

FFWDB 964369 BV SPT

12NC: 859991651540

Código EAN: 8003437636288

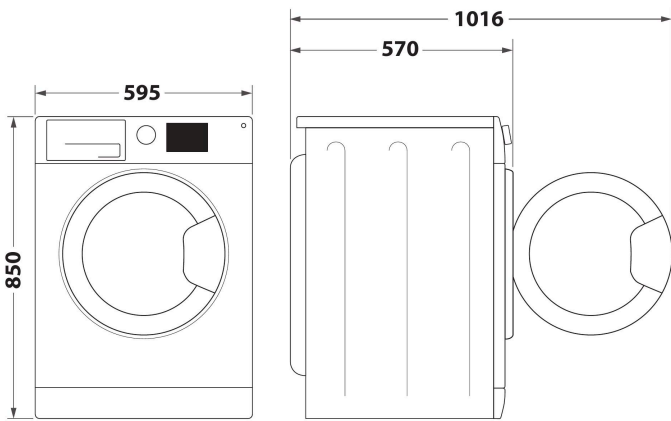
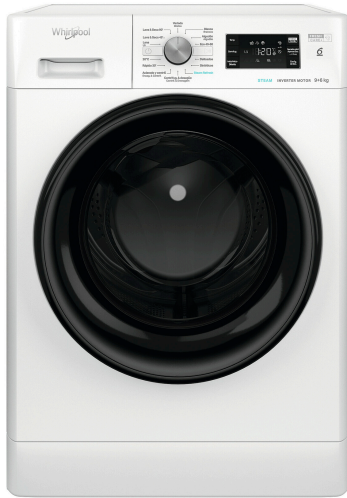

- Velocidad máxima de centrifugado: 1400 rpm
- Tecnología 6TH Sense
- SteamCare
- FreshCare+
- Inicio diferido 1-24h
- Steam Refresh
- Lavar y secar 45 min
- Lavar y secar 90 min
- Programa chrono 30
- Eco Algodón
- Delicados
- Indicadores de progreso de programa
- Bloqueo para niños
- Controles mecánicos
- Lana
- Aclarado adicional

Lavasecadora de libre instalación Whirlpool: 9,0kg - FFWDB 964369 BV SPT

Las características de esta lavasecadora de libre instalación Whirlpool: color blanco. Extraordinaria capacidad de lavado de 9,0kg Gran capacidad de secado de 6,0kg. Exclusiva tecnología 6th SENSE que constantemente monitoriza la humedad en el tambor, protegiendo tu ropa y garantizando perfectos resultados de lavado y secado. Rápida y eficiente velocidad de centrifugado de 1400 revoluciones por minuto.



Tecnología 6th SENSE

Cuidado ideal de tus tejidos. La exclusiva tecnología 6th SENSE utiliza múltiples flujos de aire caliente para secar delicadamente tu ropa, con el máximo cuidado.



FreshCare+

humeante y delicada acción de volteo cuidar de sus prendas en el interior de la lavadora secadora *. * FreshCare + tratamiento, gracias al vapor y las acciones que caen, inhibe la proliferación de las principales fuentes de malos olores por hasta 6 horas después de los extremos de lavado y, gracias a la acción de volteo, evita las arrugas o la colocación sobre las prendas de hasta 6 horas después de la ciclo de secado termina.

Wash&Dry

La opción Wash&Dry te permite lavar y secar tus prendas, utilizando sólo un electrodoméstico.



Motor inversor

El innovador motor Inverter es extra silencioso y proporciona una eficiencia energética excepcional.



1400 rpm

Extraordinaria velocidad. Esta lavasecadora Whirlpool dispone de una velocidad de centrifugado de 1400 revoluciones por minuto.



Steam Refresh

Este programa remueve eficazmente los malos olores, y al mismo tiempo reduce las arrugas.



Programa 45 minutos

Disfruta de los mejores resultados, más rápidamente. El programa 45 minutos lava y seca 1 kg de ropa en tan sólo 45 minutos, ofreciendo los resultados excelentes que mereces, en menos tiempo.



Clase energética A | D

En la clase energética A|D se garantiza una eficiencia energética óptima junto con un gran rendimiento.

FFWDB 964369 BV SPT

12NC: 859991651540

Código EAN: 8003437636288

CARACTERÍSTICAS PRINCIPALES

Grupo de producto	Lavadora secadora
Código comercial del producto	FFWDB 964369 BV SPT
Código EAN	8003437636288
Tipo de construcción	Independiente
Tipo de instalación	Independiente
Encimera extraíble	No
Tipo de carga	Cargador frontal
Color principal del producto	Blanco
Potencia de conexión	1850
Intensidad corriente eléctrica	10
Tensión	220-240
Frecuencia	50
Longitud del cable de alimentación eléctrica	120
Tipo de clavija	Schuko
Altura del producto	850
Anchura del producto	595
Fondo del producto	570
Fondo con puerta abierta a 90 grados	-
Peso neto	66

CARACTERÍSTICAS TÉCNICAS

Programa automático	Si
Sistema de monitorización de humedad	si
Temperatura de secado regulable	No
Indicación de fase del programa	DISPLAY
Indicación de tiempo restante	No
Opción de programación diferida	Sí
Tiempo de retardo máximo de inicio	-
Indicador de filtro obstruido	No
Secado rápido	No
Función anti-arrugas	No
Volumen del tambor	58

DATOS DE CONSUMO

Clasificación de eficiencia energética	A/D
Capacidad de algodón lavado	9
Capacidad de algodón secado	6



WHIRLPOOL FFWDB 964369 BV SPT

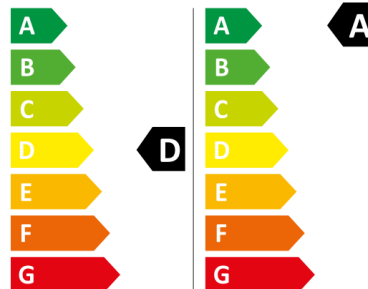

307 kWh/100kWh 49 kWh/100kWh

6,0 kg 9,0 kg
65 L 50 L
9:20 3:48

ABcDEFG ABcD

2019/2014