

**CAMPANA STANDARD  
ST 07160 D BL**

1 motor de 80 W.  
Extracción: 195 m<sup>3</sup>/h.  
Clase energética D.  
Nivel sonoro: min. 60  
dB max. 66 dB.  
Acabado en blanco.

1 motor de 80 W.  
Extração: 195 m<sup>3</sup>/h.  
Classe energética D.  
Nível de som: min. 60  
dB, max. 66 dB.  
Acabamento em branco.

**CAMPANA STANDARD  
ST 07260 D BL**



2 motores de 80 W.  
Extracción: 347,4 m<sup>3</sup>/h.  
Clase energética E.  
Nivel sonoro: min. 64  
dB max. 69 dB.  
Acabado en blanco.

2 motores de 80 W.  
Extração: 347,4 m<sup>3</sup>/h.  
Classe energética E.  
Nível de som: min. 64  
dB, max. 69 dB.  
Acabamento em branco.

**CAMPANA STANDARD  
ST 07260 D IN**

2 motores de 80 W.  
Extracción: 347,4 m<sup>3</sup>/h.  
Clase energética E.  
Nivel sonoro: min. 64 dB  
max. 69 dB.  
Acabado en acero  
inoxidable.

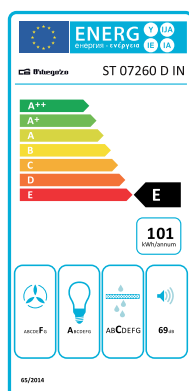
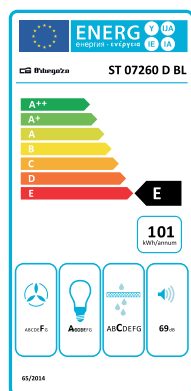
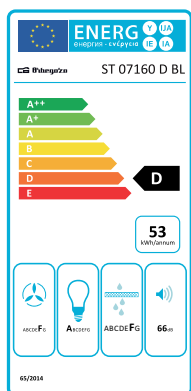
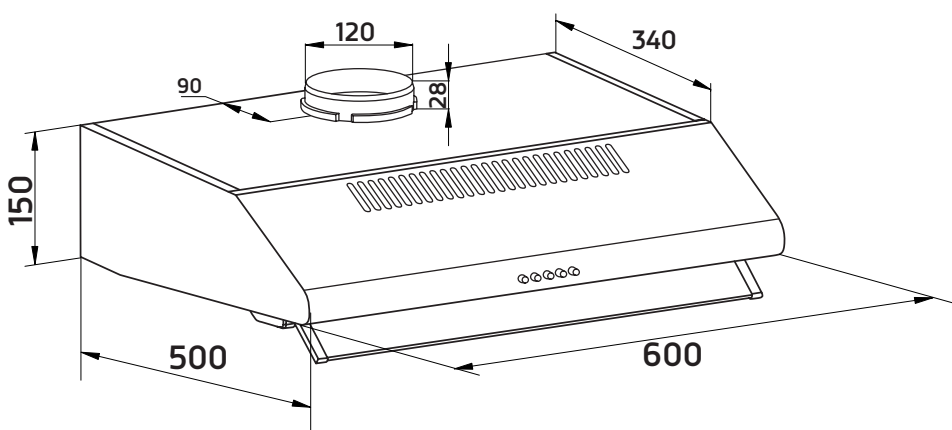
2 motores de 80 W.  
Extração: 347,4 m<sup>3</sup>/h.  
Classe energética E.  
Nível de som: min. 64  
dB, max. 69 dB.  
Acabamento em aço  
inoxidável.

**ST 07160 D BL**
**ST 07260 D BL**
**ST 07260 D IN**

**CAMPANA STANDARD  
SERIE ST 07**

1 bombilla LED de 2.5 W.  
3 niveles de potencia.  
2 filtros de aluminio desmontables.  
Dimensiones (mm): 600 (ancho) x 500 (profundo)  
x 150 (alto).  
Fácil instalación.  
Fácil limpieza.

1 x 2.5 W luze LED.  
3 velocidades.  
2 filtros de alumínio extractíveis.  
Dimensões: 600 (largura) x 500 (profundidade) x  
150 (altura).  
Instalação fácil.  
Fácil limpeza.

Reductor de diámetro de 150 a 120 mm.  
Tubo telescópico en acero inoxidable.  
Filtro de carbón opcional.

Diâmetro do reductor de 150 a 120 mm.  
Tubo telescópico em aço inoxidável.  
Filtro de carbono opcional.