

Campana Telescópica
TL 07160 MA

LUZ
LED

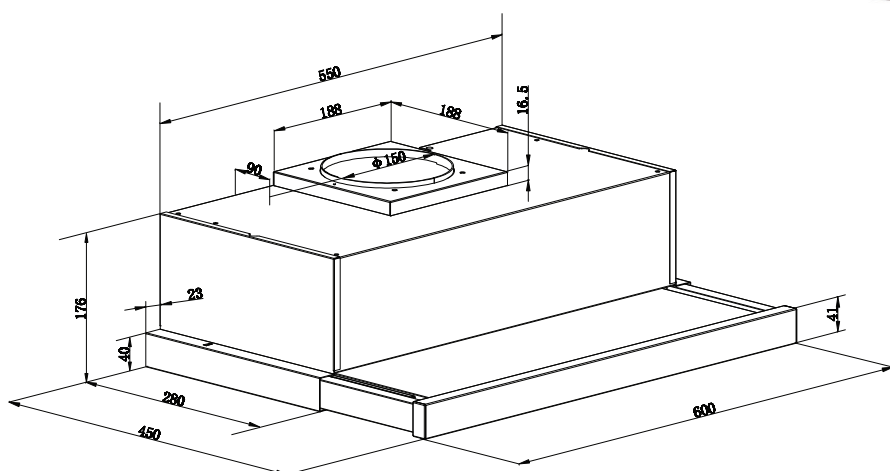

**COLOR
MARRÓN**

**COR
MARRON**

CAMPANA TELESCÓPICA

TL 07160

Campana telescópica
1 motor de 65W
Extracción 308.2 m³/h
Clase energética C
Ruido: máx. 63 dB, mín. 57 dB
Voltaje: 230V~50Hz
1 bombilla LED de 2.5W
3 niveles de potencia
2 filtros de aluminio desmontables
Acabado frontal en marrón
Dimensiones (mm):
600(ancho)x280-450(profundo)x192.5(alto)
Fácil instalación
Fácil limpieza

Exaustor telescópico
1 motor de 65W
Extração 308.2 m³/h
Classe energética C
Barulho: max. 63 dB, min. 57 dB
Voltagem: 230V~50Hz
1x2.5W luz LED
3 velocidades
2 filtros de alumínio extractíveis
Acabamento frontal em castanho
Dimensões:
600(largura)x280-450(profundidade)
x192.5(altura)
Instalação fácil
Fácil limpeza

PACK: 1



8 436044 539039 >