

# WSFC 3M17

12NC: 859991556900

Código EAN: 8003437234156

Whirlpool

SENSING THE DIFFERENCE

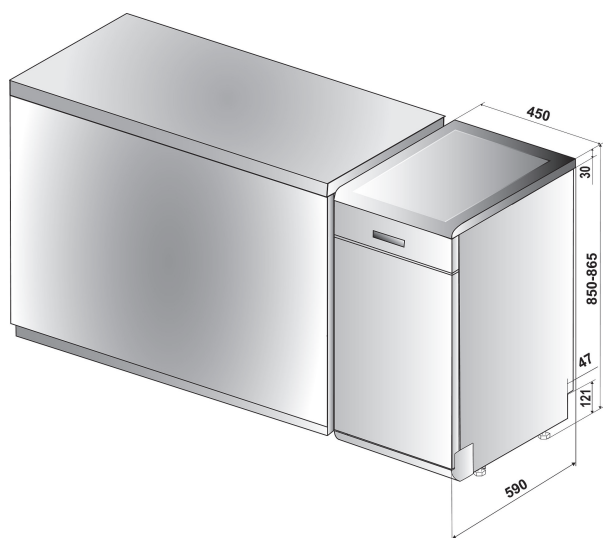

- Tipo de instalación: Sin fijar
- Eficiencia Energética F
- 10 ajustes de servicios
- Solo para el modelo de 45 cm de ancho
- Tecnología 6th Sense
- Rumorividad: 47 dB(A)
- Consumo agua (ciclo): 9 L
- Filtro de limpieza automática
- Inicio diferido 1-24 H
- Bandeja superior ajustable
- Multizone
- Canastillo para cuchillería
- Pastilla
- Intensivo 65 °C
- Prelavado
- Express
- Entrada de agua fría y agua caliente

## Whirlpool lavavajillas: color blanco, 45 cm - WSFC 3M17

Características de este lavavajillas Whirlpool: color blanco. Clase de eficiencia energética F. Pies ajustables, para una estabilidad perfecta en suelos y superficies irregulares. Práctico temporizador digital, que te avisa cuando el ciclo de lavado termina. Extraordinaria prestación de limpieza, para resultados de lavado ideales.



### Opción de Lavado Multizona

Excelente eficiencia de agua. La opción de Lavado Multizona te permite limpiar un pequeño número de vajillas sin tener que cargar completamente tu lavavajillas, solo selecciona el cesto en el que quieres lavar. Disfruta de resultados perfectos con un bajo consumo de agua.



### Inicio Diferido

Diseñado para ti. La opción Inicio Diferido te permite configurar el inicio del ciclo de tu lavavajillas para cuando te sea más cómodo, haciéndote ahorrar tiempo y energía.



### Opciones flexibles de lavado

Gestión ideal del espacio. Añade, mueve o adapta el espacio en el interior de tu lavavajillas en función de tus necesidades, gracias a las bandejas modulares y a las varillas abatibles.



### 10 cubiertos

Todo el espacio que necesites. Este lavavajillas Whirlpool dispone de una capacidad de 10 cubiertos, para que puedas disfrutar de todo el espacio que necesites, siempre.



### Silencioso

Rendimiento silencioso. Tu lavavajillas Whirlpool está diseñado para ofrecerte ideales resultados de lavado, garantizando un nivel de ruido más bajo posible.



### Tecnología 6th SENSE

Sin prelavado. La tecnología 6th SENSE PowerClean garantiza resultados perfectos sin tener que prelavar y limpiar a mano, reduciendo así eficazmente el consumo de agua.



### Bandeja superior removible

Bandeja superior removible. Esta bandeja de tu lavavajillas te permite tener a disposición un espacio extra para cuando lo necesites, así como colocar sin esfuerzo artículos con formas y tamaños irregulares.

# WSFC 3M17

12NC: 859991556900

Código EAN: 8003437234156

**Whirlpool**

SENSING THE DIFFERENCE

## CARACTERÍSTICAS PRINCIPALES

Tipo de construcción	Independiente
Tipo de instalación	Independiente
Tipo de control	Electrónica
Control e indicadores	-
Encimera extraíble	Si
Panelado de puerta	N/A
Color principal del producto	Blanco
Potencia de conexión	1900
Intensidad corriente eléctrica	10
Tensión	220-240
Frecuencia	50
Longitud del cable de alimentación eléctrica	130
Tipo de clavija	Schuko
Longitud del manguito de entrada	155
Longitud del manguito de salida	150
Zócalo regulable	No
Altura de la encimera extraíble	0
Patatas regulables	Sí - todas
Altura del producto	850
Anchura del producto	450
Fondo del producto	590
Fondo con puerta abierta a 90 grados	-
Altura mínima del hueco	820
Altura máxima del hueco	900
Anchura mínima del nicho	450
Anchura máxima del nicho	600
Fondo del hueco	590
Peso neto	39.5
Peso bruto	41.5

## CARACTERÍSTICAS TÉCNICAS

Programa automático	Si
Temperatura máxima de la toma de agua	60
Opción de programación diferida	Continuo
Tiempo de retardo máximo de inicio	24
Indicación de fase del programa	-
Indicación de tiempo restante	Si
Indicador luminoso de sal	Si
Indicador luminoso de agente de aclarado	Si
Dispositivo de seguridad	si
Cesta superior regulable	si
Tamaño máximo de plato en la cesta superior	0
Tamaño máximo de plato en la cesta inferior	0
Número de opciones de posición	10

## DATOS DE CONSUMO

Clasificación de eficiencia energética - NUEVA (2010/30/EU)	F
---	---