



Orbegozo

ASPIRADOR DE MANO - MANUAL DE INSTRUCCIONES
HAND VACUUM CLEANER - INSTRUCTION MANUAL
ASPIRATEUR DE MAIN - MANUEL D'INSTRUCTIONS
ASPIRADOR DE MÃO - MANUAL DE INSTRUÇÕES



AP 4800

Sonifer, S.A.
Avenida de Santiago, 86, 30007, Murcia, España.
www.orbegozo.com / sonifer@sonifer.es
Made in PRC

Lea atentamente este manual antes de utilizar este aparato y guárdelo para futuras consultas. Sólo así podrá obtener los mejores resultados y la máxima seguridad de uso.

Read this manual carefully before running this appliance and save it for reference in order to obtain the best results and ensure safe use.

Veuillez lire attentivement ce manuel avant d'utiliser cet appareil et conservez-le pour toute consultation future. C'est la seule façon d'obtenir les meilleurs résultats et une sécurité optimale d'utilisation.

Leia este manual cuidadosamente antes de utilizar este aparelho e guarde-o para consulta futura. Só assim, poderá obter os melhores resultados e a máxima segurança na utilização.

Indicaciones generales de seguridad

Lea detenidamente las instrucciones de uso de este aparato antes de su puesta en funcionamiento y procure guardar este manual, la garantía, el recibo y la caja con su embalaje.

1. Este aparato pueden utilizarlo niños con edad de 8 años y superior y personas con capacidades físicas, sensoriales o mentales reducidas o falta de experiencia y conocimiento, si se les ha dado la supervisión o formación apropiadas respecto al uso del aparato de una manera segura y comprenden los peligros que implica. Los niños no deben jugar con el aparato. La limpieza y el mantenimiento a realizar por el usuario no deben realizarlo los niños sin supervisión.

2. Se deberá supervisar a los niños para asegurarse de que no juegan con este aparato.

3. Mantenga el aparato y su cable fuera del alcance de los niños menores de 8 años.

4. PRECAUCIÓN: Para la seguridad de sus niños no deje material de embalaje (bolsas de plástico, cartón, polietileno etc.) a su alcance.

5. Si el cable de alimentación está dañado, debe ser sustituido por el fabricante, el servicio técnico o cualquier otro profesional cualificado para evitar un peligro.

6. No desconecte nunca tirando del cable.

7. No lo ponga en funcionamiento si el cable o el enchufe están dañados o si observa que el aparato no funciona correctamente.
8. No manipule el aparato con las manos mojadas.
9. No sumergir el aparato en agua o cualquier otro líquido.
10. Antes de su limpieza observe que el aparato está desconectado.
11. El aparato debe instalarse de acuerdo con la reglamentación nacional para instalaciones eléctricas.
12. Este aparato es sólo para uso doméstico.
13. En caso de necesitar una copia del manual de instrucciones, puede encontrarla en www.orbegozo.com.
14. **ADVERTENCIA:** En caso de mala utilización, existe riesgo de posibles heridas.

Indicaciones especiales de seguridad

- Solamente aspire polvo, migas pequeñas, ningún objeto agudo, líquido o ceniza caliente.
- Solamente utilice el aparato para el uso privado y para el fin previsto.
- El aparato solo se ha de usar con la unidad de alimentación suministrada con el aparato.

No quite el enchufe tirando del cable o del propio aparato.



No haga funcionar el aparato sobre el cable de alimentación.

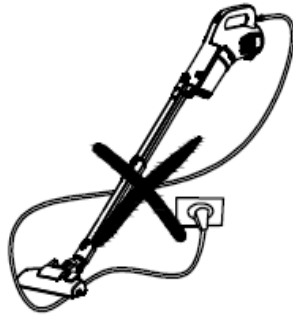

No obstruya la ventilación de entrada o salida de aire.



No utilice el aparato sobre superficies mojadas.



No utilice el aparato para aspirar cerillas encendidas, colillas de cigarrillos o cenizas calientes.



No utilice el aparato para aspirar agujas, alfileres o cordeles.

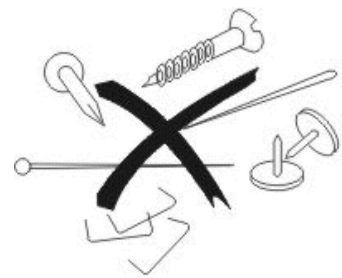

MONTAJE DE LA ASPIRADORA

1. Inserte el tubo 1 en el cuerpo.

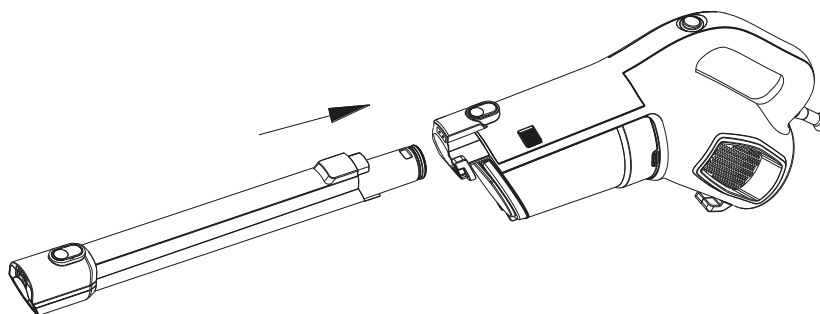

2. Inserte el tubo 2 en el tubo 1.

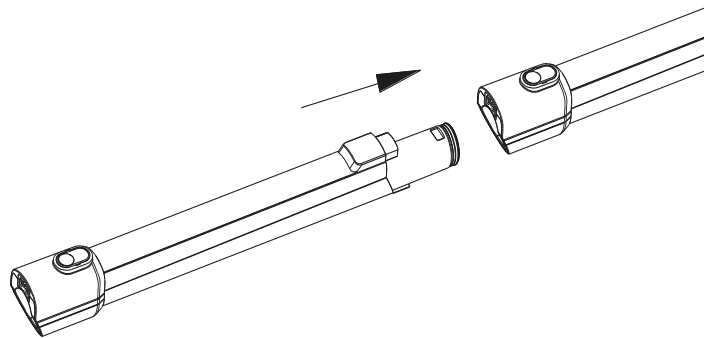

3. Inserte el cepillo en el tubo 2.

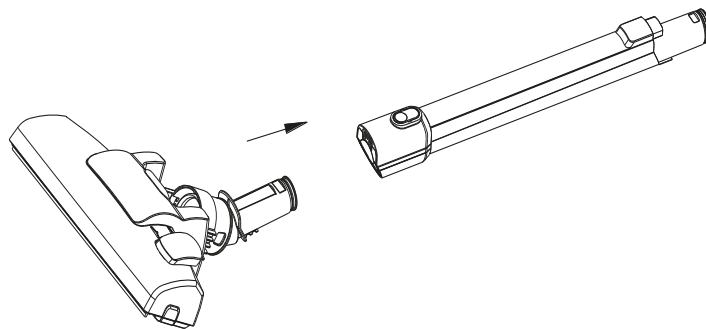

INSTRUCCIONES DE USO

1. Inserte el enchufe en una toma de corriente de 230 v, a continuación presione el interruptor, la aspiradora comenzará a funcionar.
2. Para apagar la aspiradora vuelva a presionar el interruptor, desconecte el enchufe de la toma de corriente.

CEPILLO DE DOBLE POSICIÓN PARA ALFOMBRAS/SUELOS

Posición 1: cerdas extendidas para suelos duros



Posición 2: cerdas retraídas para alfombras

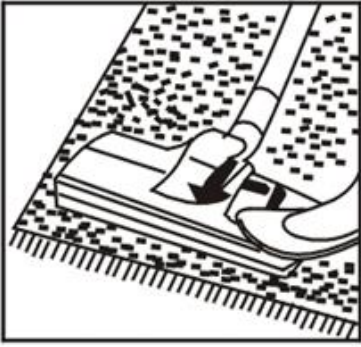

LIMPIEZA Y MANTENIMIENTO

Retirar el polvo del depósito

1. Retire del depósito del cuerpo de la aspiradora presionando el pulsador situado en el lateral del tubo.
2. La forma más rápida es deslizando la pestaña del inferior del depósito y dejando caer el contenido del interior en el cubo de la basura
3. Otro modo sería sacando el filtro del depósito para una limpieza más profunda

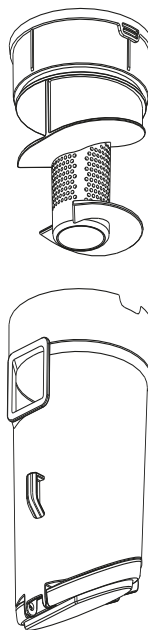

Limpiar el filtro

1. Retire el filtro cuando esté sucio
2. Límpielo con agua tibia.
- Séquelolo al aire antes del próximo uso.

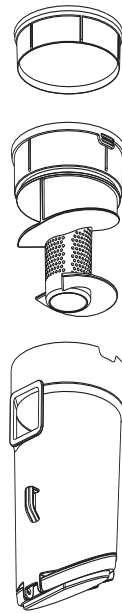

Limpieza antes de guardar

1. ¡Desconecte el enchufe de la toma de corriente antes de limpiarlo!
2. Limpie el aparato con un paño seco.
3. Saque el filtro y límpielo con agua tibia sin ningún tipo de jabón y vuelva a colocarlo cuando esté completamente seco.
4. Si no desea utilizar este aparato durante un período de tiempo, guárdelo en un lugar seco y bien ventilado. Manténgalo fuera del alcance de los niños.

ELIMINACIÓN DEL ELECTRODOMÉSTICO VIEJO



En base a la Norma europea 2012/19/EU de Residuos de aparatos Eléctricos y Electrónicos (RAEE), los electrodomésticos viejos no pueden ser arrojados en los contenedores municipales habituales; tienen que ser recogidos selectivamente para optimizar la recuperación y reciclado de los componentes y materiales que los constituyen, y reducir el impacto en la salud humana y el medioambiente. El símbolo del cubo de basura tachado se marca sobre todos los productos para recordar al consumidor la obligación de separarlos para la recogida selectiva. El consumidor debe contactar con la autoridad local o con el vendedor para informarse en relación a la correcta eliminación de su electrodoméstico viejo.

DECLARACIÓN DE CONFORMIDAD:

Este dispositivo cumple con los requisitos de la Directiva de Baja Tensión 2014/35/EU y los requisitos de la directiva de Compatibilidad Electromagnética 2014/30/EU.

GARANTÍA

Este aparato está cubierto y cuenta con el derecho de la garantía legal conforme a la legislación vigente desde la fecha de compra. Conserve el ticket de compra para poder reclamar su derecho a la garantía. Para encontrar el servicio más cercano a su localización contacte a través del siguiente enlace web: <https://orbegozo.com/asistencia-tecnica/>

Para cualquier tipo de consulta, duda o incidencia puede ponerse en contacto con nosotros a través de nuestro correo electrónico reflejado en la página principal de este manual o a través de nuestro servicio de asistencia técnica en <https://orbegozo.com/contacto/>

Orbegozo no se hace responsable de los componentes y accesorios que son objeto de desgaste debido al uso, así como los compuestos perecederos o que se hayan deteriorado por un uso indebido. Tampoco se hará responsable si el propietario ha modificado técnicamente el aparato. Consulte las condiciones legales en nuestra página web.

General Safety Instructions

Read the operating instructions carefully before putting the appliance into operation and keep the instructions including the warranty, the receipt and, if possible, the box with the internal packing.

- 1.** This appliance can be used by children aged from 8 years and above and persons with reduced physical, sensory or mental capabilities or lack of experience and knowledge if they have been given supervision or instruction concerning use of the appliance in a safe way and understand the hazards involved. Children must never play with the appliance. Cleaning and user maintenance must never be carried out by children without supervision.
- 2.** Children should be supervised to ensure that they do not play with the appliance.
- 3.** Keep the appliance and the cable cord out of the reach of children less than 8 years old.
- 4. WARNING:** In order to ensure your children's safety, please keep all packaging (plastic bags, boxes, polystyrene etc.) out of their reach.
- 5.** If the supply cord is damaged it must be repaired by the Authorized Service Agent to avoid a hazard.
- 6.** Never pull on the cord when unplugging.
- 7.** Do not use the unit with a damaged cord or plug, or if it is not working properly.

8. Do not handle the appliance with wet hands.
9. Never immerse the appliance in water or any other liquid.
10. Make sure the appliance has been unplugged before cleaning.
11. This appliance must be installed following the national regulations for electrical installations.
12. This appliance is for household use only.
13. In case that you need a copy of the instruction manual, you can find it in www.orbegozo.com
14. **WARNING:** In case of misuse, there is a risk of possible injury.

Information for this unit

- Vacuum only dust and small crumbs. Do not vacuum sharp objects, liquids or hot ashes.
- This appliance is only intended for household use and for this end has been manufactured.
- The appliance is to be used with the power supply unit supplied with the unit.

Do not remove the plug by pulling on the cord or the appliance itself.



Do not operate the appliance on the power cord.

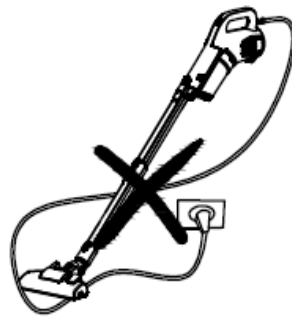

Do not obstruct the air intake or exhaust vent.



Do not use the appliance on wet surfaces.

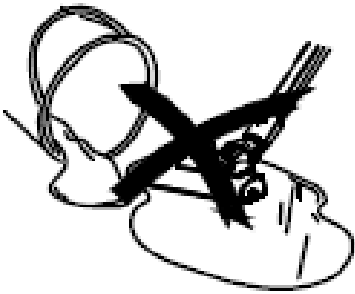

Do not use the appliance to vacuum up lighted matches, cigarette butts or hot ashes.



Do not use the appliance to suck up needles, pins or string.

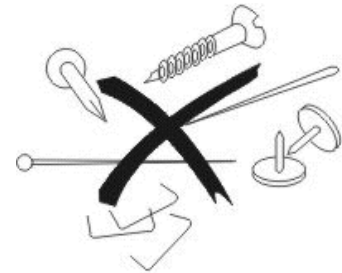

VACUUM ASSEMBLY

1. Insert tube 1 into the body.

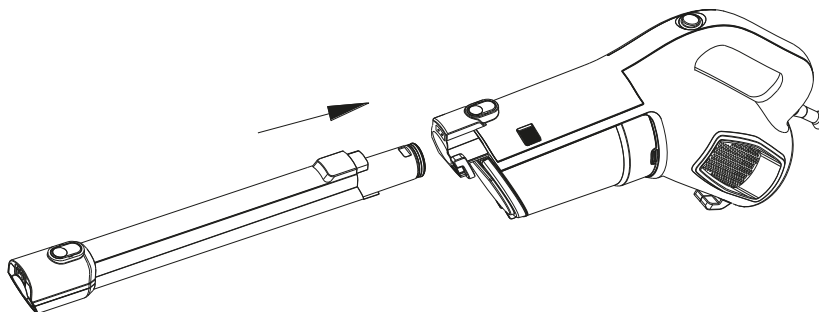

2. Insert tube 2 into tube 1.

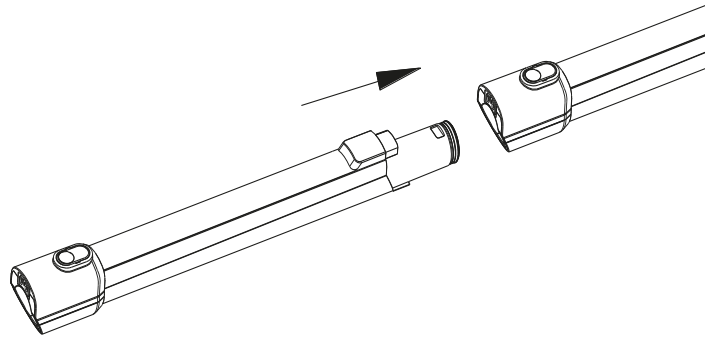

3. Insert the brush into tube 2.

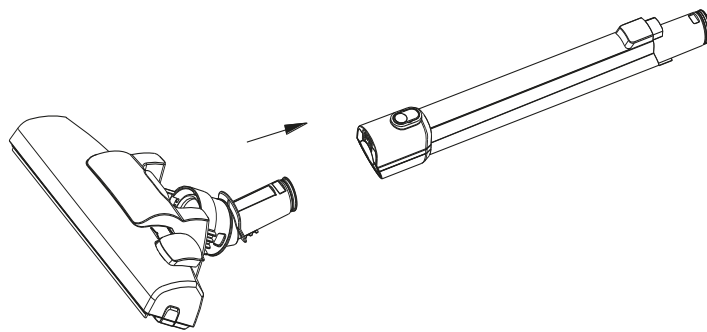

INSTRUCTIONS FOR USE

1. Insert the plug into a 230v outlet, then press the switch, the vacuum cleaner will start to work.
2. To turn off the vacuum cleaner press the switch again, remove the plug from the outlet.

DUAL POSITION BRUSH FOR CARPETS/FLOORS

Position 1: extended bristles for hard floors



Position 2: bristles retracted for carpets

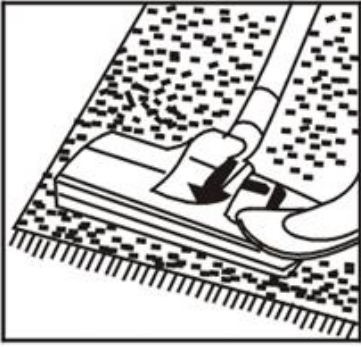

CLEANING AND MAINTENANCE

Remove the dust from the container

1. Remove the tank from the body of the vacuum cleaner by pressing the button located on the side of the tube.
2. The fastest way is to slide the tab on the bottom of the container and drop the contents inside into the garbage can
3. Another way would be to remove the filter from the tank for a more thorough cleaning.

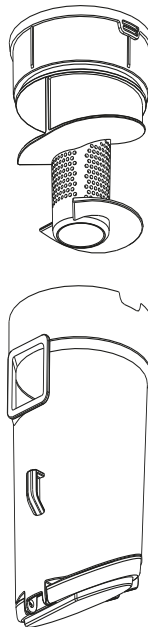

Clean the filter

1. Remove the filter when it is dirty
 2. Clean it with warm water.
- Air dry before next use.



Cleaning before storage

1. Disconnect the plug from the outlet before cleaning!
2. Clean the device with a dry cloth.
3. Take out the filter and clean it with warm water without any kind of soap and put it back when it is completely dry.
4. If you do not want to use this appliance for a period of time, please store it in a dry and well-ventilated place. Keep out of children reach.

DISPOSAL OF OLD ELECTRICAL APPLIANCES

The European directive 2012/19/EU on Waste Electrical and Electronic Equipment (WEEE), requires that old household electrical appliances must not be disposed of in the normal unsorted municipal waste stream. Old appliances must be collected separately in order to optimize the recovery and recycling of the materials they contain, and reduce the impact on human health and the environment. The crossed out "wheeled bin" symbol on the product reminds you of your obligation, that when you dispose of the appliance, it must be separately collected. Consumers should contact their local authority or retailer for information concerning the correct disposal of their old appliance.

DECLARATION OF CONFORMITY:

This device complies with the requirements of the Low Voltage Directive 2014/35/EU and the requirements of the EMC directive 2014/30/EU.

GUARANTEE

This appliance is covered and is entitled to the legal guarantee in accordance with the legislation in force from the date of purchase. Keep the purchase receipt to be able to claim your right to the guarantee. To find the closest service to your location, contact through the following web link: <https://orbegozo.com/asistencia-tecnica/>

For any type of query, doubt or incident, you can contact us through our email shown on the main page of this manual or through our technical assistance service at <https://orbegozo.com/contacto/>

Orbegozo is not responsible for components and accessories that are subject to wear and tear due to use, as well as perishable compounds or those that have deteriorated due to improper use. Nor will it be held responsible if the owner has technically modified the device. Check the legal conditions on our website.

Conseils généraux de sécurité

Lisez attentivement ce mode d'emploi avant de mettre l'appareil en marche pour la première fois. Conservez le mode d'emploi ainsi que le bon de garantie, votre ticket de caisse et si possible, le carton avec l'emballage se trouvant à l'intérieur.

1. Cet appareil peut être utilisé par des enfants 8 ans ou plus et des personnes présentant un handicap physique, sensoriel, mental ou moteur voire ne disposant pas des connaissances et de l'expérience nécessaires en cas de surveillance ou d'instructions sur l'usage de cet appareil en toute sécurité et de compréhension des risques impliqués. Les enfants ne doivent pas jouer avec l'appareil. Le nettoyage et la maintenance ne doivent pas être effectués par des enfants sans surveillance.

2. Les enfants doivent être surveillés afin de s'assurer qu'ils ne jouent pas avec cet appareil.

3. Gardez l'appareil et le câble à la portée des enfants de moins de 8 ans.

4. ATTENTION: Par mesure de sécurité vis-à-vis des enfants, ne laissez pas les emballages (sac en plastique, carton, polystyrène) à leur portée.

5. Si le cordon d'alimentation est endommagé, adressez-vous à un service technique agréé afin d'éviter un danger.

6. Ne débranchez jamais en tirant du cordon.

7. Ne jamais le faire fonctionner si le cordon ou la fiche sont endommagés ou si vous remarquez que l'appareil ne fonctionne pas correctement.

8. Ne pas manipuler l'appareil, les mains mouillées.

9. Ne jamais placer l'appareil près dans l'eau ou autre liquide.

10. Avant de nettoyer l'appareil, vérifiez s'il est bien débranché.

11. L'appareil doit être installé suivant les normes nationales pour les installations électriques.

12. Cet appareil est seulement apte que pour une utilisation domestique.

13. Si vous avez besoin d'une copie du manuel d'instructions, vous pouvez le trouver sur www.orbegozo.com

14. AVERTISSEMENT: En cas de mauvaise utilisation de l'appareil, il y a un risque de blessure.

Conseils de sécurité spécifiques à cet appareil

- N'aspirez que de la poussière et de petites miettes, en aucun cas d'objets pointus, liquides ou cendres chaudes.
- N'utilisez cet appareil que pour un usage privé et pour les tâches auxquelles il est destiné.
- L'appareil doit être utilisé avec le bloc d'alimentation fourni avec l'appareil.

Ne retirez pas la fiche en tirant sur le cordon ou sur l'appareil lui-même.



Ne faites pas fonctionner l'appareil avec le cordon d'alimentation.

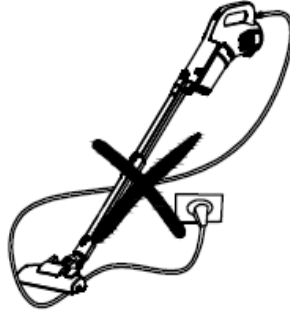

Ne bloquez pas l'entrée d'air ou l'évent d'évacuation.



N'utilisez pas l'appareil sur des surfaces mouillées.

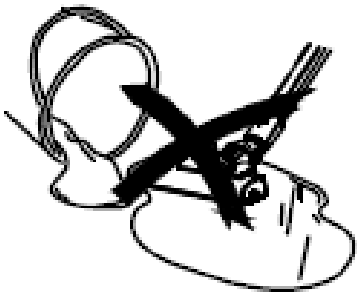

N'utilisez pas l'appareil pour aspirer des allumettes allumées, des mégots de cigarettes ou des cendres chaudes.



N'utilisez pas l'appareil pour aspirer des aiguilles, des épingles ou du fil.



ASSEMBLAGE SOUS VIDE

1. Insérez le tube 1 dans le corps.

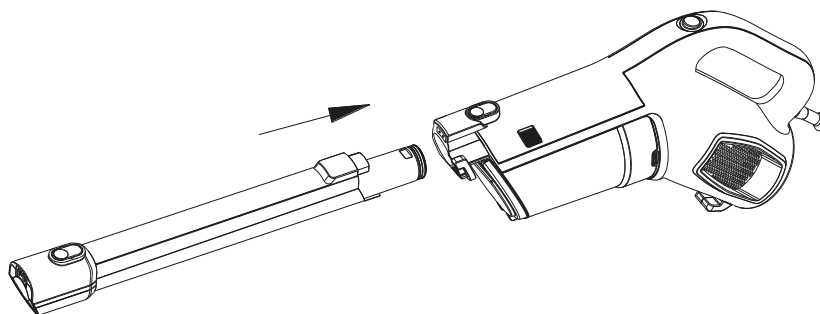

2. Insérez le tube 2 dans le tube 1.

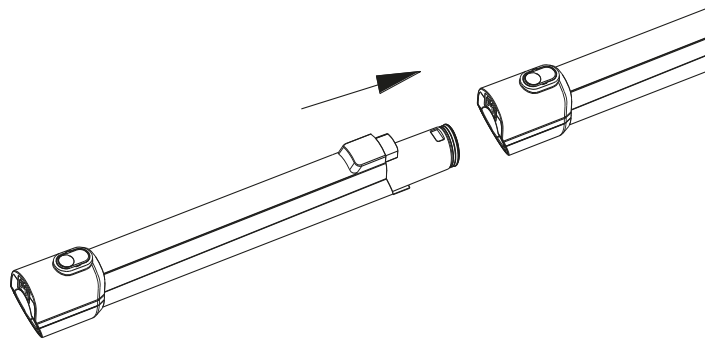

3. Insérez la brosse dans le tube 2.

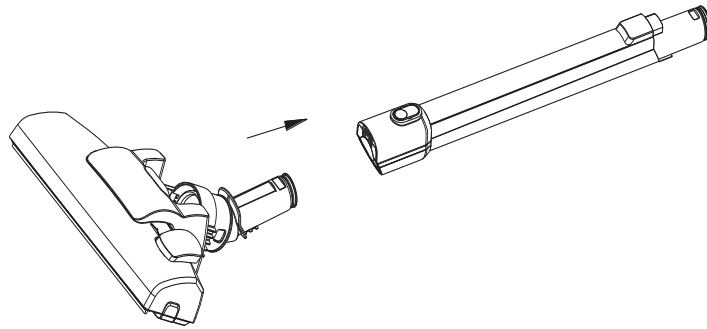

MODE D'EMPLOI

1. Insérez la fiche dans la prise de courant 230v, puis appuyez sur l'interrupteur, l'aspirateur commencera à fonctionner.
2. Pour éteindre l'aspirateur, appuyez à nouveau sur l'interrupteur, débranchez la fiche de la prise.

BROSSE DOUBLE POSITION POUR TAPIS/SOLS

Position 1 : poils allongés pour sols durs



Position 2 : poils rétractés pour les moquettes

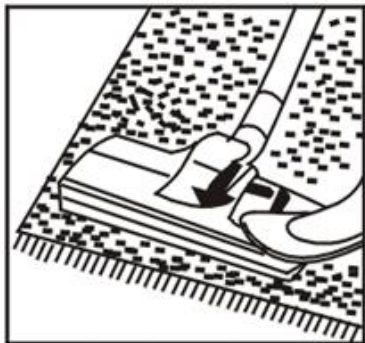

NETTOYAGE ET ENTRETIEN

Enlevez la poussière du réservoir

1. Retirez le réservoir du corps de l'aspirateur en appuyant sur le bouton situé sur le côté du tube.
2. Le moyen le plus rapide consiste à faire glisser la languette au bas du récipient et à déposer le contenu à l'intérieur dans la poubelle
3. Une autre façon serait de retirer le filtre du réservoir pour un nettoyage plus approfondi

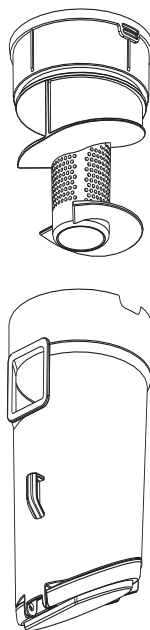

Nettoyer le filtre

1. Retirez le filtre lorsqu'il est sale
 2. Nettoyez-le à l'eau tiède.
- Sécher à l'air libre avant la prochaine utilisation.

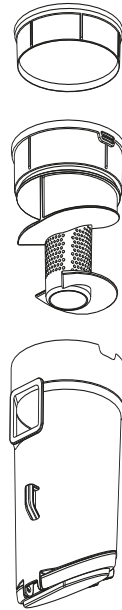

Nettoyer avant de ranger

1. Débranchez la fiche de la prise avant de nettoyer !
2. Nettoyez l'appareil avec un chiffon sec.
3. Retirez le filtre et nettoyez-le avec de l'eau tiède sans aucun type de savon et remettez-le en place lorsqu'il est complètement sec.
4. Si vous ne souhaitez pas utiliser cet appareil pendant un certain temps, veuillez le ranger dans un endroit sec et bien ventilé. Tenir hors de portée des enfants.

ENLEVEMENT DES APPAREILS MENAGERS USAGES

La directive européenne 2012/19/EU sur les Déchets des Equipements Electriques et Electroniques (DEEE), exige que les appareils ménagers usages ne soient pas jetés dans le flux normal des déchets municipaux. Les appareils usagés doivent être collectés séparément afin d'optimiser le taux de récupération et le recyclage des matériaux qui les composent, et réduire l'impact sur la santé humaine et l'environnement. Le symbole de la poubelle barrée est apposée sur tous les produits pour rappeler les obligations de collecte séparée. Les consommateurs devront contacter les autorités locales ou leur revendeur concernant la démarche à suivre pour l'enlèvement de leur vieil appareil.

DÉCLARATION DE CONFORMITÉ:

Cet appareil est conforme aux exigences de la Directive Basse Tension 2014/35/EU et aux exigences de la directive EMC 2014/30/EU.

GARANTIE

Cet appareil est couvert et bénéficie de la garantie légale conformément à la législation en vigueur à compter de la date d'achat. Conservez le reçu d'achat pour pouvoir faire valoir votre droit à la garantie. Pour trouver le service le plus proche de votre emplacement, contactez via le lien Web suivant : <https://orbegozo.com/asistencia-tecnica/>

Pour tout type de requête, doute ou incident, vous pouvez nous contacter via notre e-mail indiqué sur la page principale de ce manuel ou via notre service d'assistance technique à <https://orbegozo.com/contacto/>

Orbegozo n'est pas responsable des composants et accessoires soumis à l'usure due à l'utilisation, ainsi que des composants périssables ou de ceux qui se sont détériorés en raison d'une mauvaise utilisation. Il ne sera pas non plus tenu responsable si le propriétaire a modifié techniquement l'appareil. Consultez les conditions légales sur notre site.

Instruções gerais de segurança

Antes de pôr este aparelho a funcionar, leia muito atentamente as instruções de emprego e guarde-as muito bem, juntamente com o talão de garantia, o talão de compra e, tanto quanto possível, a embalagem com os elementos interiores.

1. Este aparelho pode ser usado por crianças maiores de 8 anos e por pessoas com capacidades físicas, sensoriais ou mentais reduzidas ou com falta de experiência e conhecimento, sempre que lhes seja dada a supervisão apropriada ou instruções para a utilização do aparelho de forma segura e de modo a que compreendam os perigos inerentes. Não deixe que crianças brinquem com o aparelho. Não permita a limpeza e manutenção do aparelho pelo utilizador a crianças sem vigilância.

2. As crianças deverão ser supervisionadas, para se assegurar de que não brincam com a unidade.

3. Mantenha o aparelho e o seu cabo fora do alcance de crianças menores de 8 anos.

4. PRECAUÇÃO: Para a segurança dos seus filhos, não deixe partes da embalagem (sacos plásticos, papelão, esferovite, etc.) ao alcance dos mesmos.

5. Se o cabo de ligação estiver danificado recorra a um serviço técnico autorizado com o fim de evitar riscos.

6. Nunca desligue o aparelho puxando pelo cabo.

7. Não ponha em funcionamento se o cabo ou a ficha estiverem estragados ou se observa que o aparelho não funciona correctamente.

8. Não utilize o aparelho com as mãos molhadas.

9. Não mergulhe o aparelho em água nem em nenhum outro líquido.

10. Antes de efectuar a sua limpeza comprove que o aparelho está desligado.

11. O aparelho deve ser instalado de acordo com a regulamentação nacional para instalações eléctricas.

12. Este aparelho destina-se apenas a uso doméstico.

13. Caso precise de uma cópia do manual de instruções, você pode encontrá-lo em www.orbegozo.com

14. **ATENÇÃO:** Em caso de utilização incorreta do aparelho, há um risco de possíveis lesões.

Instruções especiais de segurança

- Aspirar apenas pó e migalhas; não aspirar objectos aguçados, líquidos nem cinzas quentes.
- Utilize o aparelho exclusivamente para fins privados e para a finalidade para a qual o mesmo foi concebido. Este aparelho não se destina a fins comerciais.
- O aparelho é para ser utilizado com a unidade de alimentação fornecido com a unidade.

Não retire a ficha puxando pelo fio ou pelo próprio aparelho.



Não opere o aparelho com o cabo de alimentação.

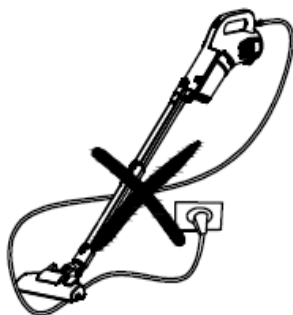

Não bloqueie a entrada de ar ou a saída de ar.



Não use o aparelho em superfícies molhadas.



Não use o aparelho para aspirar fósforos acesos, pontas de cigarro ou cinzas quentes.



Não use o aparelho para aspirar agulhas, alfinetes ou linha.

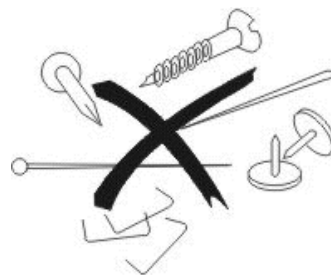

CONJUNTO DE VÁCUO

1. Insira o tubo 1 no corpo.

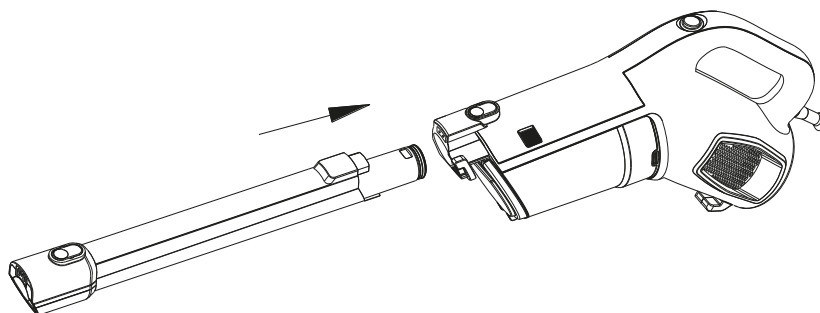

2. Insira o tubo 2 no tubo 1.

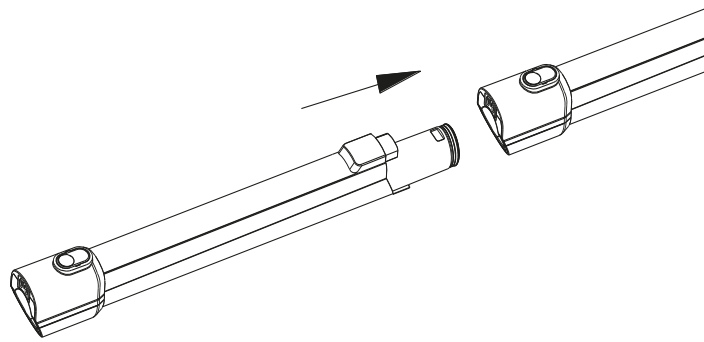

3. Insira a escova no tubo 2.

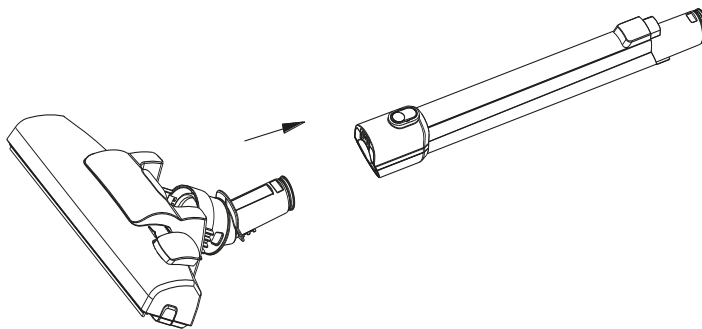

INSTRUÇÕES DE USO

1. Insira o plugue na tomada de 230v e pressione o botão, o aspirador começará a funcionar.
2. Para desligar o aspirador, pressione o botão novamente, desconecte o plugue da tomada.

ESCOVA DE POSIÇÃO DUPLA PARA CARPETES/PISOS

Posição 1: cerdas estendidas para pisos duros



Posição 2: cerdas retraídas para tapetes

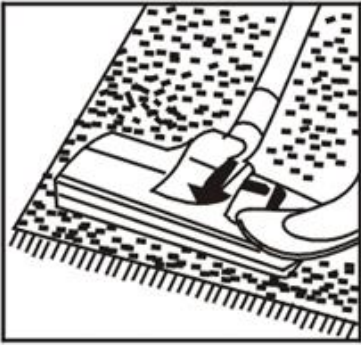

LIMPEZA E MANUTENÇÃO

Remova a poeira do tanque

1. Remova o tanque do corpo do aspirador pressionando o botão localizado na lateral do tubo.
2. A maneira mais rápida é deslizar a aba na parte inferior do recipiente e jogar o conteúdo dentro da lixeira
3. Outra forma seria retirar o filtro do tanque para uma limpeza mais minuciosa

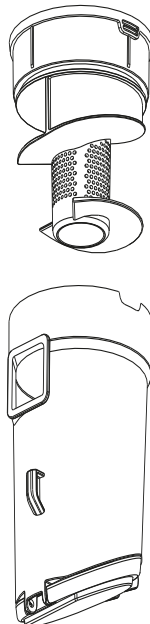

Limpe o filtro

1. Remova o filtro quando estiver sujo
 2. Limpe-o com água morna.
- Seque ao ar livre antes do próximo uso.

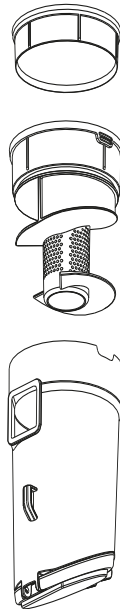

Limpeza antes de guardar

1. Desconecte o plugue da tomada antes de limpar!
2. Limpe o aparelho com um pano seco.
3. Retire o filtro e limpe-o com água morna sem nenhum tipo de sabão e coloque-o de volta quando estiver completamente seco.
4. Se você não quiser usar este aparelho por um período de tempo, guarde-o em local seco e bem ventilado. Mantenha fora do alcance das crianças.

RECOLHA DOS ELETRODOMÉSTICOS



A diretiva Européia 2012/19/EU referente à gestão de resíduos de aparelhos elétricos e eletrônicos (RAEE), prevê que os eletrodomésticos não devem ser escoados no fluxo normal dos resíduos sólidos urbanos. Os aparelhos desatualizados devem ser recolhidos separadamente para otimizar a taxa de recuperação e reciclagem dos materiais que os compõem e impedir potenciais danos para a saúde humana e para o ambiente. O símbolo constituído por um contendor de lixo barrado com uma cruz deve ser colocado em todos os produtos por forma a recordar a obrigatoriedade de recolha separada. Os consumidores devem contactar as autoridades locais ou os pontos de venda para solicitar informação referente ao local apropriado onde devem depositar os eletrodomésticos velhos.

DECLARAÇÃO DE CONFORMIDADE:

Este dispositivo está em conformidade com as exigências da Directiva de Baixa Tensão 2014/35/EU e os requisitos da diretiva EMC 2014/30/EU.

GARANTIA

Este aparelho está coberto e tem direito à garantia legal de acordo com a legislação em vigor a partir da data de compra. Guarde o recibo de compra para poder reclamar o seu direito à garantia. Para encontrar o serviço mais próximo de sua localização, entre em contato através do seguinte link da web: <https://orbegozo.com/assistencia-tecnica/>

Para qualquer tipo de consulta, dúvida ou incidente, pode contactar-nos através do nosso e-mail apresentado na página principal deste manual ou através do nosso serviço de assistência técnica em <https://orbegozo.com/contacto/>

Orbegozo não se responsabiliza por componentes e acessórios que estejam sujeitos a desgaste devido ao uso, bem como compostos perecíveis ou deteriorados por uso indevido. Também não será responsável se o proprietário tiver modificado tecnicamente o dispositivo. Verifique as condições legais no nosso site.