



Orbegozo

DESHUMIDIFICADOR – MANUAL DE INSTRUCCIONES
DEHUMIDIFIER – INSTRUCTIONS MANUAL
DÉSHUMIDIFICATEUR – MANUEL D’INSTRUCTION
DESHUMIDIFICADOR – MANUAL DE INSTRUÇÕES



DH 650

Sonifer, S.A.
Avenida de Santiago, 86
30007 Murcia
España
sonifer@sonifer.es / www.orbegozo.com
Made in P.R.C.

Lea atentamente este manual antes de utilizar este aparato y guárdelo para futuras consultas. Sólo así podrá obtener los mejores resultados y la máxima seguridad de uso.

Read this manual carefully before running this appliance and save it for reference in order to obtain the best results and ensure safe use.

Veuillez lire attentivement ce manuel avant d'utiliser cet appareil et conservez-le pour toute consultation future. C'est la seule façon d'obtenir les meilleurs résultats et une sécurité optimale d'utilisation.

Leia este manual cuidadosamente antes de utilizar este aparelho e guarde-o para consulta futura. Só assim, poderá obter os melhores resultados e a máxima segurança na utilização.

PRECAUCIONES

1. Este aparato pueden utilizarlo niños con edad de 8 años y superior y personas con capacidades físicas, sensoriales o mentales reducidas o falta de experiencia y conocimiento, si se les ha dado la supervisión o formación apropiadas respecto al uso del aparato de una manera segura y comprenden los peligros que implica. Los niños no deben jugar con el aparato. La limpieza y el mantenimiento a realizar por el usuario no deben realizarlo los niños sin supervisión.
2. Se deberá supervisar a los niños para asegurarse de que no juegan con este aparato.
3. Mantenga el aparato y su cable fuera del alcance de los niños menores de 8 años.
4. PRECAUCIÓN: Para la seguridad de sus niños no deje material de embalaje (bolsas de plástico, cartón, polietileno etc.) a su alcance.
5. Si el cable de alimentación está dañado, debe ser sustituido por el fabricante, el servicio técnico o cualquier otro profesional cualificado a fin de evitar un peligro.
6. No desconecte nunca tirando del cable.
7. No lo ponga en funcionamiento si el cable o el enchufe están dañados o si observa que el aparato no funciona correctamente.
8. No manipule el aparato con las manos mojadas.

9. No sumergir el aparato en agua o cualquier otro líquido.
10. Antes de su limpieza observe que el aparato está desconectado.
11. El aparato debe instalarse de acuerdo con la reglamentación nacional para instalaciones eléctricas.
12. Este aparato es sólo para uso doméstico.
13. En caso de necesitar una copia del manual de instrucciones, puede encontrarla en www.orbegozo.com.
14. **ADVERTENCIA:** En caso de mala utilización, existe riesgo de posibles heridas.
 - Asegúrese de que el enchufe y la toma de corriente conectada estén en buen contacto, de lo contrario, el enchufe puede calentarse mucho.
 - No coloque nada sobre el producto.
 - Coloque y utilice este producto sobre una superficie estable, plana y nivelada.
 - Se debe dejar un espacio de al menos 30 cm en la parte posterior y a ambos lados del producto, y se debe dejar un espacio de al menos 50 cm por encima del producto.
 - No coloque el producto directamente debajo del aire acondicionado para evitar que el agua condensada gotee en el producto.
 - No golpee el producto con objetos duros (especialmente la salida de aire y la entrada de aire).
 - No inserte los dedos ni objetos en la salida o entrada de aire para evitar daños físicos o mal funcionamiento del producto.

- No use este producto en áreas donde haya usado repelente de aerosoles para interiores o donde esté lleno de aceite, gas inflamable o humo químico.
- Asegúrese de desenchufar el enchufe después de usar o antes de limpiar o realizar otro mantenimiento.
- Si necesita mover el producto, desconecte primero la fuente de alimentación del producto. No mueva el producto tirando del cable de alimentación.
- No permita que entre agua u otro líquido o detergente inflamable en el producto para evitar descargas eléctricas e incendios.
- No rocíe ningún material inflamable, como alcohol, insecticida o perfume, alrededor del producto.
- Cuando termine de utilizar el Deshumidificador, debería apagarlo presionando el pulsador de apagado.
- Mantenga las rejillas (superiores y traseras) libres de materiales que puedan obstruirlas tales como tejidos, bolsas de plástico
- Mantenga siempre el aparato en posición vertical para evitar posibles goteras.
- El aparato debe instalarse de acuerdo con la reglamentación nacional para instalaciones eléctricas.

CARACTERÍSTICAS

El Deshumidificador DH 650 ha sido fabricado utilizando tecnología sin compresor, lo cual lo hace ligero y silencioso.

Es ideal para utilizarlo en lugares cerrados de pequeñas dimensiones como guardarropas, armarios, despensas, habitaciones etc., en los cuales se produce olor a humedad cuando la ventilación es insuficiente.

El Deshumidificador DH 650 elimina este problema manteniendo el lugar donde se instala libre de humedad.

NOMBRE Y FUNCIÓN DE LAS PARTES

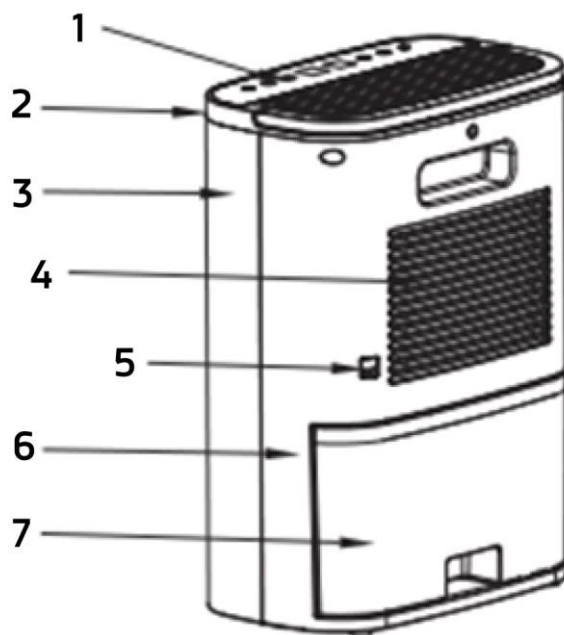

- (1) Panel de control
- (2) Cubierta superior
- (3) Cubierta frontal
- (4) Entrada de aire
- (5) Entrada AC de corriente
- (6) Cubierta trasera
- (7) Depósito de agua

CARACTERÍSTICAS TÉCNICAS

Capacidad de deshumidificación: aproximadamente 500-1000ml al día a 30°C, 80%RH

Refrigeración: módulo termoeléctrico

Ventilador: motor sin escobillas (90mm X 90mm) de alta velocidad y larga duración con aspas turbo

Consumo: 70 W

Depósito extraíble de agua: 2,5 litros

Detector del nivel del agua: cuando el depósito está lleno el aparato se apaga automáticamente y el indicador "Water" se ilumina de color blanco.

Dimensiones del aparato: 250 (Ancho) X 350mm (Alto) X 150mm (Fondo)

Entorno de funcionamiento: Temperatura ambiente superior a 15° C, por encima de 40%RH.

FUNCIONAMIENTO

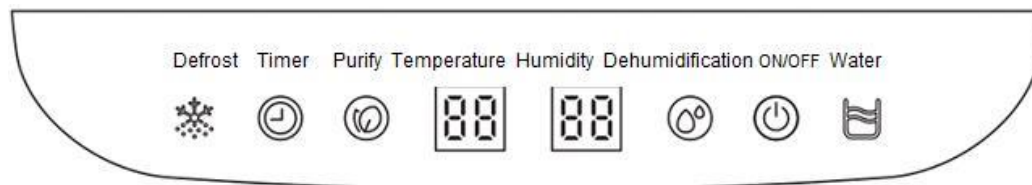

1. Conecte el deshumidificador a la toma de corriente, presione el botón "ON/OFF", a continuación elija la función deseada.
2. Presione el botón "Deshumidification" y el aparato comenzará a deshumidificar. Cuando el depósito de agua esté lleno, el indicador "Water" se ilumina de color blanco y la alarma sonará 15 veces. Presione el botón "Deshumidification" nuevamente durante el funcionamiento para detener ese modo.
3. Utilice la función "Timer" para programar un tiempo de apagado: pulse el botón "Timer" para ajustar el tiempo, cada vez que presione aumentará 1 hora hasta un máximo de 24 horas. Si la máquina deja de funcionar por depósito lleno, no se cancelará el temporizador.
4. Presione el botón "Purify", la máquina comienza a funcionar en modo purificación, presione el botón "Purify" nuevamente para detener este modo.
5. Función de descongelación automática:

Cuando la temperatura ambiente es inferior o igual a 20 °C, después de funcionar en modo deshumidificación durante 1 hora el aparato entrará en estado de descongelación, la luz indicadora de descongelación se encenderá. Después de descongelar durante 5 minutos el aparato volverá automáticamente a la función de deshumidificación y volverá a repetir el ciclo.

Cuando la temperatura ambiente es inferior o igual a 15 °C, el deshumidificador entrará en el estado de descongelación después de funcionar con la función de deshumidificación durante 2 horas, la luz indicadora de descongelación se encenderá. Después de descongelar durante 5 minutos, la máquina volverá automáticamente a la función de deshumidificación y volverá a repetir el ciclo.

Cuando la temperatura ambiente es inferior o igual a 8 °C, después de funcionar en modo deshumidificación durante 2 horas la máquina entrará en el estado de descongelación, la luz indicadora de descongelación se encenderá. Después de descongelar durante 15 minutos, la máquina volverá automáticamente a la función de deshumidificación y volverá a repetir el ciclo.

NOTA: Cuando el deshumidificador está encendido, no desconecte el enchufe directamente. El aparato debe apagarse antes de desconectar el enchufe para evitar que los componentes eléctricos se dañen, lo que reducirá la vida útil del producto.

Cuando no use este producto durante mucho tiempo, vacíe el agua del tanque de agua, enrolle el cable de alimentación y luego almacene el producto en un ambiente limpio y seco.

MÉTODO DE VACIADO

La capacidad de deshumidificación de este producto es de 500 a 1000 ml por día y la capacidad máxima del depósito de agua es de 2500 ml. Cuando el depósito de agua está lleno, el indicador "Water" se enciende y la máquina deja de funcionar.

1. Apague el aparato, tire hacia afuera del asa del depósito de agua, retire el depósito y vierta el agua en un lugar apropiado.

2. Cada vez que vacíe el depósito, enjuague con agua limpia para evitar incrustaciones.
3. Vuelva a colocar el depósito en su lugar para reiniciar el funcionamiento.

NOTA: No mueva ni dañe la boya flotante del depósito de agua, de lo contrario, la máquina no funcionará correctamente o causará otros fallos innecesarios.

LIMPIEZA

Antes de limpiar el Deshumidificador apáguelo y desenchúfelo de la toma de corriente. Utilice un paño suave para limpiar la superficie y un cepillo para eliminar el polvo que quede en las ranuras de entrada y salida de aire.



ELIMINACIÓN DEL ELECTRODOMÉSTICO VIEJO

En base a la Norma europea 2012/19/EU de Residuos de aparatos Eléctricos y Electrónicos (RAEE), los electrodomésticos viejos no pueden ser arrojados en los contenedores municipales habituales; tienen que ser recogidos selectivamente para optimizar la recuperación y reciclado de los componentes y materiales que los constituyen, y reducir el impacto en la salud humana y el medioambiente. El símbolo del cubo de basura tachado se marca sobre todos los productos para recordar al consumidor la obligación de separarlos para la recogida selectiva. El consumidor debe contactar con la autoridad local o con el vendedor para informarse en relación a la correcta eliminación de su electrodoméstico viejo.

DECLARACIÓN DE CONFORMIDAD:

Este dispositivo cumple con los requisitos de la Directiva de Baja Tensión 2014/35/EU y los requisitos de la directiva de Compatibilidad Electromagnética 2014/30/EU.

GARANTÍA

Este aparato está cubierto y cuenta con el derecho de la garantía legal conforme a la legislación vigente desde la fecha de compra. Conserve el ticket de compra para poder reclamar su derecho a la garantía. Para encontrar el servicio más cercano a su localización contacte a través del siguiente enlace web: <https://orbegozo.com/asistencia-tecnica/>

Para cualquier tipo de consulta, duda o incidencia puede ponerse en contacto con nosotros a través de nuestro correo electrónico reflejado en la página principal de este manual o a través de nuestro servicio de asistencia técnica en <https://orbegozo.com/contacto/>

Orbegozo no se hace responsable de los componentes y accesorios que son objeto de desgaste debido al uso, así como los compuestos perecederos o que se hayan deteriorado por un uso indebido. Tampoco se hará responsable si el propietario ha modificado técnicamente el aparato. (Consulte las condiciones legales en nuestra página web).

CAUTIONS

1. This appliance can be used by children aged from 8 years and above and persons with reduced physical, sensory or mental capabilities or lack of experience and knowledge if they have been given supervision or instruction concerning use of the appliance in a safe way and understand the hazards involved. Children must never play with the appliance. Cleaning and user maintenance must never be carried out by children without supervision.
2. Children should be supervised to ensure that they do not play with the appliance.
3. Keep the appliance and the cable cord out of the reach of children less than 8 years old.
4. **WARNING:** In order to ensure your children's safety, please keep all packaging (plastic bags, boxes, polystyrene etc.) out of their reach.
5. If the supply cord is damaged it must be repaired by the Authorized Service Agent in order to avoid hazards.
6. Never pull on the cord when unplugging.
7. Do not use the unit with a damaged cord or plug, or if it is not working properly.
8. Do not handle the appliance with wet hands.
9. Never immerse the appliance in water or any other liquid.

10. Make sure the appliance has been unplugged before cleaning.
11. This appliance must be installed following the national regulations for electrical installations.
12. This appliance is for household use only.
13. In case that you need a copy of the instruction manual, you can find it in www.orbegozo.com
14. **WARNING:** In case of misuse, there is a risk of possible injury.
 - Make sure the plug and the connected power socket are in good contact, otherwise the plug may become very hot.
 - Do not place anything on the product.
 - Place and use this product on a stable, flat and level surface.
 - A space of at least 30 cm should be left behind and on both sides of the product, and a space of at least 50 cm should be left above the product.
 - Do not place the product directly under the air conditioner to prevent condensed water from dripping on the product.
 - Do not hit the product with hard objects (especially the air outlet and air inlet).
 - Do not insert fingers or objects into the air inlet or outlet to avoid physical damage or product malfunction.

- Do not use this product in areas where indoor aerosol repellent has been used or where it is filled with oil, flammable gas or chemical fumes.
- Be sure to unplug the plug after use or before cleaning or other maintenance.
- If you need to move the product, disconnect the power supply of the product first. Do not move the product by pulling on the power cord.
- Do not allow water or other flammable liquid or detergent to enter the product to avoid electric shock and fire.
- Do not spray any flammable material, such as alcohol, insecticide, or perfume, around the product.
- When you finish using the Dehumidifier, you should turn it off by pressing the off button.
- Keep the grilles (top and rear) free of materials that could clog them such as fabrics, plastic bags.
- Always keep the appliance in an upright position to avoid possible leaks.
- The appliance must be installed in accordance with the national regulations for electrical installations.

FEATURES

The DH 650 Dehumidifier has been manufactured using technology without a compressor, which makes it light and quiet.

It is ideal for use in small closed places such as cloakrooms, cupboards, pantries, rooms, etc., in which a musty smell is produced when ventilation is insufficient. The DH 650 Dehumidifier eliminates this problem by keeping the place where it is installed free of humidity.

PARTS DESCRIPTION

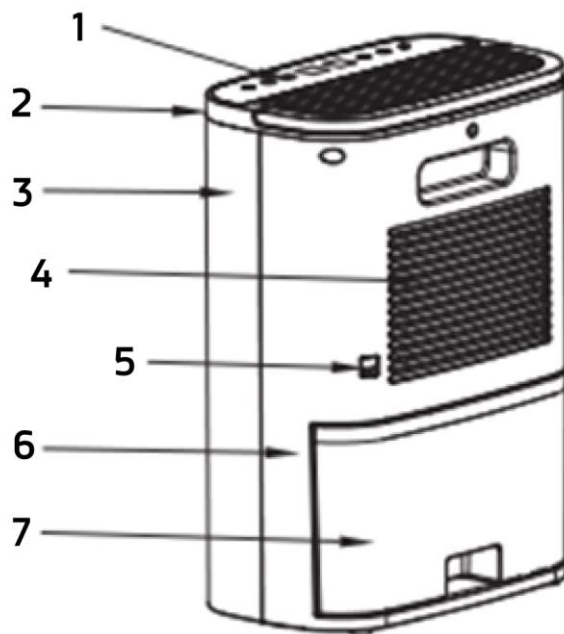

- (1) Control panel
- (2) Top cover
- (3) Front cover
- (4) Air inlet
- (5) AC power input
- (6) Rear cover
- (7) Water tank

TECHNICAL CHARACTERISTICS

Dehumidification capacity: about 500-1000ml per day at 30°C, 80%RH

Cooling: thermoelectric module

Fan: High speed, long life brushless motor (90mm X 90mm) with turbo blades

Consumption: 70W

Removable water tank: 2.5 liters

Water level detector: when the tank is full, the appliance turns off automatically and the "Water" indicator lights up white.

Appliance dimensions: 250 (Width) X 350mm (Height) X 150mm (Depth)

Operating environment: Ambient temperature above 15°C, above 40%RH.

FUNCTIONING

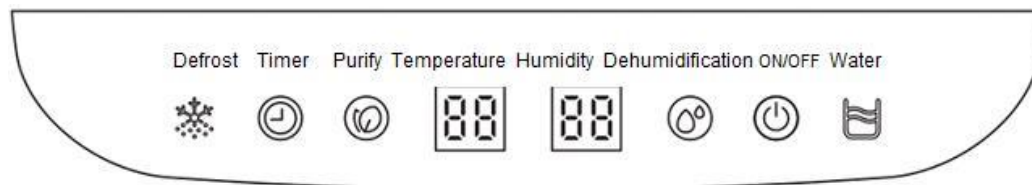

1. Plug the dehumidifier into the power outlet, press the "ON/OFF" button, then choose the desired function.
2. Press the "Dehumidification" button and the appliance will start to dehumidify. When the water tank is full, the "Water" indicator lights up white and the alarm will sound 15 times. Press the "Dehumidification" button again during operation to stop that mode.
3. Use the "Timer" function to set a shutdown time: press the "Timer" button to set the time, each press will increase by 1 hour to a maximum of 24 hours. If the machine stops working due to a full tank, the timer will not be cancelled.
4. Press "Purify" button, the machine starts to work in purify mode, press "Purify" button again to stop this mode.
5. Automatic defrost function:

When the room temperature is less than or equal to 20°C, after working in dehumidification mode for 1 hour the appliance will enter defrost state, the defrost indicator light will turn on. After defrosting for 5 minutes, the appliance will automatically return to the dehumidification function and repeat the cycle again.

When the room temperature is less than or equal to 15°C, the dehumidifier will enter the defrost state after running dehumidify function for 2 hours, the defrost indicator light will turn on. After defrosting for 5 minutes, the machine will automatically return to the dehumidifying function and repeat the cycle again.

When the room temperature is less than or equal to 8°C, after working in dehumidification mode for 2 hours the machine will enter the defrost state, the defrost indicator light will turn on. After defrosting for 15 minutes, the machine will automatically return to the dehumidifying function and repeat the cycle again.

NOTE: When the dehumidifier is on, please do not pull out the plug directly. The appliance must be turned off before unplugging the plug to prevent electrical components from being damaged, which will reduce the life of the product.

When you do not use this product for a long time, please empty the water in the water tank, wind up the power cord, and then store the product in a clean and dry environment..

EMPTY METHOD

The dehumidification capacity of this product is 500-1000ml per day and the maximum capacity of the water tank is 2500ml. When the water tank is full, the "Water" indicator lights up and the machine stops working..

1. 1. Turn off the appliance, pull out the handle of the water tank, remove the tank and pour the water into an appropriate place.
2. Every time you empty the tank, rinse with clean water to avoid scale.
3. Put the tank back in place to restart operation.

NOTE: Do not move or damage the floating buoy of the water tank, otherwise the machine will not work properly or cause other unnecessary faults.

CLEANING

Before cleaning the Dehumidifier, turn it off and unplug it from the power outlet. Use a soft cloth to clean the surface and a brush to remove any dust left in the air inlet and outlet slots.



DISPOSAL OF OLD ELECTRICAL APPLIANCES

The European directive 2012/19/EU on Waste Electrical and Electronic Equipment (WEEE), requires that old household electrical appliances must not be disposed of in the normal unsorted municipal waste stream. Old appliances must be collected separately in order to optimize the recovery and recycling of the materials they contain, and reduce the impact on human health and the environment. The crossed out "wheeled bin" symbol on the product reminds you of your obligation, that when you dispose of the appliance, it must be separately collected. Consumers should contact their local authority or retailer for information concerning the correct disposal of their old appliance.

DECLARATION OF CONFORMITY:

This device complies with the requirements of the Low Voltage Directive 2014/35/EU and the requirements of the EMC directive 2014/30/EU.

GUARANTEE

This appliance is covered and is entitled to the legal guarantee in accordance with the legislation in force from the date of purchase. Keep the purchase receipt to be able to claim your right to the guarantee. To find the closest service to your location, contact through the following web link: <https://orbegozo.com/asistencia-tecnica/>

For any type of query, doubt or incident, you can contact us through our email shown on the main page of this manual or through our technical assistance service at <https://orbegozo.com/contacto/>

Orbegozo is not responsible for components and accessories that are subject to wear and tear due to use, as well as perishable compounds or those that have deteriorated due to improper use. Nor will it be held responsible if the owner has technically modified the device. (Check the legal conditions on our website).

PRÉCAUTIONS

1. Cet appareil peut être utilisé par des enfants 8 ans ou plus et des personnes présentant un handicap physique, sensoriel, mental ou moteur voire ne disposant pas des connaissances et de l'expérience nécessaires en cas de surveillance ou d'instructions sur l'usage de cet appareil en toute sécurité et de compréhension des risques impliqués. Les enfants ne doivent pas jouer avec l'appareil. Le nettoyage et la maintenance ne doivent pas être effectués par des enfants sans surveillance.
2. Les enfants doivent être surveillés afin de s'assurer qu'ils ne jouent pas avec cet appareil.
3. Gardez l'appareil et le câble à la portée des enfants de moins de 8 ans.
4. ATTENTION: Par mesure de sécurité vis-à-vis des enfants, ne laissez pas les emballages (sac en plastique, carton, polystyrène) à leur portée.
5. Si le cordon d'alimentation est endommagé, adressez-vous à un service technique agréé afin d'éviter un danger.
6. Ne débranchez jamais en tirant du cordon.
7. Ne jamais le faire fonctionner si le cordon ou la fiche sont abîmés ou si vous remarquez que l'appareil ne fonctionne pas correctement.
8. Ne pas manipuler l'appareil, les mains mouillées.

9. Ne jamais placer l'appareil près dans l'eau ou autre liquide.
10. Avant de nettoyer l'appareil, vérifiez s'il est bien débranché.
11. L'appareil doit être installé suivant les normes nationales pour les installations électriques.
12. Cet appareil n'est apte que pour une utilisation domestique.
13. Si vous avez besoin d'une copie du manuel d'instructions, vous pouvez le trouver sur www.orbegozo.com
14. **AVERTISSEMENT:** En cas de mauvaise utilisation de l'appareil, il ya un risque de blessure.
 - Assurez-vous que la fiche et la prise de courant connectée sont bien en contact, sinon la fiche peut devenir très chaude.
 - Ne rien mettre sur le produit.
 - Placez et utilisez ce produit sur une surface stable, plane et de niveau.
 - Un espace d'au moins 30 cm doit être laissé derrière et de part et d'autre du produit, et un espace d'au moins 50 cm doit être laissé au-dessus du produit.
 - Ne placez pas le produit directement sous le climatiseur pour éviter que de l'eau condensée ne coule sur le produit.
 - Ne frappez pas le produit avec des objets durs (en particulier la sortie et l'entrée d'air).

- N'insérez pas les doigts ou des objets dans l'entrée ou la sortie d'air pour éviter des dommages physiques ou un dysfonctionnement du produit.
- N'utilisez pas ce produit dans des zones où un répulsif aérosol intérieur a été utilisé ou lorsqu'il est rempli d'huile, de gaz inflammable ou de vapeurs chimiques.
- Assurez-vous de débrancher la prise après utilisation ou avant le nettoyage ou tout autre entretien.
- Si vous devez déplacer le produit, débranchez d'abord l'alimentation électrique du produit. Ne déplacez pas le produit en tirant sur le cordon d'alimentation.
- Ne laissez pas d'eau ou d'autres liquides ou détergents inflammables pénétrer dans le produit pour éviter les chocs électriques et les incendies.
- Ne vaporisez aucun matériau inflammable, tel que de l'alcool, un insecticide ou un parfum, autour du produit.
- Lorsque vous avez fini d'utiliser le déshumidificateur, vous devez l'éteindre en appuyant sur le bouton d'arrêt.
- Gardez les grilles (haut et arrière) exemptes de matériaux qui pourraient les obstruer tels que des tissus, des sacs en plastique
- Maintenez toujours l'appareil en position verticale pour éviter d'éventuelles fuites.
- L'appareil doit être installé conformément aux réglementations nationales pour les installations électriques..

CARACTÉRISTIQUES

Le déshumidificateur DH 650 a été fabriqué avec une technologie sans compresseur, ce qui le rend léger et silencieux.

Il est idéal pour une utilisation dans de petits endroits fermés tels que vestiaires, placards, garde-manger, pièces, etc., dans lesquels une odeur de moisi se produit lorsque la ventilation est insuffisante. Le déshumidificateur DH 650 élimine ce problème en gardant l'endroit où il est installé exempt d'humidité.

DESCRIPTION DU PRODUIT

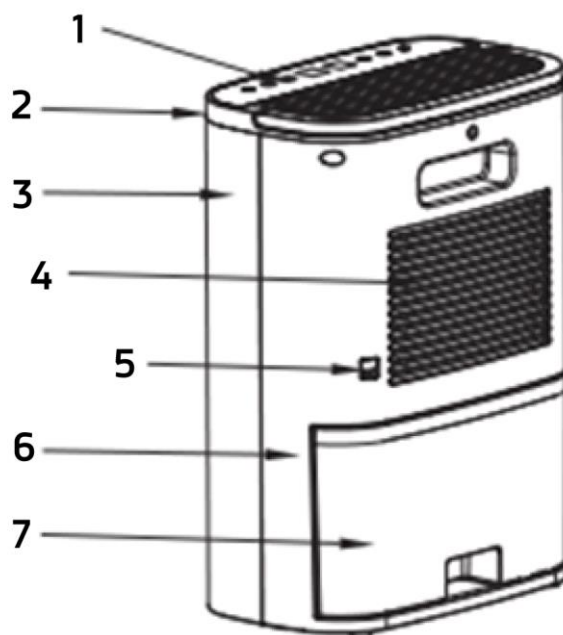

- (1) Panneau de commande
- (2) Capot supérieur
- (3) Capot avant
- (4) Entrée d'air
- (5) Entrée d'alimentation CA
- (6) Capot arrière
- (7) Réservoir d'eau

CARACTÉRISTIQUES TECHNIQUES

Capacité de déshumidification: environ 500 à 1 000 ml par jour à 30 °C, 80 % d'humidité relative

Refroidissement: module thermoélectrique

Ventilateur: Moteur sans balais à grande vitesse et longue durée de vie (90 mm x 90 mm) avec pales turbo

Consommation: 70W

Réservoir d'eau amovible: 2,5 litres

Détecteur de niveau d'eau: lorsque le réservoir est plein, l'appareil s'éteint automatiquement et le voyant "Eau" s'allume en blanc.

Dimensions de l'appareil: 250 (Largeur) X 350 mm (Hauteur) X 150 mm (Profondeur)

Environnement de fonctionnement: température ambiante supérieure à 15 °C, supérieure à 40 % HR.

FUNCTIONNEMENT

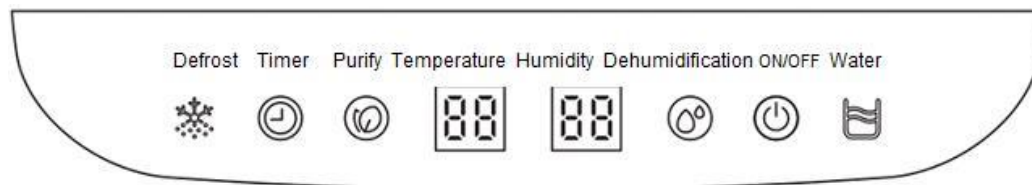

1. Branchez le déshumidificateur dans la prise de courant, appuyez sur le bouton "ON/OFF", puis choisissez la fonction souhaitée.
2. Appuyez sur le bouton "Déshumidification" et l'appareil commencera à déshumidifier. Lorsque le réservoir d'eau est plein, le voyant "Eau" s'allume en blanc et l'alarme retentit 15 fois. Appuyez à nouveau sur le bouton "Déshumidification" pendant le fonctionnement pour arrêter ce mode.
3. Utilisez la fonction "Timer" pour régler une heure d'arrêt : appuyez sur le bouton "Timer" pour régler l'heure, chaque pression augmentera d'1 heure jusqu'à un maximum de 24 heures. Si la machine cesse de fonctionner en raison d'un réservoir plein, la minuterie ne sera pas annulée.
4. Appuyez sur le bouton « Purifier », la machine commence à fonctionner en mode de purification, appuyez à nouveau sur le bouton « Purifier » pour arrêter ce mode.
5. Fonction dégivrage automatique :

Lorsque la température ambiante est inférieure ou égale à 20 °C, après avoir travaillé en mode déshumidification pendant 1 heure, l'appareil entrera en état de dégivrage, le voyant de dégivrage s'allumera. Après un dégivrage de 5 minutes, l'appareil reviendra automatiquement à la fonction de déshumidification et répétera à nouveau le cycle.

Lorsque la température ambiante est inférieure ou égale à 15 °C, le déshumidificateur entrera en état de dégivrage après avoir exécuté la fonction de déshumidification pendant 2 heures, le voyant de dégivrage s'allumera. Après un dégivrage de 5 minutes, la machine reviendra automatiquement à la fonction de déshumidification et répétera à nouveau le cycle.

Lorsque la température ambiante est inférieure ou égale à 8 °C, après avoir travaillé en mode déshumidification pendant 2 heures, la machine entrera en état de dégivrage, le voyant de dégivrage s'allumera. Après un dégivrage de 15 minutes, la machine reviendra automatiquement à la fonction de déshumidification et répétera à nouveau le cycle.

NOTA: Cuando el deshumidificador está encendido, no desconecte el enchufe directamente. El aparato debe apagarse antes de desconectar el enchufe para evitar que los componentes eléctricos se dañen, lo que reducirá la vida útil del producto.

Cuando no use este producto durante mucho tiempo, vacíe el agua del tanque de agua, enrolle el cable de alimentación y luego almacene el producto en un ambiente limpio y seco.

MÉTHODE VIDE

La capacité de déshumidification de ce produit est de 500 à 1 000 ml par jour et la capacité maximale du réservoir d'eau est de 2 500 ml. Lorsque le réservoir d'eau est plein, le voyant "Eau" s'allume et la machine s'arrête de fonctionner.

1. Éteignez l'appareil, tirez la poignée du réservoir d'eau, retirez le réservoir et versez l'eau dans un endroit approprié.
2. Chaque fois que vous videz le réservoir, rincez-le à l'eau claire pour éviter le tartre.
3. Remettre le réservoir en place pour redémarrer l'opération.

REMARQUE : Ne déplacez pas et n'endommagez pas la bouée flottante du réservoir d'eau, sinon la machine ne fonctionnera pas correctement ou provoquera d'autres pannes inutiles.

NETTOYAGE

Antes de limpiar el Deshumidificador apáguelo y desenchúfelo de la toma de corriente. Utilice un paño suave para limpiar la superficie y un cepillo para eliminar el polvo que quede en las ranuras de entrada y salida de aire.



ENLEVEMENT DES APPAREILS MENAGERS USAGES

La directive européenne 2012/19/EU sur les Déchets des Equipements Electriques et Electroniques (DEEE), exige que les appareils ménagers usages ne soient pas jetés dans le flux normal des déchets municipaux. Les appareils usagés doivent être collectés séparément afin d'optimiser le taux de récupération et le recyclage des matériaux qui les composent, et réduire l'impact sur la santé humaine et l'environnement. Le symbole de la poubelle barrée est apposée sur tous les produits pour rappeler les obligations de collète séparée. Les consommateurs devront contacter les autorités locales ou leur revendeur concernant la démarche à suivre pour l'enlèvement de leur vieil appareil.

DÉCLARATION DE CONFORMITÉ:

Cet appareil est conforme aux exigences de la Directive Basse Tension 2014/35/EU et aux exigences de la directive EMC 2014/30/EU.

GARANTIE

Cet appareil est couvert et bénéficie de la garantie légale conformément à la législation en vigueur à compter de la date d'achat. Conservez le reçu d'achat pour pouvoir faire valoir votre droit à la garantie. Pour trouver le service le plus proche de votre emplacement, contactez via le lien Web suivant : <https://orbegozo.com/asistencia-tecnica/>

Pour tout type de requête, doute ou incident, vous pouvez nous contacter via notre e-mail indiqué sur la page principale de ce manuel ou via notre service d'assistance technique à <https://orbegozo.com/contacto/>

Orbegozo n'est pas responsable des composants et accessoires soumis à l'usure due à l'utilisation, ainsi que des composés périssables ou de ceux qui se sont détériorés en raison d'une mauvaise utilisation. Il ne sera pas non plus tenu responsable si le propriétaire a modifié techniquement l'appareil. (Consultez les conditions légales sur notre site).

PRECAUÇÕES

1. Este aparelho pode ser usado por crianças maiores de 8 anos e por pessoas com capacidades físicas, sensoriais ou mentais reduzidas ou com falta de experiência e conhecimento, sempre que lhes seja dada a supervisão apropriada ou instruções para a utilização do aparelho de forma segura e de modo a que compreendam os perigos inerentes. Não deixe que crianças brinquem com o aparelho. Não permita a limpeza e manutenção do aparelho pelo utilizador a crianças sem vigilância.
2. As crianças deverão ser supervisionadas, para se assegurar de que não brincam com a unidade.
3. Mantenha o aparelho e o seu cabo fora do alcance de crianças menores de 8 anos.
4. **PRECAUÇÃO:** Para a segurança dos seus filhos, não deixe partes da embalagem (sacos plásticos, papelão, esferovite, etc.) ao alcance dos mesmos.
5. Se o cabo de ligação estiver danificado recorra a um serviço técnico autorizado com o fim de evitar riscos.
6. Nunca desligue o aparelho puxando pelo cabo.
7. Não ponha em funcionamento se o cabo ou a ficha estiverem estragados ou se observa que o aparelho não funciona correctamente.
8. Não utilize o aparelho com as mãos molhadas.
9. Não mergulhe o aparelho em água nem em nenhum outro líquido.

10. Antes de efectuar a sua limpeza comprove que o aparelho está desligado.
11. O aparelho deve ser instalado de acordo com a regulamentação nacional para instalações eléctricas.
12. Este aparelho destina-se apenas a uso doméstico.
13. Caso precise de uma cópia do manual de instruções, você pode encontrá-lo em www.orbegozo.com.
14. **ATENÇÃO:** Em caso de utilização incorreta do aparelho, há um risco de possíveis lesões.
 - Certifique-se de que o plugue e a tomada elétrica conectada estejam em bom contato, caso contrário, o plugue pode ficar muito quente.
 - Não coloque nada sobre o produto.
 - Coloque e use este produto em uma superfície estável, plana e nivelada.
 - Deve ser deixado um espaço de pelo menos 30 cm atrás e em ambos os lados do produto, e um espaço de pelo menos 50 cm acima do produto.
 - Não coloque o produto diretamente sob o ar condicionado para evitar que a água condensada pingue no produto.
 - Não bata no produto com objetos duros (especialmente a saída e a entrada de ar).
 - Não insira os dedos ou objetos na entrada ou saída de ar para evitar danos físicos ou mau funcionamento do produto.

- Não use este produto em áreas onde tenha sido usado repelente aerossol interno ou onde esteja cheio de óleo, gás inflamável ou vapores químicos.
- Certifique-se de desconectar o plugue após o uso ou antes da limpeza ou outra manutenção.
- Se precisar mover o produto, primeiro desconecte a fonte de alimentação do produto. Não mova o produto puxando pelo cabo de alimentação.
- Não permita que água ou outro líquido inflamável ou detergente entre no produto para evitar choque elétrico e incêndio.
- Não borrife nenhum material inflamável, como álcool, inseticida ou perfume, ao redor do produto.
- Quando terminar de usar o Desumidificador, você deve desligá-lo pressionando o botão de desligar.
- Mantenha as grades (superior e traseira) livres de materiais que possam obstruí-las, como tecidos, sacolas plásticas
- Mantenha o aparelho sempre na posição vertical para evitar possíveis vazamentos.
- O aparelho deve ser instalado de acordo com os regulamentos nacionais para instalações elétricas.

CARACTERÍSTICAS

O Desumidificador DH 650 foi fabricado com tecnologia sem compressor, o que o torna leve e silencioso. É ideal para uso em pequenos locais fechados como vestiários, armários, despensas, quartos, etc., nos quais se produz um cheiro de mofo quando a ventilação é insuficiente. O Desumidificador DH 650 elimina este problema mantendo o local onde é instalado livre de umidade.

DESCRIÇÃO DO PRODUTO

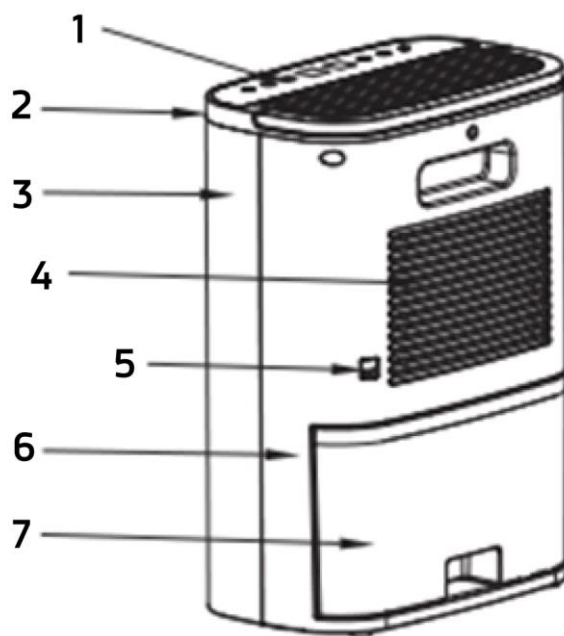

- (1) Painel de controle
- (2) Tampa superior
- (3) Tampa frontal
- (4) Entrada de ar
- (5) Entrada de energia CA
- (6) Tampa traseira
- (7) Tanque de água

CARACTERÍSTICAS TÉCNICAS

Capacidade de desumidificação: cerca de 500-1000ml por dia a 30°C, 80%RH

Resfriamento: módulo termoelétrico

Ventilador: Motor brushless de alta velocidade e longa duração (90 mm X 90 mm) com pás turbo

Consumo: 70W

Tanque de água removível: 2,5 litros

Detector de nível de água: quando o depósito está cheio, o aparelho desliga-se automaticamente e o indicador "Água" acende-se a branco.

Dimensões do aparelho: 250 (Largura) X 350mm (Altura) X 150mm (Profundidade)

Ambiente de operação: Temperatura ambiente acima de 15°C, acima de 40% UR.

FUNCIONAMENTO

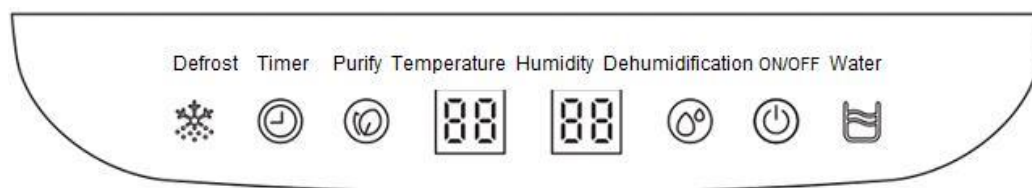

1. Conecte o desumidificador na tomada, pressione o botão "ON/OFF" e escolha a função desejada.
2. Pressione o botão "Desumidificação" e o aparelho começará a desumidificar. Quando o reservatório de água estiver cheio, o indicador "Água" acenderá em branco e o alarme soará 15 vezes. Pressione o botão "Desumidificação" novamente durante a operação para interromper esse modo.
3. Use a função "Timer" para definir um tempo de desligamento: pressione o botão "Timer" para definir o tempo, cada pressão aumentará em 1 hora até um máximo de 24 horas. Se a máquina parar de funcionar devido ao depósito cheio, o temporizador não será cancelado.
4. Pressione o botão "Purificar", a máquina começa a funcionar no modo de purificação, pressione o botão "Purificar" novamente para parar este modo.
5. Função de descongelamento automático:

Quando a temperatura ambiente for menor ou igual a 20 °C, depois de trabalhar no modo de desumidificação por 1 hora, o aparelho entrará no estado de degelo, a luz indicadora de degelo acenderá. Após descongelar durante 5 minutos, o aparelho regressará automaticamente à função de desumidificação e repetirá novamente o ciclo.

Quando a temperatura ambiente for menor ou igual a 15 °C, o desumidificador entrará no estado de degelo após executar a função de desumidificação por 2 horas, a luz indicadora de degelo acenderá. Após descongelar por 5 minutos, a máquina retornará automaticamente à função de desumidificação e repetirá o ciclo novamente.

Quando a temperatura ambiente for menor ou igual a 8 °C, depois de trabalhar no modo de desumidificação por 2 horas, a máquina entrará no estado de degelo, a luz indicadora de degelo acenderá. Após descongelar por 15 minutos, a máquina retornará automaticamente à função de desumidificação e repetirá o ciclo novamente.

NOTA: Quando o desumidificador estiver ligado, não puxe o plugue diretamente. O aparelho deve ser desligado antes de retirar o plugue da tomada para evitar que os componentes elétricos sejam danificados, o que reduzirá a vida útil do produto.

Quando você não usar este produto por um longo período de tempo, esvazie a água no tanque de água, enrole o cabo de alimentação e guarde o produto em um ambiente limpo e seco.

MÉTODO VAZIO

A capacidade de desumidificação deste produto é de 500-1000ml por dia e a capacidade máxima do tanque de água é de 2500ml. Quando o reservatório de água está cheio, o indicador "Água" acende e a máquina para de funcionar.

1. Desligue o aparelho, puxe a alça do reservatório de água, retire o reservatório e despeje a água em um local apropriado.
2. Sempre que esvaziar o tanque, enxágue com água limpa para evitar incrustações.
3. Coloque o tanque de volta no lugar para reiniciar a operação.

NOTA: Por favor, não mova ou danifique a bóia flutuante do tanque de água, caso contrário a máquina não funcionará corretamente ou causará outras falhas desnecessárias.

LIMPEZA

Antes de limpar o Desumidificador, desligue-o e desconecte-o da tomada. Use um pano macio para limpar a superfície e uma escova para remover qualquer poeira deixada nas aberturas de entrada e saída de ar.



RECOLHA DOS ELETRODOMÉSTICOS

A diretiva Europeia 2012/19/EU referente à gestão de resíduos de aparelhos elétricos e eletrônicos (RAEE), prevê que os eletrodomésticos não devem ser escoados no fluxo normal dos resíduos sólidos urbanos. Os aparelhos desatualizados devem ser recolhidos separadamente para otimizar a taxa de recuperação e reciclagem dos materiais que os compõem e impedir potenciais danos para a saúde humana e para o ambiente. O símbolo constituído por um contêndor de lixo barrado com uma cruz deve ser colocado em todos os produtos por forma a recordar a obrigatoriedade de recolha separada. Os consumidores devem contactar as autoridades locais ou os pontos de venda para solicitar informação referente ao local apropriado onde devem depositar os eletrodomésticos velhos.

DECLARAÇÃO DE CONFORMIDADE:

Este dispositivo está em conformidade com as exigências da Directiva de Baixa Tensão 2014/35/EU e os requisitos da diretiva EMC 2014/30/EU.

GARANTIA

Este aparelho está coberto e tem direito à garantia legal de acordo com a legislação em vigor a partir da data de compra. Guarde o recibo de compra para poder reclamar o seu direito à garantia. Para encontrar o serviço mais próximo de sua localização, entre em contato através do seguinte link da web: <https://orbegozo.com/assistencia-tecnica/>

Para qualquer tipo de consulta, dúvida ou incidente, pode contactar-nos através do nosso e-mail apresentado na página principal deste manual ou através do nosso serviço de assistência técnica em <https://orbegozo.com/contacto/>

Orbegozo não se responsabiliza por componentes e acessórios que estejam sujeitos a desgaste devido ao uso, bem como compostos perecíveis ou deteriorados por uso indevido. Também não será responsável se o proprietário tiver modificado tecnicamente o dispositivo. (Verifique as condições legais no nosso site).