



Orbegozo

CAMPANA DECORATIVA- MANUAL DE INSTRUCCIONES
COOKER HOOD- INSTRUCTION MANUAL
HOTTE DE CUISINE- MANUEL D'INSTRUCTIONS
EXAUSTOR - MANUAL DE INSTRUÇÕES



DS 63190 IN

Sonifer,S.A.
Avenida de Santiago, 86
30007 Murcia
España
E-mail: sonifer@sonifer.es
Made in P.R.C.

Lea atentamente este manual antes de utilizar este aparato y guárdelo para futuras consultas. Sólo así podrá obtener los mejores resultados y la máxima seguridad de uso.

Read this manual carefully before running this appliance and save it for reference in order to obtain the best results and ensure safe use.

Veuillez lire attentivement ce manuel avant d'utiliser cet appareil et conservez-le pour toute consultation future. C'est la seule façon d'obtenir les meilleurs résultats et une sécurité optimale d'utilisation.

Leia este manual cuidadosamente antes de utilizar este aparelho e guarde-o para consulta futura. Só assim, poderá obter os melhores resultados e a máxima segurança na utilização.

ADVERTENCIAS DE SEGURIDAD

1. Este aparato pueden utilizarlo niños con edad de 8 años y superior y personas con capacidades físicas, sensoriales o mentales reducidas o falta de experiencia y conocimiento, si se les ha dado la supervisión o formación apropiadas respecto al uso del aparato de una manera segura y comprenden los peligros que implica. Los niños no deben jugar con el aparato. La limpieza y el mantenimiento a realizar por el usuario no deben realizarlo los niños sin supervisión.
2. Se deberá supervisar a los niños para asegurarse de que no juegan con este aparato.
3. Mantenga el aparato y su cable fuera del alcance de los niños menores de 8 años.
4. PRECAUCIÓN: Para la seguridad de sus niños no deje material de embalaje (bolsas de plástico, cartón, polietileno etc.) a su alcance.
5. Si el cable de alimentación está dañado, debe ser sustituido por el fabricante, el servicio técnico o cualquier otro profesional cualificado con el fin de evitar un peligro.
6. No desconecte nunca tirando del cable.
7. No lo ponga en funcionamiento si el cable o el enchufe están dañados o si observa que el aparato no funciona correctamente.
8. No manipule el aparato con las manos mojadas.

9. No sumergir el aparato en agua o cualquier otro líquido.
10. Antes de su limpieza observe que el aparato está desconectado.
11. El aparato debe instalarse de acuerdo con la reglamentación nacional para instalaciones eléctricas.
12. Este aparato es sólo para uso doméstico.
13. En caso de necesitar una copia del manual de instrucciones, puede solicitarla por correo electrónico a través de sonifer@sonifer.es
14. **ADVERTENCIA:** En caso de mala utilización, existe riesgo de posibles heridas.

- Solicite a un técnico que realice el montaje.
- Para asegurar un funcionamiento correcto, la campana y el filtro deben limpiarse con regularidad.
- No manipular el filtro con la campana en marcha.
- No obstruir el tubo de descarga
- Se declina toda responsabilidad por daños eventualmente provocados por no haber observado las citadas advertencias.
- Debe estar prevista una ventilación conveniente de la habitación si se utilizan simultáneamente una campana extractora de cocina y aparatos alimentados por gas u otro combustible.
- Existe riesgo de incendio en caso de que la limpieza no se efectúe conforme a las instrucciones.
- No flamear bajo la campana extractora.

- **ATENCIÓN:** Las partes accesibles pueden calentarse cuando se utiliza con aparatos de cocción.
- El aire evacuado no debe ser enviado por conductos que se utilicen para evacuar los humos de aparatos alimentados por gas u otro combustible.
- La distancia mínima entre los elementos de cocción y la parte inferior de la campana debe ser como mínimo de 65cm si la campana está instalada sobre un elemento de cocción a gas. Si las instrucciones de instalación de elemento de cocción a gas indican una distancia superior, se deben tener en cuenta. La distancia de 65cm no puede reducirse.
- Los reglamentos respecto a la evacuación del aire han de ser respetados.

INFORMACIÓN GENERAL

1. Gracias por elegir nuestra campana extractora. Antes de utilizarla, lea atentamente este manual de instrucciones.
2. La instalación debe llevarla a cabo un instalador cualificado y competente.
3. El fabricante declina toda responsabilidad por cualquier daño material o personal derivado del incumplimiento de las instrucciones de instalación contenidas en este manual.

Esta campana extractora se ha diseñado para su utilización con 220-240V~50Hz.

CARACTERÍSTICAS

1. Esta campana extractora utiliza materiales de alta calidad y tiene un diseño moderno.
2. El polvo disperso se absorbe en un periodo de tiempo muy breve, debido al túnel especial para el aire y al diseño del colector de aceite.
3. Esta campana extractora cuenta con un silencioso motor eléctrico de gran potencia y una carcasa centrífuga, proporciona una gran succión, emite poco ruido, también dispone de un filtro anti-grasa y se limpia fácilmente.

INSTALACIÓN

Ventilación exterior

Si tiene una salida para la extracción de humo, su campana puede ser conectada como muestra la imagen con un tubo extractor.

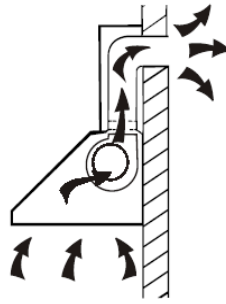

1. Antes de la instalación, desconecte la campana y desenchúfela.
2. La campana debería ser colocada a una distancia de 65-75cm por encima de la superficie de cocinado para un mejor funcionamiento.

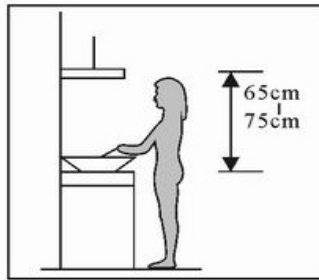

3. Después de decidir la altura de la campana, mida la posición de los agujeros para el gancho, la pletina del tubo superior, la pletina del tubo inferior y los agujeros de seguridad de la campana. Haga nueve agujeros de 8mm de diámetro.

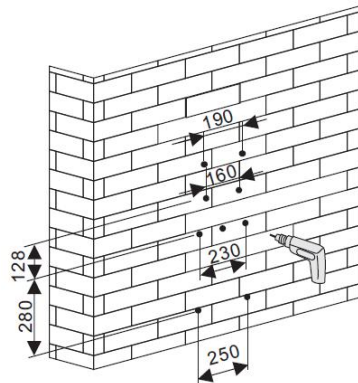

4. Coloque los tacos de fijación en los agujeros y fije el gancho apretando los tres tornillos, fije también la pletina del tubo superior.

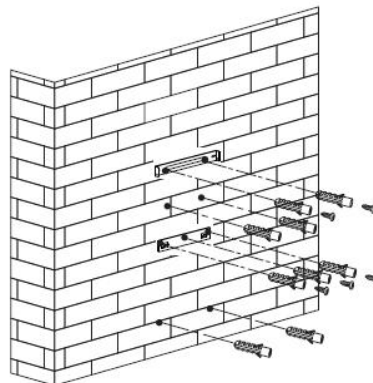

5. Desmonte los filtros profesionales siguiendo los pasos 1 y 2 del siguiente dibujo.

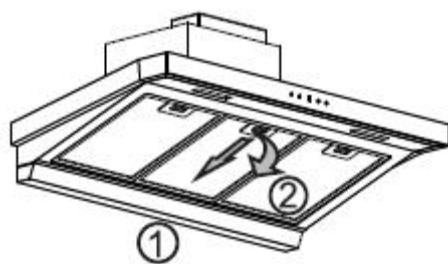

6. Coloque la campana en el gancho.

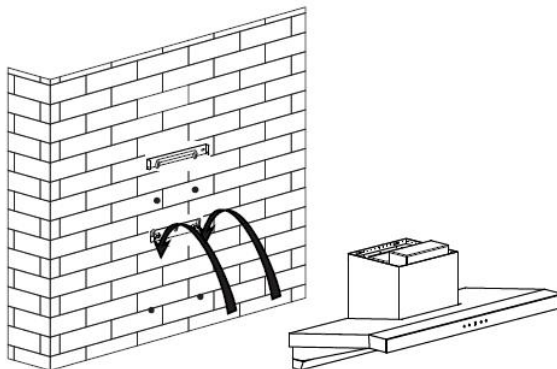

7. Ajuste la campana con dos tornillos a los agujeros de seguridad. Coloque los filtros profesionales en la campana. Fije el tubo extensible en la salida de la campana, será necesario que ponga antes el reductor suministrado.

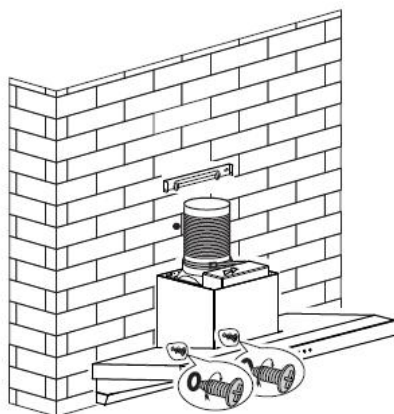

8. Ponga el tubo superior dentro del tubo inferior. Instale la pletina del tubo inferior como se muestra en el dibujo. Asegúrese que puede ajustar la altura del tubo inferior libremente.

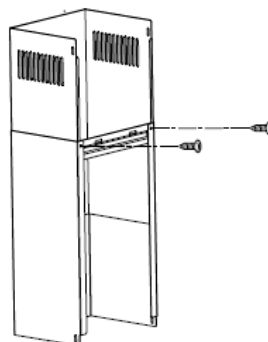

9. Coloque el tubo montado en la campana. Atornille la pletina del tubo inferior a la pared con los agujeros realizados anteriormente.

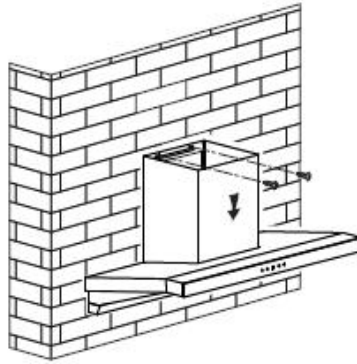

10. Tire del tubo extensible y conéctelo a la salida de humos. Suba el tubo superior hasta su pletina ya instalada y atorníllelo a ella.

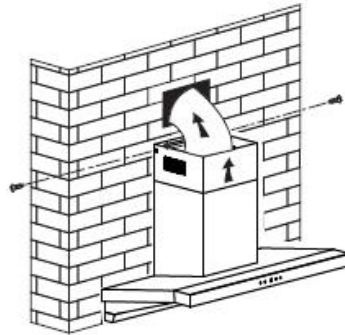

Ventilación interior

Si no tiene salida al exterior, no es necesario que instale el tubo extensible. La instalación de la campana será igual que en el caso de ventilación exterior pero instalando en el motor el filtro de carbón (no incluido). Para colocar el filtro de carbón, antes debe quitar los filtros profesionales, colóquelo en un lado del motor y gire hasta que quede encajado, repita la operación en el otro lado. Cuando ponga el filtro de carbón, la succión será menor.

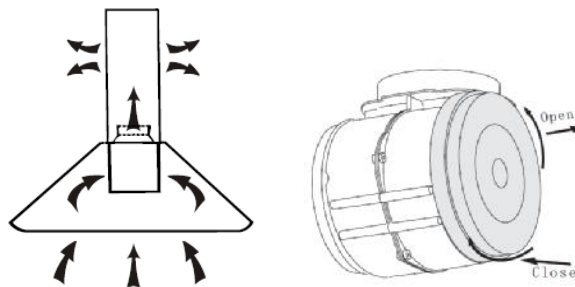

UTILIZACIÓN

Como utilizar el panel de control

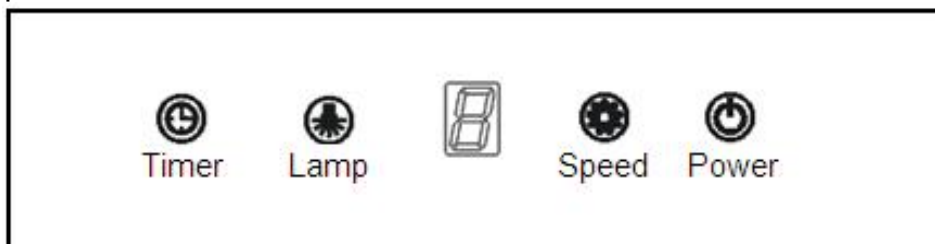

1. Pulse el botón POWER para encender o apagar la campana.
2. Pulse el botón SPEED para cambiar la velocidad de baja/media/alta, la pantalla LED mostrará 1,2,3, respectivamente.

3. Pulse el botón LAMP para encender la luz, púlselo de nuevo y la luz se apagará.
4. Cuando la campana esté funcionando, si pulsa el botón TIMER, activará la función auto-apagado y la campana se apagará después de 9 minutos. A su vez la pantalla mostrará la cuenta atrás, 9,8,7,...1,0 cuando aparezca el 0 la campana se apagará automáticamente. Si pulsa el botón TIMER antes de que se apague la campana desactivará la función auto-apagado.

Cambio de la bombilla

1. Desconecte la campana y desenchúfela primero.
2. Desmonte los filtros profesionales y use un destornillador para desmontar el marco como muestra la figura.
3. Cambie la bombilla por otra del mismo tipo (LED 2.5W)

Nota: se recomienda que el cambio de bombilla sea llevado a cabo por un profesional cualificado.

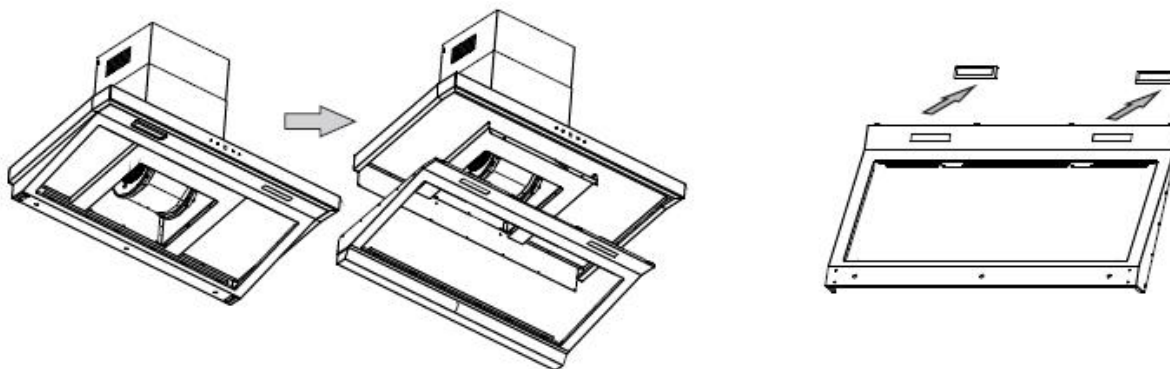

MANTENIMIENTO

Un buen mantenimiento de la campana le permitirá un mejor funcionamiento y una mayor duración. Antes de limpiar la campana, apague y desenchufe la campana.

1. Limpieza regular. Use un trapo suave humedecido con agua caliente con jabón o detergente doméstico. Nunca utilice estropajos de metal, detergentes agresivos o cepillos duros para limpiar la campana.
2. Limpieza de los filtros profesionales. Limpie los filtros regularmente, cada dos semanas dependiendo del uso, para evitar el riesgo de incendio. Los filtros recogen grasa, humo y polvo, por lo tanto los filtros afectan directamente a la eficiencia de la campana. Si no se limpian, los residuos de grasa (potencialmente inflamable) saturarán los filtros. Limpie los filtros con agua caliente y detergente.

PROBLEMAS Y SOLUCIONES

Problema	Causa	Solución
La luz se enciende pero el motor no funciona	El ventilador está bloqueado	Quite lo que bloquea
	El condensador está dañado	Cambie el condensador
	Un rodamiento está atascando el motor	Cambie el motor
La luz no funciona y el motor tampoco	Además de lo antes mencionado revise lo siguiente:	
	Luces estropeadas	Cambie las luces
	Cable de conexión suelto	Conecte el cable según el diagrama de conexiones
Fuga de aceite	La válvula de salida y la entrada de aire no están bien selladas.	Selle las fugas con pegamento
	Fuga de la conexión del tubo extensible con la salida	Ajuste bien el tubo extensible y si es posible séllelo

El cuerpo de la campana se mueve	El ventilador está dañado y causa vibraciones	Cambie el ventilador
	El motor no está firmemente colgado	Coloque bien el motor
	La campana no está firmemente colgada	Ajuste firmemente la campana
Succión insuficiente	La distancia entre la campana y superficie de cocinado es muy grande	Reajuste la distancia de la campana
	Hay demasiada ventilación por ventanas o puertas abiertas	Elija un nuevo lugar donde colocar la campana o cierre las puertas o ventanas
La campana se inclina	Los tornillos de fijación no están firmemente apretados	Apriete los tornillos de fijación
	Los tornillos del gancho de la pared no están bien apretados	Apriete los tornillos del gancho firmemente.

ESQUEMA DE CONEXIONES ELÉCTRICAS

AC 220-240V/50Hz

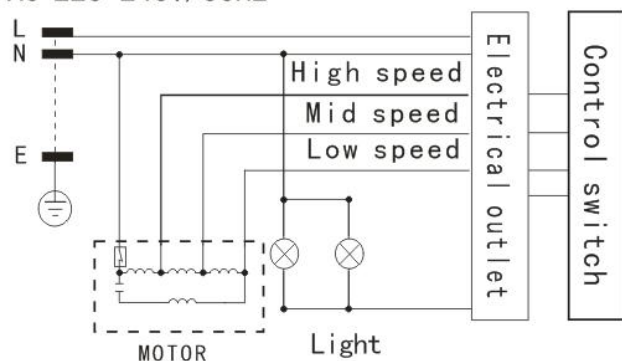

High speed	Velocidad alta
Mid speed	Velocidad media
Low speed	Velocidad baja
Motor	Motor
Light	Lámpara
Electrical outlet	Salida eléctrica
Control switch	Interruptor de control

PARÁMETROS PRINCIPALES

Tensión nominal	220 V-240 V, 50 Hz
Potencia nominal	235W
Potencia de iluminación	2.5WX2
Potencia del motor	235W
Modo de accionamiento	Motor único
Velocidad	Velocidad I Velocidad II Velocidad III
Diámetro del conducto de aire	150 mm
Salida de aire	≥636.2 m ³ /h
Presión del aire	≥407 Pa
Ruido	≤71 dB(A)



Eliminación del electrodoméstico viejo.

En base a la Norma europea 2002/96/CE de Residuos de aparatos Eléctricos y Electrónicos (RAEE), los electrodomésticos viejos no pueden ser arrojados en los contenedores municipales habituales; tienen que ser recogidos selectivamente para optimizar la recuperación y reciclado de los componentes y materiales que los constituyen, y reducir el impacto en la salud humana y el medioambiente. El símbolo del cubo de basura tachado se marca sobre todos los productos para recordar al consumidor la obligación de separarlos para la recogida selectiva.

El consumidor debe contactar con la autoridad local o con el vendedor para informarse en relación a la correcta eliminación de su electrodoméstico viejo.

DECLARACIÓN DE CONFORMIDAD: Este dispositivo cumple con los requisitos de la Directiva de Baja Tensión 2014/35/UE y los requisitos de la directiva de Compatibilidad Electromagnética 2014/30/UE.

SAFETY WARNING

1. This appliance can be used by children aged from 8 years and above and persons with reduced physical, sensory or mental capabilities or lack of experience and knowledge if they have been given supervision or instruction concerning use of the appliance in a safe way and understand the hazards involved. Children must never play with the appliance. Cleaning and user maintenance must never be carried out by children without supervision.
2. Children should be supervised to ensure that they do not play with the appliance.
3. Keep the appliance and the cable cord out of the reach of children less than 8 years old.
4. **WARNING:** In order to ensure your children's safety, please keep all packaging (plastic bags, boxes, polystyrene etc.) out of their reach.
5. If the supply cord is damaged it must be repaired by the Authorized Service Agent in order to avoid hazards.
6. Never pull on the cord when unplugging.
7. Do not use the unit with a damaged cord or plug, or if it is not working properly.
8. Do not handle the appliance with wet hands.
9. Never immerse the appliance in water or any other liquid.

10. Make sure the appliance has been unplugged before cleaning.
11. This appliance must be installed following the national regulations for electrical installations.
12. This appliance is for household use only.
13. In case that you need a copy of the instruction manual, you can ask for it writing an email to sonifer@sonifer.es.
14. **WARNING:** In case of misuse, there is a risk of possible injury.
 - Please ask the technical person to do the assembling.
 - The cooker hood and its filter mesh should be clean regularly in order to keep in good working order.
 - Do not attempt to check the filters while the hood is in operation.
 - Do not obstruct the ventilation slots for discharging the air.
 - The manufacturer will not be held liable for damages caused by failure to follow the foregoing instructions.
 - Ventilation should be provided convenient to the room if used simultaneously a sucker for kitchen and appliances powered by gas or other fuel.
 - Risk of fire if the cleaning is not carried out according to instructions.
 - Do not flambé under the hood.
 - **CAUTION:** Accessible parts may become hot when used with cooking appliances.

- Exhaust air should not be sent by conductors used to evacuate fumes from equipment powered by gas or other fuel.
- The minimum distance between elements of cooking and the bottom of the hood must be at least 65cm if the hood is installed on a gas cooking element. If the instructions for installation of gas cooking element to indicate a greater distance, should be taken into account. The distance of 65cm cannot be reduced.
- The regulations regarding air evacuation must be respected.

NOTICE

1. Thank you for choosing our cooker hood. Please read the instruction manual carefully before use.
2. The installation work must be undertaken by a qualified and competent fitter.
3. The manufacturer disclaims all liability for any damage or injury caused as a result of not following instructions for installation contained in the following text.

The cooker hood is used on 220-240V~50Hz.

FEATURE

1. The cooker hood uses high quality materials, and is made with a streamlined design.
2. Equipped with a large power low noise electric motor and centrifugal leaf, it produces strong suction, low noise, non stick grease filter and easy to clean.
3. Special wind tunnel construction and oil collector design, free dirt will be absorbed in a second.

INSTALLATION

Outside vent

If you have an outlet to the outside, your cooker hood can be connected as below picture by an extraction duct.

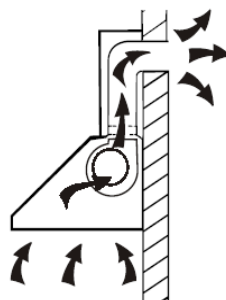

1. Before installation, turn the unit off and unplug it from the mains.
2. The cooker hood should be placed at a distance of 65-75cm above the cooking surface for best effect.

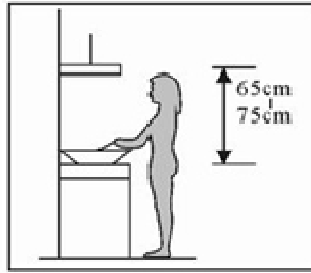

3. After decide the cooker hood height, measure the position of the holes for hook, inner chimney bracket and safety holes. Drill nine holes of 8mm.

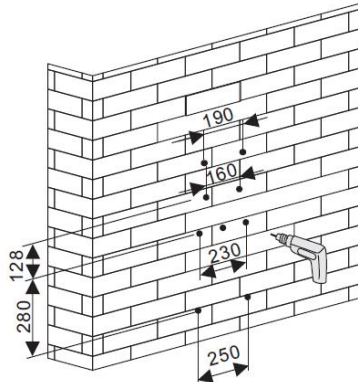

4. Put wall plugs into those 9 holes. Fix the hook onto the wall by three screws, fix the inner chimney bracket onto the wall by two screws.

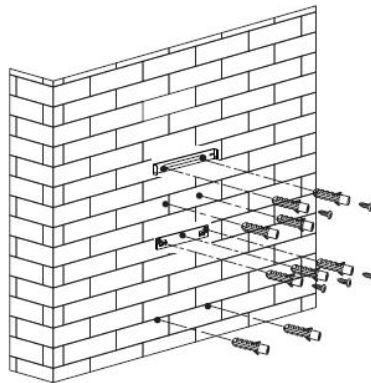

5. Remove the baffle filters by step 1 and 2.

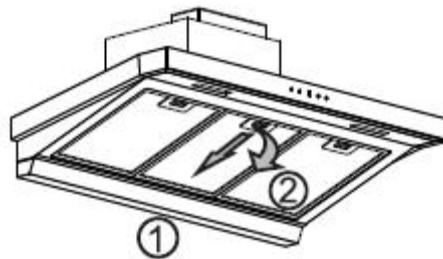

6. Put the cooker hood onto the hook.

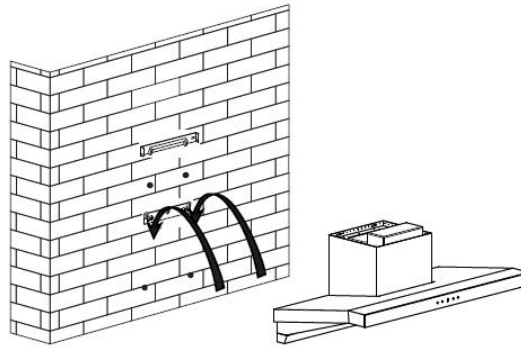

7. Fix the cooker hood by using two screws into the safety holes. Put the baffle filters into the cooker hood. Attach the exhaust pipe on the air outlet and tie it well.

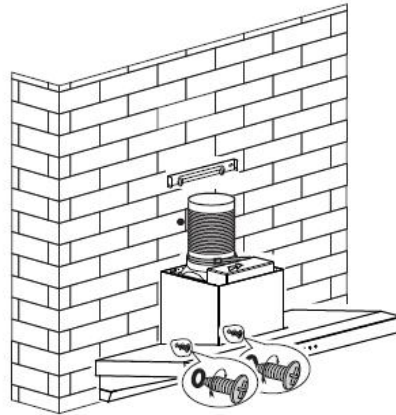

8. Put inner chimney inside the outer chimney. Install the bracket into outer chimney by two screws. Make sure it can adjust the height of the inner chimney freely.

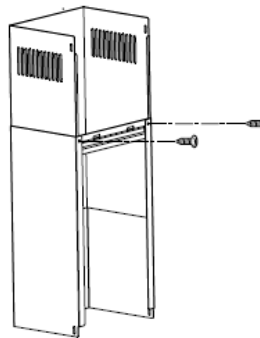

9. Put the installed chimneys on the cooker hoods. Fix the outer chimney bracket to the wall by using two screws.

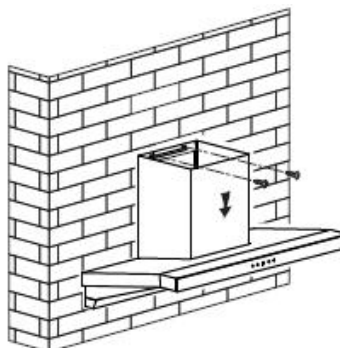

10. Pull the exhaust pipe to outside, and lift up the inner chimney, use two screws to fix the inner chimney to the bracket.

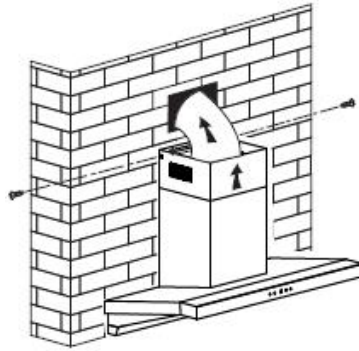

Vent inside

If you do not have an outlet to the outside, the exhaust pipe is not required and the installation is similar to the one shown in the "INSTALLATION (VENT OUTSIDE)" section but you have to install carbon filter (not included) in the motor. To put the carbon filter, place on the side of motor and turn until fit it. In order to install the activated carbon filter, the baffle filter should be detached first. When activated carbon filters are attached, the suction power will be lowered.

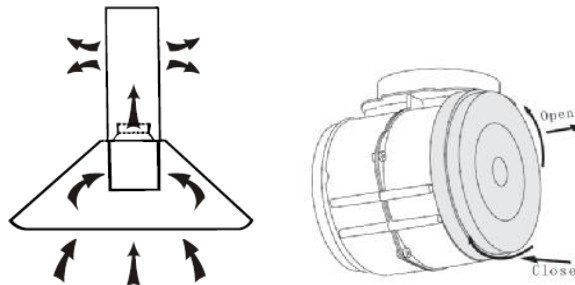

OPERATION

How to use the control panel



1. Press POWER button to turn on or turn off the cooker hood.
2. Press SPEED button to select the speed low/mid/hig, the LED display will show 1,2,3 respectively.
3. Press LAMP button to switch on the light, press again to switch off the light.
4. When the cooker hood is working, if you press TIMER button, auto-off function will be activated and the cooker hood will turn off automatically after 9 minutes. At the same time, the LED display will show the countdown 9,8,7,...,1,0 when LED display shows 0 cooker hood will turn off automatically. If you press TIMER button before cooker hood turns off auto-off function will be deactivated.

Bulb replacement

1. Switch the unit off and pull out the plug first.
2. Take out the baffle filters and use the screw driver to take out the frame as the below pic showed.
3. Replace with same type of bulb (LED 2.5W)

Note: Light replacement should be carried out by qualified service personnel only.

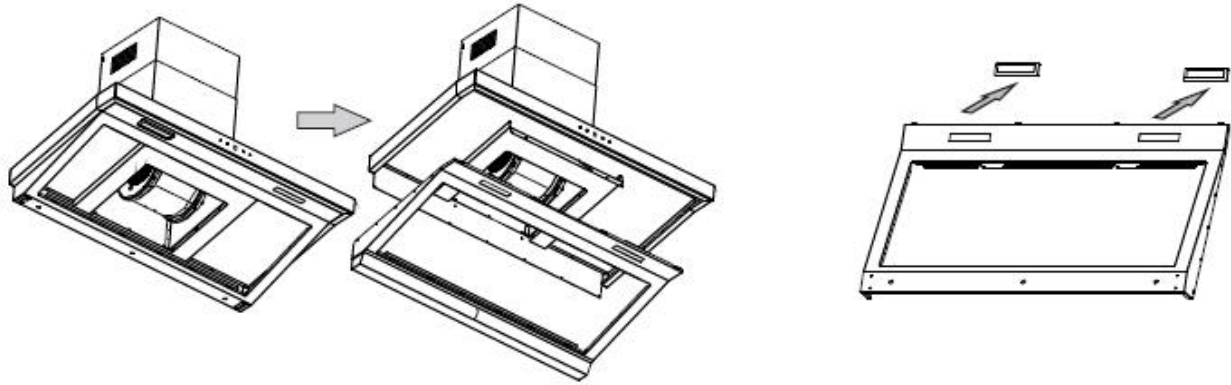

MAINTENANCE

Proper maintenance of the cooker Hood will assure proper performance of the unit. Before cleaning, switch the unit off and unplug the appliance.

1. Regular cleaning. Use a soft cloth moistened with hand-warm mildly soapy water or household cleaning detergent. Never use metal pads, chemical, abrasive material or stiff brush to clean the unit.
2. Cleaning for metallic anti-grease filters. Clean filters regularly, every two weeks, depending of usage, to prevent any risk of fire. The filters collect grease, smoke and dust, so the filters are directly affecting the efficiency of the cooker hood. If not cleaned, the grease residue (potential flammable) will saturate on the filters. Clean it with household cleaning detergent and warm water.

PROBLEMS AND SOLUTIONS

Problem	Cause	Solution
Light on but motor does not work	The leaf blocked	Get rid of the blocking
	The capacitor damaged	Replace capacitor
	The motor jammed bearing damaged	Replace the motor
Light does not work, motor does not work	Beside the above mentioned, check the following:	
	Light damaged	Replace lights
	Power cord looses	Connect the wires as per the electric diagram
Oil leakage	One way valve and the air ventilation entrance are not tightly sealed	Take down the one way valve and seal with glue
	Leakage from the connection of U-shaped section and cover	Take U-shaped section down and seal with soap or Paint
Shake of the body	The leaf damage and causes shaking	Replace the leaf
	The motor is not tightly hanged	Lock the motor tightly
	The body is not tightly hanged	Fixed the body tightly
Insufficient suction	The distance between the body and the gas top too long	Readjust the distance
	Too much ventilation from open doors or windows	Choose a new place and resemble the machine
The Hood inclines	The fixing screws are not tight enough	Tighten the hanging screw and make it horizontal

The hanging screw is not tight enough

Tighten the hanging screw and make it horizontal

ELECTRICAL DIAGRAM.

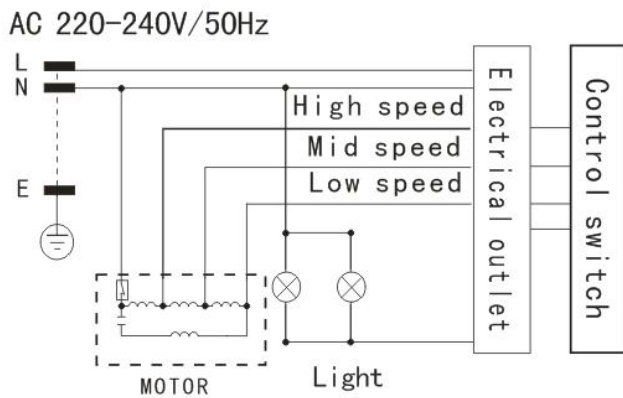

MAIN PARAMETERS

Rated Input	220V-240V, 50Hz
Rated Power	235W
Lighting Power	2.5WX2
Motor Power	230W
Drive Mode	Single Motor
Speed	Speed I Speed II Speed III
Air tube diameter	150MM
Air output	≥636.2m ³ /h
Air pressure	≥407Pa
Noise	≤71dB(A)



Disposal of old electrical appliances.

The European directive 2002/96/EC on Waste Electrical and Electronic Equipment (WEEE), requires that old household electrical appliances must not be disposed of in the normal unsorted municipal waste stream. Old appliances must be collected separately in order to optimize the recovery and recycling of the materials they contain, and reduce the impact on human health and the environment.

The crossed out "wheeled bin" symbol on the product reminds you of your obligation, that when you dispose of the appliance, it must be separately collected.

Consumers should contact their local authority or retailer for information concerning the correct disposal of their old appliance.

DECLARATION OF CONFORMITY: This device complies with the requirements of the Low Voltage Directive 2014/35/EU and the requirements of the EMC directive 2014/30/EU.

AVIS DE SÉCURITÉ

1. Cet appareil peut être utilisé par des enfants 8 ans ou plus et des personnes présentant un handicap physique, sensoriel, mental ou moteur voire ne disposant pas des connaissances et de l'expérience nécessaires en cas de surveillance ou d'instructions sur l'usage de cet appareil en toute sécurité et de compréhension des risques impliqués. Les enfants ne doivent pas jouer avec l'appareil. Le nettoyage et la maintenance ne doivent pas être effectués par des enfants sans surveillance.
2. Les enfants doivent être surveillés afin de s'assurer qu'ils ne jouent pas avec cet appareil.
3. Gardez l'appareil et le câble à la portée des enfants de moins de 8 ans.
4. **ATTENTION:** Par mesure de sécurité vis-à-vis des enfants, ne laissez pas les emballages (sac en plastique, carton, polystyrène) à leur portée.
5. Si le cordon d'alimentation est endommagé, adressez-vous à un service technique agréé afin d'éviter un danger.
6. Ne débranchez jamais en tirant du cordon.
7. Ne jamais le faire fonctionner si le cordon ou la fiche sont abîmés ou si vous remarquez que l'appareil ne fonctionne pas correctement.
8. Ne pas manipuler l'appareil, les mains mouillées.

9. Ne jamais placer l'appareil près dans l'eau ou autre liquide.
10. Avant de nettoyer l'appareil, vérifiez s'il est bien débranché.
11. L'appareil doit être installé suivant les normes nationales pour les installations électriques.
12. Cet appareil est seulement apte pour une utilisation domestique.
13. En cas qui vous avez besoin d'une copie du manuel d'instructions, vous pouvez le demander à l'adresse e-mail sonifer@sonifer.es
14. AVERTISSEMENT: En cas de mauvaise utilisation de l'appareil, il y a un risque de blessure.
 - Veuillez demander à un technicien de réaliser l'assemblage.
 - La hotte et son filtre doivent être nettoyés régulièrement afin d'en assurer le bon fonctionnement.
 - N'essayez pas de contrôler les filtres quand la hotte est en service
 - Ne pas obstruer le tuyau d'évacuation.
 - Nous déclinons toute responsabilité en cas de dommages dus à l'inobservation des recommandations sus indiquées.
 - La ventilation doit être fournie commode de la chambre si utilisés simultanément une ventouse pour la cuisine et les appareils fonctionnant au gaz ou autre combustible.

- Risque d'incendie si le nettoyage n'est pas effectué selon les instructions.
- Ne pas flamber sous le capot.
- **ATTENTION:** Les parties accessibles peuvent chauffer lorsqu'elles sont utilisées avec des appareils de cuisson.
- L'air vicié ne doit pas être envoyé par des conducteurs utilisés pour évacuer les fumées provenant d'appareils fonctionnant au gaz ou autre combustible.
- La distance minimale entre les éléments de cuisson et le fond de la hotte doit être d'au moins 65 cm lorsque le capot est installé sur un élément de cuisson au gaz. Si les instructions pour l'installation de l'élément de cuisson à gaz pour indiquer une plus grande distance, doivent être pris en compte. La distance de 65cm ne peut pas être réduite.
- La réglementation en matière d'évacuation d'air doit être respectée.

AVERTISSEMENT

1. Merci d'avoir choisi notre hotte. Veuillez lire attentivement ce mode d'emploi avant toute utilisation.
2. L'installation doit être effectuée par un installateur qualifié et compétent.
3. Le fabricant décline toute responsabilité en cas de dommages ou blessures du fait du non-respect des instructions d'installation suivantes.

La hotte de cuisine s'utilise sur du 220-240V~50 Hz.

CARACTÉRISTIQUES

1. La hotte de cuisine est constituée de matériaux de haute qualité et est pourvue d'un profil aérodynamique.
2. Équipée d'un moteur électrique silencieux et puissant et d'une carcasse centrifuge, elle produit une forte aspiration presque inaudible. Elle possède également un filtre à graisse anti- adhésif et facile à nettoyer.
3. Grâce au tunnel spécial pour l'air et au modèle du réservoir d'huile, la poussière volante sera absorbée en une seconde.

INSTALLATION

Ventilateur extérieur

Si vous avez une sortie à l'extérieur, votre hotte de cuisinière peut être connecté comme ci-dessous image par un conduit d'extraction.

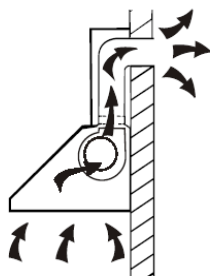

1. Avant l'installation, éteignez l'appareil et débranchez-le du secteur.
2. La hotte doit être placée à une distance de 65-75cm au-dessus de la surface de cuisson pour un meilleur effet.

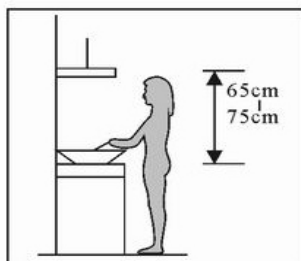

3. Après avoir déterminé la hauteur de la hotte, mesurer la position des trous pour le crochet, le support de cheminée intérieure, le support de cheminée extérieure et les trous de sécurité. Percer neuf trous de 8mm.

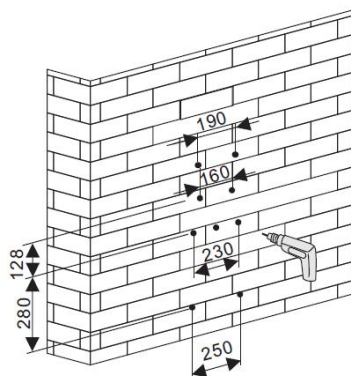

4. Placez les bouchons dans ces 9 trous. Fixer le crochet sur le mur par trois vis, fixer le support de cheminée intérieure sur le mur par deux vis.

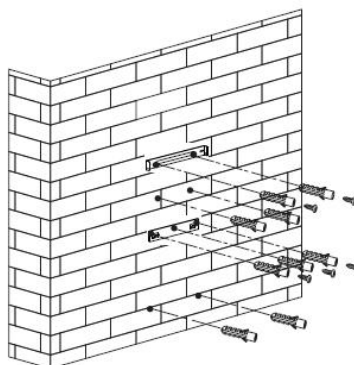

5. Retirez les filtres de déflecteur à l'étape 1 et 2.

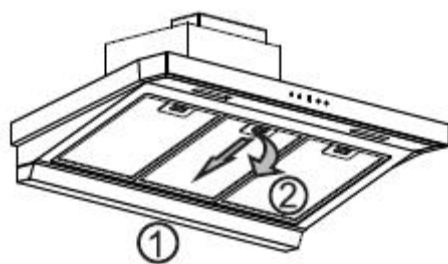

6. Placez la hotte sur le crochet.

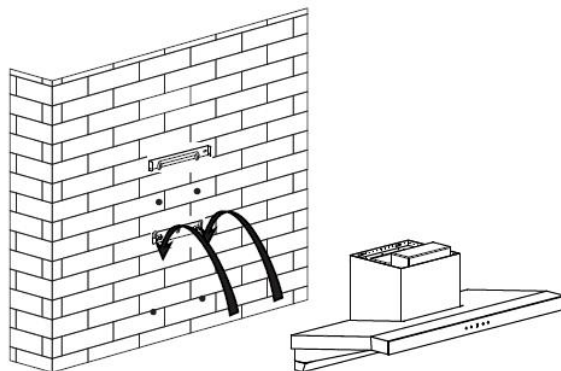

7. Fixer la hotte à l'aide de deux vis dans les trous de sécurité. Mettez les filtres déflecteurs dans la hotte. Fixer le tuyau d'échappement sur la sortie d'air et l'attacher bien.

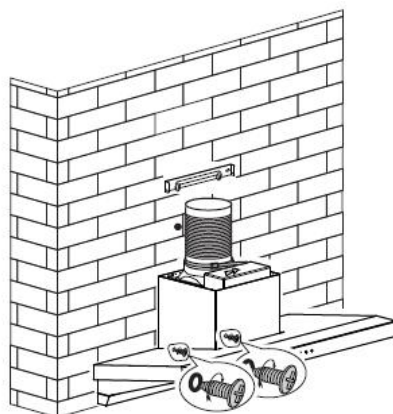

8. Mettre la cheminée intérieure à l'intérieur de la cheminée extérieure. Installez le support dans la cheminée extérieure par deux vis. Assurez-vous qu'il peut régler la hauteur de la cheminée intérieure librement.

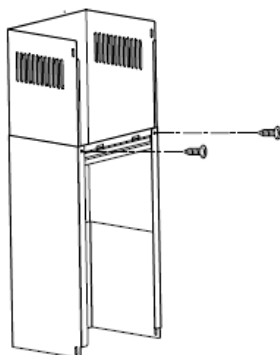

9. Mettez les cheminées installées sur les hottes. Fixez le support de cheminée extérieur au mur en utilisant deux vis.

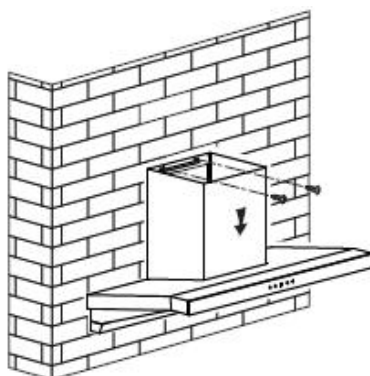

10. Tirez le tuyau d'échappement vers l'extérieur et soulevez la cheminée intérieure, utilisez deux vis pour fixer la cheminée intérieure au support.

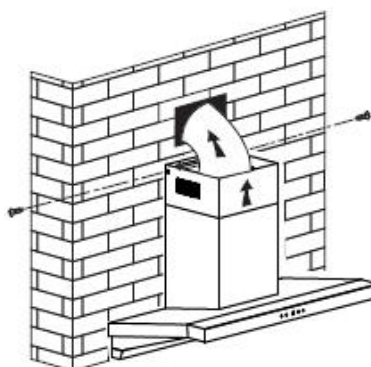

Ventilateur intérieur

Si vous n'avez pas de sortie vers l'extérieur, le tuyau d'échappement n'est pas nécessaire et l'installation est similaire à celle montrée dans la section "INSTALLATION (VENTILATEUR EXTÉRIEUR)" mais vous devez installer un filtre à charbon (non inclus) dans le moteur. Pour mettre le filtre à charbon, placez sur le côté du moteur et tournez jusqu'à ce qu'il s'adapte. Pour installer le filtre à charbon actif, le filtre déflecteur doit être détaché en premier. Lorsque des filtres à charbon actif sont fixés, la puissance d'aspiration sera abaissée.

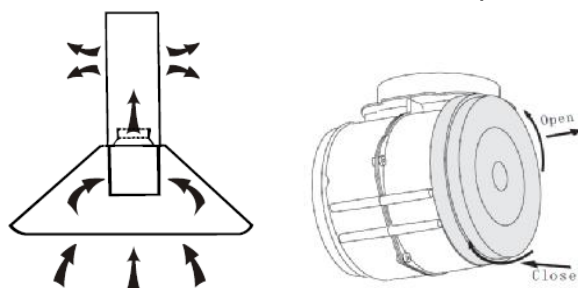

OPÉRATION

Comment utiliser le panneau de commande

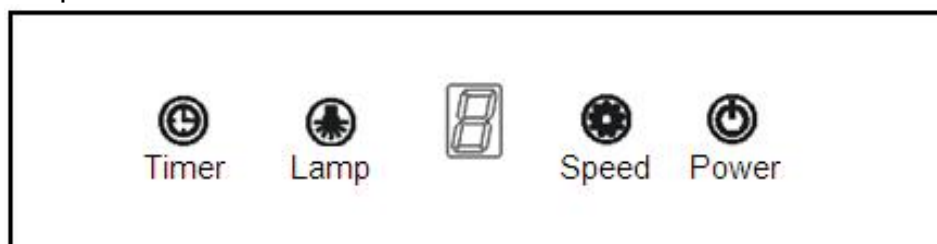

1. Appuyez sur la touche POWER pour allumer ou éteindre la hotte.

- Appuyez sur la touche SPEED pour sélectionner la vitesse low / mid / hig, l'affichage LED affichera 1,2,3 respectivement.
- Appuyez sur le bouton LAMP pour allumer le luminaire, appuyez à nouveau sur ce bouton pour éteindre le luminaire.
- Lorsque la hotte fonctionne, si vous appuyez sur la touche TIMER, la fonction d'arrêt automatique est activée et la hotte s'éteint automatiquement après 9 minutes. Dans le même temps, l'affichage à DEL affichera le compte à rebours 9,8,7, ..., 1,0 lorsque l'affichage LED indique 0 hotte s'éteint automatiquement. Si vous appuyez sur la touche TIMER avant que la fonction de désactivation automatique de la hotte de cuisinière soit désactivée, elle sera désactivée.

Remplacement d'ampoule

- Mettez l'appareil hors tension et débranchez d'abord la fiche.
- Retirez les filtres déflecteurs et utilisez le tournevis pour enlever le cadre comme le montre l'image ci-dessous.
- Remplacer avec le même type d'ampoule (LED 2.5W)

Remarque : le remplacement de la lampe ne doit être effectué que par un technicien qualifié.

ENTRETIEN

Un bon entretien de la hotte de cuisinière assurera le bon fonctionnement de l'appareil. Avant le nettoyage, éteignez l'appareil et débranchez l'appareil.

- Nettoyage régulier. Utilisez un chiffon doux humidifié avec de l'eau légèrement savonneuse à la main ou un détergent ménager. Ne jamais utiliser de tampons métalliques, de produits chimiques, de matériau abrasif ou de brosse rigide pour nettoyer l'appareil.
- Nettoyage des filtres anti-graisse métalliques. Nettoyez les filtres régulièrement, toutes les deux semaines, en fonction de l'utilisation, afin d'éviter tout risque d'incendie. Les filtres recueillent la graisse, la fumée et la poussière, de sorte que les filtres affectent directement l'efficacité de la hotte. S'il n'est pas nettoyé, les résidus de graisse (potentiellement inflammables) se satureront sur les filtres. Nettoyez-le avec un détergent ménager et de l'eau chaude.

PROBLÈMES ET SOLUTIONS

Problème	Cause	Solution
La lumière allumée mais le moteur ne fonctionne pas	La feuille bloquée	Débarrassez-vous du blocage
	Le condensateur endommagé	Remplacer le condensateur
	Le roulement du moteur endommagé	Remplacer le moteur
La lumière ne fonctionne pas, le moteur ne fonctionne pas	À côté de ce qui précède, vérifiez ce qui suit :	
	Lumière endommagé	Remplacer les lumières
	Le cordon d'alimentation perd	Raccorder les fils selon le schéma électrique
Les fuites d'huile	La vanne à une voie et l'entrée d'air de ventilation ne sont pas hermétiquement fermées	Déposer la vanne unidirectionnelle et sceller avec de la colle
	Fuite à partir du raccordement de la section en U et du couvercle	Retirer la section en U et sceller avec du savon ou de la peinture

Secourir le corps	Le feuille est endommagée et provoque des secousses	Remplacer la feuille
	Le moteur n'est pas bien accroché	Bloquer le moteur hermétiquement
	Le corps n'est pas étroitement pendu	Fixé le corps hermétiquement
Aspiration insuffisante	La distance entre le corps et le dessus de gaz trop long	Réajuster la distance
	Trop de ventilation des portes ou des fenêtres ouvertes	Choisissez un nouvel endroit et ressemblez à la machine
Le hotte incline	Les vis de fixation ne sont pas suffisamment serrées	Serrer la vis de suspension et la rendre horizontale
	La vis de suspension n'est pas assez serrée	Serrer la vis de suspension et la rendre horizontale

DIAGRAMME ÉLECTRIQUE

AC 220–240V/50Hz

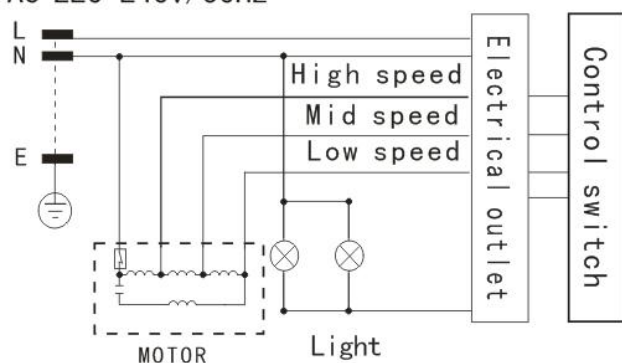

High speed : Vitesse rapide
 Mid speed : Vitesse moyenne
 Low speed : Vitesse lente
 Electrical outlet : Sortie d'électricité
 Control switch : Bouton de contrôle
 Light : Lumière
 Motor : Moteur

PARAMETRES PRINCIPAUX

Tension nominale	220V-240 V, 50Hz
Puissance nominale	235W
Puissance d'éclairage	2.5WX2
Puissance du moteur	230 W
Mode de conduite	Moteur unique
Vitesse	Vitesse I, Vitesse II, Vitesse III
Diamètre du tuyau d'air	150 mm
Sortie de l'air	≥ 636.2 m ³ /h
Pression de l'air	≥ 407 Pa
Bruit	≤ 71 dB (A)



Enlèvement des appareils ménagers usagés.

La directive européenne 2002/96/EC sur les Déchets des Equipements Electriques et Electroniques (DEEE), exige que les appareils ménagers usages ne soient pas jetés dans le flux normal des déchets municipaux. Les appareils usagés doivent être collectés séparément afin d'optimiser le taux de récupération et le recyclage des matériaux qui les composent, et réduire l'impact sur la santé humaine et l'environnement.

Le symbole de la poubelle barrée est apposée sur tous les produits pour rappeler les obligations de collecte séparée.

Les consommateurs devront contacter les autorités locales ou leur revendeur concernant la démarche à suivre pour l'enlèvement de leur vieil appareil.

DÉCLARATION DE CONFORMITÉ: Cet appareil est conforme aux exigences de la Directive Basse Tension 2014/35/UE et aux exigences de la directive EMC 2014/30/UE.

AVISOS DE SEGURANÇA

1. Este aparelho pode ser usado por crianças maiores de 8 anos e por pessoas com capacidades físicas, sensoriais ou mentais reduzidas ou com falta de experiência e conhecimento, sempre que lhes seja dada a supervisão apropriada ou instruções para a utilização do aparelho de forma segura e de modo a que compreendam os perigos inerentes. Não deixe que crianças brinquem com o aparelho. Não permita a limpeza e manutenção do aparelho pelo utilizador a crianças sem vigilância.
2. As crianças deverão ser supervisionadas, para se assegurar de que não brincam com a unidade.
3. Mantenha o aparelho e o seu cabo fora do alcance de crianças menores de 8 anos.
4. **PRECAUÇÃO:** Para a segurança dos seus filhos, não deixe partes da embalagem (sacos plásticos, papelão, polietileno, etc.) ao alcance dos mesmos.
5. Se o cabo de ligação estiver danificado recorra a um serviço técnico autorizado com o fim de evitar riscos.
6. Nunca desligue o aparelho puxando pelo cabo.
7. Não ponha em funcionamento se o cabo ou a ficha estiverem estragados ou se observa que o aparelho não funciona corretamente.
8. Não utilize o aparelho com as mãos molhadas.

9. Não mergulhe o aparelho em água nem em nenhum outro líquido.
10. Antes de efetuar a sua limpeza comprove que o aparelho está desligado.
11. O aparelho deve ser instalado de acordo com a regulamentação nacional para instalações eléctricas.
12. Este aparelho destina-se apenas a uso doméstico.
13. No caso em que você precisa de uma cópia do manual de instruções, você pode perguntar para ele por escrito um e-mail para sonifer@sonifer.es
14. **ATENÇÃO:** Em caso de utilização incorreta do aparelho, há um risco de possíveis lesões.
 - Peça a um técnico para efetuar a montagem.
 - O exaustor e a rede do filtro devem ser limpos regularmente para garantir o seu bom funcionamento.
 - Não tentar controlar os filtros com a coifa em funcionamento.
 - Não obstruir as saídas de descarga do ar.
 - Declina-se qualquer responsabilidade por eventuais danos provocados pela inobservância das advertências acima citadas.
 - A ventilação deve ser fornecida conveniente para o quarto, se usados simultaneamente um otário para cozinha e aparelhos alimentados por gás ou outro combustível.

- O risco de incêndio, se a limpeza não é efetuada de acordo com as instruções.
- Não flamejar sob o capô.
- **ATENÇÃO:** As partes acessíveis podem ficar quentes quando utilizado com aparelhos de cozinha.
- O ar de exaustão não deve ser enviado por condutores utilizados para evacuar os fumos de equipamentos movidos a gás ou outro combustível.
- A distância mínima entre os elementos de cozedura e a parte inferior da capa deverá ser de pelo menos 65 centímetros se o capuz é instalado num elemento de cozinhar a gás. Se as instruções de instalação elemento de cozinhar a gás indicam uma maior distância deve ser tida em conta. 65 centímetros de distância não pode ser reduzida.
- Os regulamentos sobre a evacuação de ar devem ser respeitados.

AVISOS

1. Obrigada por ter escolhido o nosso exaustor. Leia o manual de instruções cuidadosamente antes de utilizá-lo.
2. O trabalho de instalação deve ser efetuado por um técnico qualificado e competente.
3. O fabricante renuncia qualquer responsabilidade por quaisquer danos ou lesões provocados pelo não cumprimento das instruções para a instalação contida no texto que se segue.

O exaustor é utilizado com 220-240V~50 Hz

FUNÇÕES

1. O exaustor utiliza materiais de alta qualidade, e possui um design elegante.
2. Este exaustor encontra-se equipado com um motor eléctrico de baixo ruído e grande potência e lâmina centrífuga, produz uma forte sucção, um baixo nível de ruído, possui um filtro de gordura antiaderente e é de fácil limpeza.
3. A construção especial do túnel de vento e a concepção do coletor de óleo, a sujidade livre é rapidamente absorvida.

INSTALAÇÃO

Ventilação exterior

Se você tem uma saída para o exterior, sua capa de fogão pode ser conectada como abaixo imagem por um duto de extração.

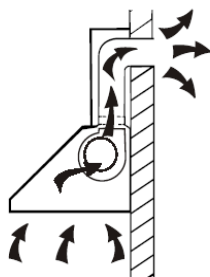

1. Antes da instalação, desligue a unidade e desligue-a da corrente.
2. O exaustor deve ser colocado a uma distância de 65-75cm acima da superfície de cozimento para o melhor efeito.

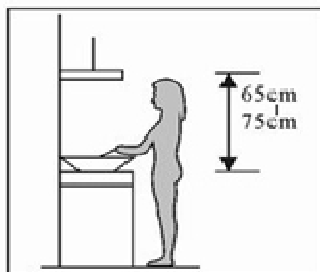

3. Depois de decidir a altura do exaustor, medir a posição dos furos para gancho, suporte de chaminé interior, suporte de chaminé exterior e furos de segurança. Faça nove furos de 8 mm.

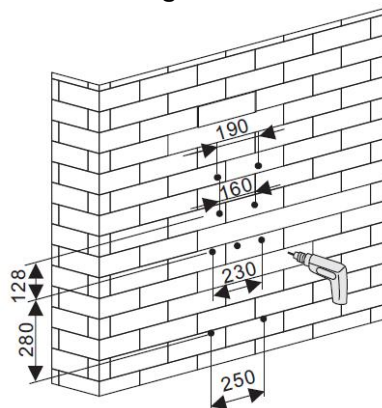

4. Coloque os plugues de parede nesses 9 furos. Fixar o gancho na parede por três parafusos, fixar o suporte de chaminé interior para a parede por dois parafusos.

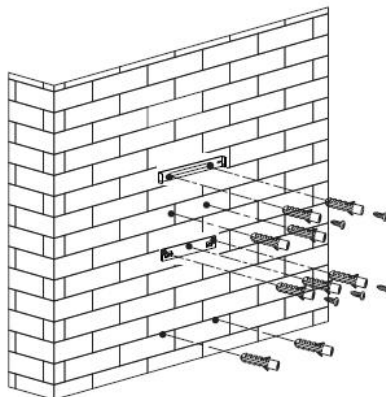

5. Remova os filtros defletores pelos passos 1 e 2.

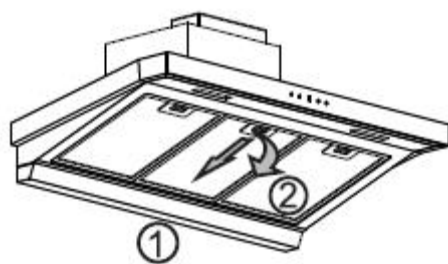

6. Coloque o exaustor no gancho.

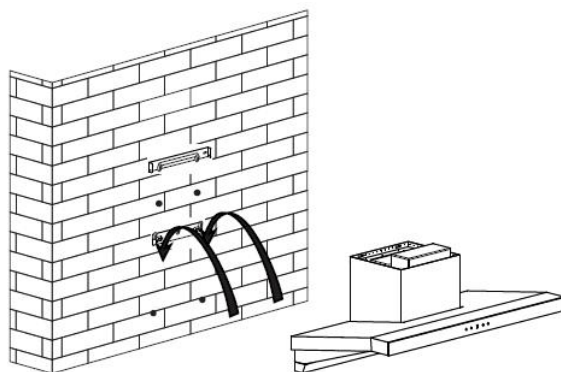

7. Fixar o exaustor usando dois parafusos nos furos de segurança. Coloque os filtros defletor no exaustor. Prenda o tubo de escape na saída de ar e amarre-o bem.

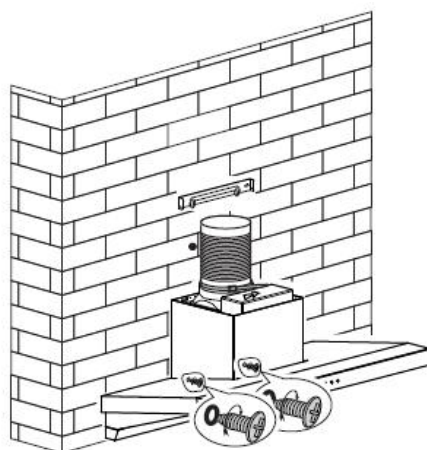

8. Coloque a chaminé interior dentro da chaminé exterior. Instale o suporte na chaminé exterior por dois parafusos. Certifique-se de que pode ajustar a altura da chaminé interior livremente.

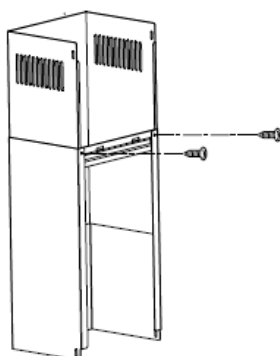

9. Coloque as chaminés instaladas nos exaustores. Fixar o suporte de chaminé exterior à parede usando dois parafusos.

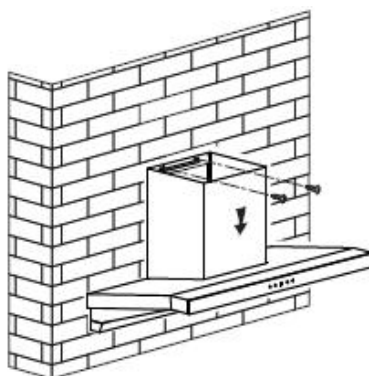

10. Puxe o tubo de escape para fora, e levante a chaminé interior, use dois parafusos para fixar a chaminé interior para o suporte.

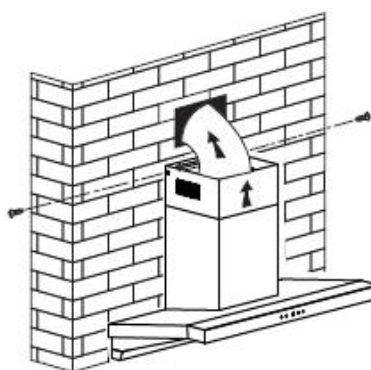

Ventilação no interior

Se você não tiver uma saída para o exterior, o tubo de escape não é necessário e a instalação é semelhante à mostrada na seção "INSTALAÇÃO (VENTO FORA)", mas você tem que instalar filtro de carbono (não incluído) no motor. Para colocar o filtro de carbono, coloque no lado do motor e vire até encaixá-lo. Para instalar o filtro de carvão ativado, o filtro defletor deve ser destacado primeiro. Quando os filtros de carvão ativado estão ligados, a potência de sucção será reduzida.

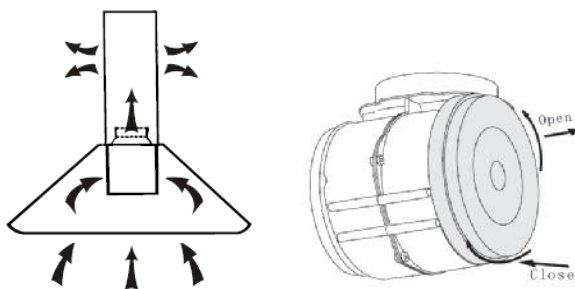

OPERAÇÃO

Como usar o painel de controle

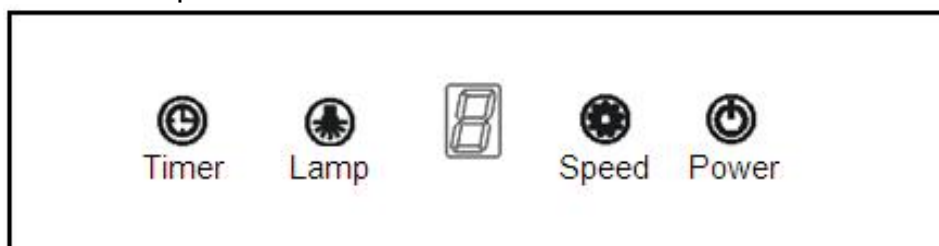

1. Pressione o botão POWER para ligar ou desligar o exaustor.
2. Pressione o botão de VELOCIDADE para selecionar a velocidade baixa / média / alto, o visor LED

mostrará 1,2,3 respectivamente.

3. Pressione o botão LAMP para ligar a luz, pressione novamente para desligar a luz.

4. Quando o exaustor estiver a funcionar, se premir o botão TIMER, a função de desactivação automática será activada e o exaustor desligar-se-á automaticamente após 9 minutos. Ao mesmo tempo, o mostrador LED mostrará a contagem decrescente 9,8,7, ..., 1,0 quando o visor LED mostrar 0 o exaustor desligar-se-á automaticamente. Se premir o botão TIMER antes de desligar a função de desligamento automático, a função de desactivação automática será desactivada.

Substituição de lâmpada

1. Desligue a unidade e retire a ficha, primeiro.
2. Retire os filtros defletores e use o parafuso para tirar a moldura como o abaixo pic mostrou.
3. Substitua com o mesmo tipo de lâmpada (LED 2.5W)

Nota: a substituição da luz deve ser realizada apenas por pessoal qualificado.

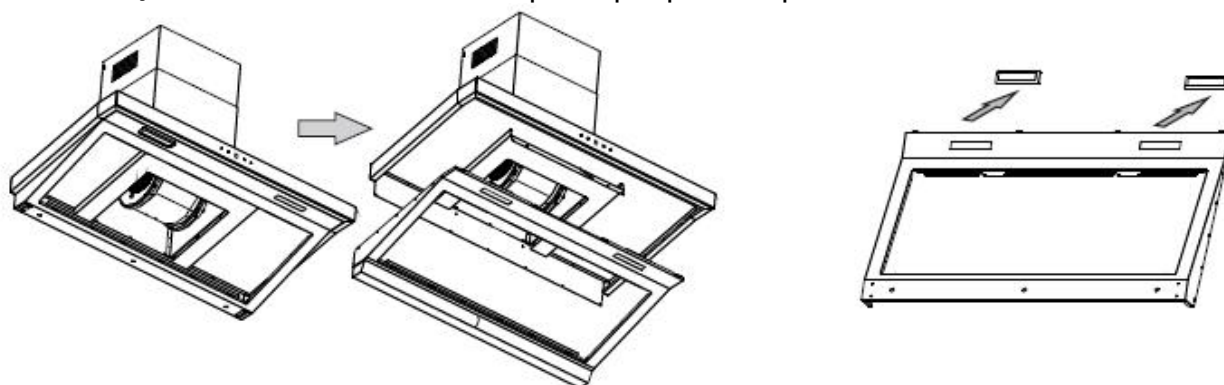

MANUTENÇÃO

A manutenção adequada do exaustor irá assegurar o bom desempenho do aparelho. Antes de limpar, desligue o aparelho.

1. Limpeza regular. Use um pano macio umedecido com água mornamente morna e detergente doméstico. Nunca utilize almofadas de metal, produtos químicos, material abrasivo ou escova rígida para limpar a unidade.
2. Limpeza de filtros metálicos anti-graxa. Limpe os filtros regularmente, de duas em duas semanas, dependendo do uso, para evitar qualquer risco de incêndio. Os filtros recolhem a gordura, o fumo e a poeira, assim que os filtros estão afetando diretamente a eficiência da capa de fogão. Se não for limpo, o resíduo de gordura (potencialmente inflamável) irá saturar os filtros. Limpe-o com detergente doméstico e água morna.

PROBLEMAS E SOLUÇÕES

Problema	Causa	Solução
Luz funciona mas o motor não funciona	A folha bloqueada	Livre-se do bloqueio
	O capacitor danificado	Substituir o capacitor
	O motor atolou o rolamento danificado	Substitua o motor
A luz não funciona, o motor não funciona	Além do acima mencionado, verifique o seguinte:	
	Luz danificada	Substitua as luzes
	O cabo de alimentação perde	Conecte os fios conforme o diagram elétrico

Vazamento de óleo	A válvula de sentido único e a entrada de ventilação não estão bem vedadas	Desmontar a válvula unidirecional e selar com cola
	Fuga da conexão da seção em forma de U e da tampa	Tome a seção em forma de U para baixo e feche com sabão ou tinta
Agitação do corpo	A folha danifica e causa agitação	Substitua a folha
	O motor não está firmemente enforcado	Bloquear firmemente o motor
	O corpo não é fortemente enforcado	Corrigido o corpo firmemente
Sucção insuficiente	A distância entre o corpo ea parte superior do gás é demasiado longa	Reajuste a distancia
	Ventilação excessiva das portas ou janelas abertas	Escolha um novo local e assemhe-se à máquina
O exaustor inclina-se	Os parafusos de fixação não estão suficientemente apertados	Aperte o parafuso de suspensão e torne-o horizontal
	O parafuso de suspensão não está apertado o suficiente	Aperte o parafuso de suspensão e torne-o horizontal

DIAGRAMA ELÉCTRICO

AC 220-240V/50Hz

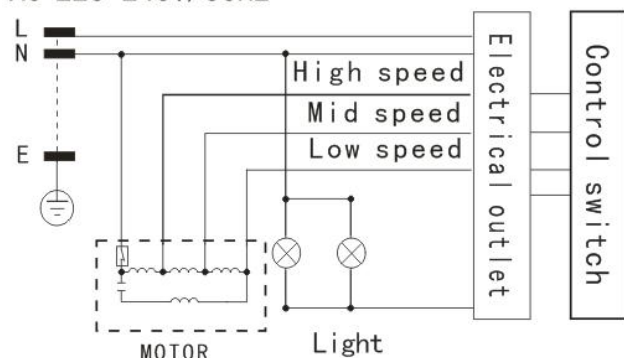

High speed	Velocidade alta
Mid speed	Velocidade média
Low speed	Velocidade baixa
Motor	Motor
Light	Lâmpada
Electrical outlet	Saída eléctrica
Control switch	Interruptor de controlo

PARÂMETROS PRINCIPAIS

Potência de entrada classificada	220 V-240 V, 50 Hz
Potência classificada	235W
Potência da iluminação	2.5WX2
Potência do motor	230 W
Modo de transmissão	Motor único
Velocidade	Velocidade I Velocidade II Velocidade III
Diâmetro do tubo de ar	150 MM
Saída de ar	≥636.2 m ³ /h
Pressão do ar	≥407 Pa
Ruído	≤71 dB(A)



Recolha dos eletrodomésticos.

A diretiva Européia 2002/96/CE referente à gestão de resíduos de aparelhos elétricos e eletrônicos (RAEE), prevê que os eletrodomésticos não devem ser escoados no fluxo normal dos resíduos sólidos urbanos. Os aparelhos desatualizados devem ser recolhidos separadamente para otimizar a taxa de recuperação e reciclagem dos materiais que os compõem e impedir potenciais danos para a saúde humana e para o ambiente. O símbolo constituído por um contendor de lixo barrado com uma cruz deve ser colocado em todos os produtos por forma a recordar a obrigatoriedade de recolha separada. Os consumidores devem contactar as autoridades locais ou os pontos de venda para solicitar informação referente ao local apropriado onde devem depositar os eletrodomésticos velhos.

DECLARAÇÃO DE CONFORMIDADE: Este dispositivo está em conformidade com as exigências da Directiva de Baixa Tensão 2014/35/UE e os requisitos da directiva EMC 2014/30/UE.