

ROMMER

Manual de instrucciones

Frigorífico

FE 288

FE 289 INOX





Contenidos

Instrucciones de seguridad importantes.....	2
Protección del medio ambiente.....	5
Instrucciones de instalación.....	6
Dirección aperturas.....	7
Patas niveladoras.....	8
Cambio de la luz.....	8
Movimiento del electrodoméstico.....	8
Consejos para ahorrar energía.....	9
Descripción del producto	10
Piezas y funciones.....	10
Instrucciones de operación.....	11
Uso y funciones.....	11
Almacenamiento de alimentos.....	13
Mantenimiento y limpieza.....	14
Resolución de problemas.....	16
Apéndice.....	18
Especial para el nuevo estándar europeo.....	18

¡Antes de encender el electrodoméstico por primera vez, lea las siguientes indicaciones de seguridad!

- > Este electrodoméstico está destinado a ser utilizado para uso doméstico y similares, como áreas de cocina para el personal en tiendas, oficinas y otros entornos laborales; casas de campo y por clientes en hoteles, moteles y otros entornos residenciales entornos de tipo bed and breakfast; aplicaciones de catering y similares no minoristas.
- > Este electrodoméstico no está destinado a ser utilizado por personas (incluidos niños) con capacidades físicas, sensoriales o mentales reducidas, o falta de experiencia y conocimientos, a menos que hayan recibido supervisión o instrucciones sobre el uso del electrodoméstico por parte de una persona responsable de su seguridad.

Explicación de términos/símbolos

	PELIGRO Este símbolo indica que hay peligros para la vida y la salud de las personas debido a gas extremadamente inflamable.
	ADVERTENCIA La palabra de señal indica un peligro con un nivel medio de riesgo que, si no se evita, puede resultar en la muerte o lesiones graves.
	PRECAUCIÓN La palabra de señal indica un peligro con un bajo grado de riesgo que, si no se evita, puede resultar en lesiones leves o moderadas.
	ATENCIÓN La palabra de señal indica información importante (por ejemplo, daños a la propiedad), pero no peligro.

IMPORTANTE: Preste especial atención a los mensajes que contienen las palabras **PELIGRO**, **ADVERTENCIA** o **PRECAUCIÓN**. Estas palabras se utilizan para alertarlo sobre un peligro potencial que puede causarle lesiones graves a usted y a otros.

Las instrucciones le indicarán cómo reducir la posibilidad de lesiones y le informarán sobre lo que puede suceder si no se siguen las instrucciones.

ATENCIÓN: Estas instrucciones de funcionamiento son generales. Esto significa que ciertas funciones se aplican a su refrigerador/congelador, mientras que otras no.

Estamos trabajando constantemente en el desarrollo y mejora de nuestros tipos y modelos de electrodomésticos. Por lo tanto, nos reservamos el derecho de realizar cambios en el diseño, equipamiento y accesorios de todos los tipos y modelos sin previo aviso.

INSTRUCCIONES DE SEGURIDAD IMPORTANTES

¡LEA Y GUARDE ESTAS INSTRUCCIONES!

ADVERTENCIA: Riesgo de incendio / material inflamable



El refrigerante y el material espumante de ciclopentano utilizados para el electrodoméstico son inflamables. Por lo tanto, cuando el electrodoméstico sea desechado, deberá mantenerse alejado de cualquier fuente de fuego y ser recuperado por una empresa de recuperación especializada con la correspondiente calificación en lugar de ser desechado por combustión, para evitar daños al medio ambiente.



ADVERTENCIA

Seguridad general

- > Los niños deben ser supervisados para asegurarse de que no jueguen con el electrodoméstico.
- > Si el cable de alimentación está dañado, debe ser reemplazado por el fabricante, su agente de servicio o personas igualmente calificadas para evitar un peligro.
- > No almacene sustancias explosivas como latas de aerosol con un propelente inflamable en este electrodoméstico.
- > El electrodoméstico debe desconectarse después de su uso y antes de realizar mantenimiento por parte del usuario en el electrodoméstico.
- > **ADVERTENCIA:** Mantenga despejadas las aberturas de ventilación, en el recinto del electrodoméstico o en la estructura empotrada.
- > **ADVERTENCIA:** No utilice dispositivos mecánicos u otros medios para acelerar el proceso de descongelación, que no sean los recomendados por el fabricante.
- > **ADVERTENCIA:** No dañe el circuito de refrigerante.
- > **ADVERTENCIA:** No utilice electrodomésticos dentro de los compartimentos de almacenamiento de alimentos del electrodoméstico a menos que sean del tipo recomendado por el fabricante.
- > **ADVERTENCIA:** Por favor, deseche el refrigerador de acuerdo con los reguladores locales, ya que utiliza gas de soplado inflamable y refrigerante.
- > **ADVERTENCIA:** Al posicionar el electrodoméstico, asegúrese de que el cable de suministro no esté atrapado o dañado.
- > **ADVERTENCIA:** No coloque múltiples tomas de corriente portátiles o fuentes de alimentación portátiles en la parte trasera del electrodoméstico.
- > No utilice cables de extensión o adaptadores sin conexión a tierra (de dos clavijas).
- > Para evitar un peligro debido a la inestabilidad del electrodoméstico, debe fijarse de acuerdo con las instrucciones.
- > El refrigerador debe desconectarse de la fuente de suministro eléctrico antes de intentar la instalación del accesorio. Asegúrese de que el cable de alimentación no quede atrapado por el refrigerador. No pise el cable de alimentación.
- > Para un electrodoméstico independiente: Este electrodoméstico refrigerador no está destinado a ser utilizado como un electrodoméstico empotrado.



PRECAUCIÓN

Uso diario

- > No tire del cable de alimentación al desconectar el enchufe del refrigerador. Por favor, agarre firmemente el enchufe y sáquele directamente del enchufe.
- > Para garantizar un uso seguro, no dañe el cable de alimentación ni lo utilice cuando esté dañado o desgastado.
- > Por favor, utilice un enchufe de corriente dedicado y el enchufe de corriente no debe ser compartido con otros electrodomésticos.
- > El enchufe de corriente debe estar firmemente en contacto con el enchufe, de lo contrario podrían producirse incendios.
- > Por favor, asegúrese de que el electrodo de puesta a tierra del enchufe de corriente esté equipado con una línea de puesta a tierra confiable.
- > Por favor, cierre la válvula del gas que está fugando y luego abra las puertas y ventanas en caso de fuga de gas y otros gases inflamables.
- > No desenchufe el refrigerador y otros electrodomésticos considerando que una chispa puede causar un incendio.
- > No utilice electrodomésticos en la parte superior del electrodoméstico, a menos que sean del tipo recomendado por el fabricante.
- > Los espacios entre las puertas del refrigerador y entre las puertas y el cuerpo del refrigerador son pequeños, tenga en cuenta de no poner la mano en estas áreas para evitar que se pellizque el dedo. Por favor, sea cuidadoso al cerrar la puerta del refrigerador para evitar que los artículos.
- > No coja alimentos o recipientes con las manos mojadas en la cámara de congelación cuando el refrigerador esté funcionando, especialmente recipientes de metal para evitar congelaciones.
- > No permita que ningún niño entre o trepe al refrigerador; de lo contrario, se puede causar asfixia o lesiones por caída del niño.
- > No coloque objetos pesados en la parte superior del refrigerador considerando que los objetos pueden caer al abrir o cerrar la puerta, y podrían causarse lesiones accidentales.
- > No coloque elementos inflamables, explosivos, volátiles y altamente corrosivos en el refrigerador para evitar daños al producto o accidentes de incendio.
- > No coloque elementos inflamables cerca del refrigerador para evitar incendios.
- > El refrigerador está destinado para uso doméstico, como almacenamiento de alimentos; no debe usarse para otros fines, como almacenamiento de sangre, medicamentos o productos biológicos, etc.
- > No almacene cerveza, bebidas u otros líquidos contenidos en botellas o recipientes cerrados en la cámara de congelación del refrigerador; o de lo contrario, las botellas o recipientes cerrados pueden agrietarse debido a la congelación y causar daños.



ADVERTENCIA

- > Conéctese solo a suministro de agua potable. (Apto para fabricante de cubitos de hielo) (*)
- > Para evitar que los niños queden atrapados, las llaves deben mantenerse fuera del alcance de los niños y no en las cercanías del congelador de arcón (refrigerador) (apto para productos con cerraduras). (*)

(*): Esta característica varía según el modelo adquirido.



ADVERTENCIA

Para EU estandares:

Este electrodoméstico puede ser utilizado por niños de 8 años en adelante y personas con capacidades físicas, sensoriales o mentales reducidas o falta de experiencia y conocimiento si se les ha proporcionado supervisión o instrucciones sobre el uso del electrodoméstico de manera segura y comprenden los peligros involucrados. Los niños no deben jugar con el electrodoméstico. La limpieza y el mantenimiento por parte del usuario no deben.

Para evitar la contaminación de los alimentos,

por favor respete las siguientes instrucciones:

- Abrir la puerta durante largos períodos puede causar un aumento significativo de la temperatura en los compartimentos del electrodoméstico.
- Limpiar regularmente las superficies que puedan entrar en contacto con los alimentos y los sistemas de drenaje accesibles
- Limpie los tanques de agua si no se han utilizado durante 48 horas; enjuague el sistema de agua conectado a un suministro de agua si no se ha utilizado agua durante 5 días. **(Nota 1)(*)**
- Almacene carne cruda y pescado en recipientes adecuados en el refrigerador, para que no esté en contacto con otros alimentos ni gotee sobre.
- Los compartimentos de alimentos congelados de dos estrellas son adecuados para almacenar alimentos precongelados, almacenar o hacer helado y hacer cubitos de hielo. **(Nota 2)(*)**
- Los compartimentos de una estrella, dos estrellas y tres estrellas no son adecuados para congelar alimentos frescos. **(nota 3)(*)**
- Para electrodomésticos sin un compartimento de 4 estrellas: este electrodoméstico refrigerador no es adecuado para congelar alimentos. **(nota 4)(*)**
- Si el electrodoméstico refrigerador se deja vacío durante largos períodos, apáguelo, descongélelo, límpielo, séquelo y deje la puerta abierta para evitar que se desarrolle moho dentro del electrodoméstico.

Nota 1,2,3,4: Por favor, confirme si es aplicable según el tipo de instrumento de su producto.

(*): Esta característica varía según el modelo adquirido.



Símbolo de "4 estrellas": Congelador a -18°C o más frío, y tiene la capacidad de congelar rápidamente una cierta cantidad de alimentos.



Símbolo de "3 estrellas": Compartimento del congelador a -18°C o más frío.



Símbolo de "2 estrellas": Compartimento del congelador a -12°C o más.



Símbolo de "1 estrella": Compartimento del congelador con una temperatura objetivo y condiciones de almacenamiento de -6°C .



PRECAUCIÓN

No se recomienda el uso de este producto con enchufes o interruptores principales con función A/GFCI, de lo contrario, puede causar disparos falsos.

1. No representa un riesgo para la seguridad cuando se dispara.
2. Si los disparos persisten, se recomienda reemplazar los enchufes o interruptores principales sin función AFCI/GFCI.



ADVERTENCIA

Riesgo de atrapamiento de niños. Antes de desechar su antiguo refrigerador o congelador

- > Quite las puertas.
- > Deje las repisas en su lugar para que los niños no puedan treparse fácilmente.

PROTECCIÓN DEL MEDIO AMBIENTE

Desechar los viejos dispositivos eléctricos de manera respetuosa con el medio ambiente



Este símbolo de contenedor con ruedas tachado indica que los productos eléctricos y electrónicos en desuso (RAEE) deben desecharse por separado de los residuos municipales.

Los productos eléctricos antiguos pueden contener sustancias peligrosas, por lo que la correcta eliminación de su antiguo electrodoméstico ayudará a prevenir posibles consecuencias negativas para el medio ambiente y la salud humana. Su antiguo electrodoméstico puede contener piezas reutilizables que podrían utilizarse para reparar otros productos, y otros materiales valiosos que pueden reciclarse para conservar.

Información del paquete



Los materiales de embalaje del producto están fabricados con materiales reciclables de acuerdo con nuestras Regulaciones Nacionales del Medio Ambiente. No deseche los materiales de embalaje junto con los residuos domésticos u otros. Llévelos a los puntos de recogida de materiales de embalaje designados por las autoridades locales.

PRECAUCIÓN

El refrigerante y el material espumante de ciclopentano utilizados en el refrigerador son inflamables. Por lo tanto, cuando el refrigerador se deseché, debe mantenerse alejado de cualquier fuente de fuego y ser recuperado por una empresa especializada con la correspondiente calificación en lugar de ser desechado por combustión, para evitar daños al medio ambiente.

INSTRUCCIONES DE INSTALACIÓN

Antes del primer uso

Retire el embalaje exterior e interior, limpie el exterior a fondo con un paño suave y seco y el interior con un paño húmedo y tibio.

Evite colocar el armario en un nicho estrecho cerca de cualquier fuente de calor, luz solar directa o humedad.

Mantenga libre la circulación de aire alrededor del armario. Al instalar la unidad, asegúrese de dejar 10 cm de espacio libre en ambos lados, 10 cm en la parte superior de la unidad y 5 - 7,5 cm en la parte trasera de la unidad.

Antes de conectar su refrigerador a la fuente de alimentación, verifique que el voltaje indicado en la etiqueta de clasificación de su electrodoméstico corresponda al voltaje de su hogar. Un voltaje diferente podría dañar el electrodoméstico.

El electrodoméstico debe estar conectado a tierra. El fabricante no se hace responsable de los daños que puedan ocurrir como resultado de un uso sin conexión a tierra.

Diagrama de requisitos de espacio

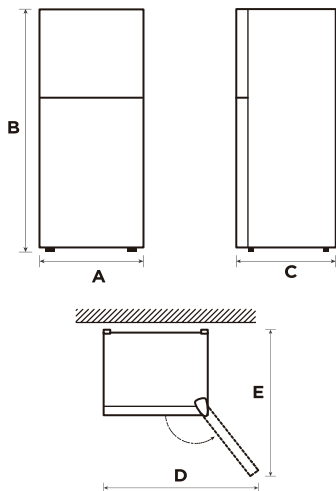

A	B	C	D	E
550	1590	550	1028	1065

Aviso: Todas las dimensiones en mm

Conexión del electrodoméstico

Después de instalar el producto, por favor déjelo reposar durante más de 2 horas antes de encenderlo, de lo contrario, podría provocar una disminución en la capacidad de enfriamiento o dañar el producto.

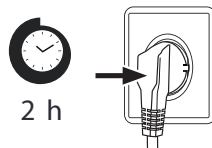

Permita que el electrodoméstico funcione vacío durante 24 horas para que el compartimento pueda enfriarse a la temperatura adecuada.



PRECAUCIÓN

El refrigerador siempre debe estar enchufado a su propia toma de corriente individual que tenga una clasificación de voltaje que coincida con la placa de clasificación. Al posicionar el electrodoméstico asegúrese de que el cable de suministro no esté atrapado o dañado.

Temperatura ambiente

Dependiendo de la clase climática, este refrigerador está destinado a ser utilizado en un rango de temperatura ambiente como se especifica en la siguiente tabla.

El producto puede no funcionar correctamente a temperaturas fuera del rango específico.

Puede encontrar la clase climática en la etiqueta del producto.

Clase Climática	Temperatura Ambiente
SN	+10 °C a +32 °C
N	+16 °C a +32 °C
ST	+16 °C a +38 °C
T	+16 °C a +43 °C

Si tiene alguna duda sobre la instalación, por favor consulte al vendedor, a nuestro servicio al cliente o al Centro de Servicio Autorizado más cercano.



ATENCIÓN

El rendimiento de enfriamiento y el consumo de energía del refrigerador pueden verse afectados por la temperatura ambiente, la frecuencia de apertura de la puerta y la ubicación del refrigerador. Recomendamos ajustar la configuración de temperatura según corresponda.

Dirección aperturas

Según la ubicación donde planea usar su refrigerador, puede resultar más conveniente invertir la posición de la puerta.

ATENCIÓN

Para evitar lesiones a usted mismo o a su propiedad, recomendamos que alguien lo asista durante el proceso de inversión de la puerta.

Necesitarás: un destornillador estándar, un destornillador de estrella.

- > Asegúrate de que tu refrigerador esté desenchufado y vacío.
- > Ten a alguien disponible para ayudarte en el proceso.
- > Guarda todas las piezas que retires para reutilizarlas más tarde.

Piezas ya montadas en la puerta (como se enviaron):



1. Apaga el refrigerador y retira todos los objetos de las bandejas de la puerta.
2. Quita la tapa de la bisagra superior, la bisagra superior, el tubo de la manga de la puerta del congelador y la tapa del agujero en el otro lado.

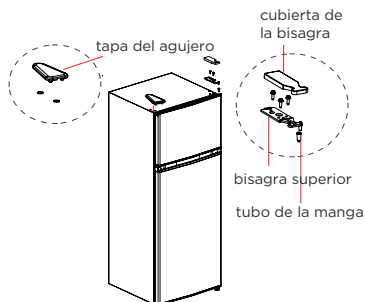

3. Quita la puerta del compartimento del congelador en el medio bisagra, el tubo de la manga de la puerta de refrigerador y las tapas de agujero en el otro lado.

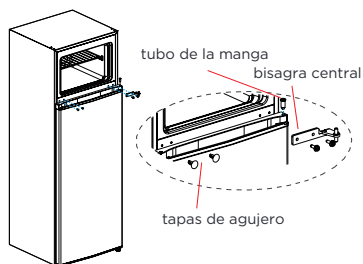

4. Retire la puerta del refrigerador, retire la bisagra inferior y el pie ajustable en el otro lado.
5. Ensamble el conjunto de bisagra inferior y el pie ajustable en el otro lado.

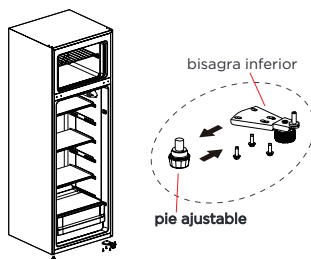

6. Ensamble el tope de la puerta del refrigerador en el otro lado.
7. Coloque la puerta del refrigerador en la bisagra inferior, ensamble la bisagra central, las tapas de los orificios y el tubo de la puerta del refrigerador.

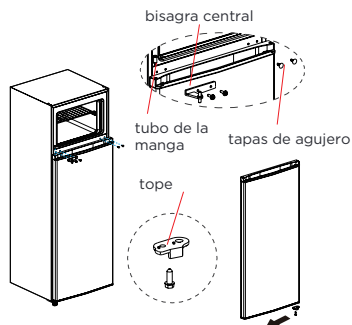

8. Ensamble el tope de la puerta del congelador en el otro lado.
9. Coloque la puerta del congelador en la bisagra central, ensamble la bisagra superior, la cubierta de la bisagra superior, ensamble el tubo de la puerta del congelador y la tapa del orificio en el otro lado.

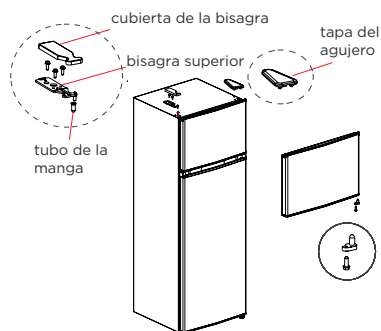

● ATENCIÓN

Diferencias: Debido a cambios técnicos y diferentes modelos, algunas de las ilustraciones en este manual pueden diferir de su modelo.

Patas niveladoras

Para evitar vibraciones, el electrodoméstico debe estar nivelado.

Si es necesario, ajuste los pies niveladores para compensar el piso desigual.

La parte delantera debe estar ligeramente más alta que la trasera para facilitar el cierre de la puerta.

Los pies niveladores se pueden girar fácilmente inclinando ligeramente el gabinete,

Gire los pies niveladores en sentido contrario a las agujas del reloj ↺ para elevar la unidad, en sentido de las agujas del reloj ↻ para bajarla.

Cambio de la luz

Cualquier reemplazo o mantenimiento de las lámparas LED debe ser realizado por el fabricante.

Después de conectar el cable de alimentación (o enchufe) al tomacorriente, espere 2 o 3 horas antes de colocar alimentos en el electrodoméstico. Si agrega alimentos antes de que el electrodoméstico se haya enfriado por completo, sus alimentos podrían echarse a perder.

Movimiento del electrodoméstico

1. Retire todos los elementos del electrodoméstico.
2. Desconecte el enchufe de corriente, insértelo y fíjelo en el gancho del enchufe de corriente en la parte trasera o en la parte superior del electrodoméstico.
3. Fije con cinta partes como estantes y la puerta para evitar que se caigan mientras mueve el electrodoméstico.
4. Mueva el electrodoméstico con cuidado con más de dos personas. Al transportar el electrodoméstico a larga distancia, manténgalo en posición vertical.

Consejos para ahorrar energía

No coloque el electrodoméstico cerca de cocinas, radiadores u otras fuentes de calor. Si la temperatura ambiente es alta, el compresor funcionará con más frecuencia y durante más tiempo, lo que resultará en un mayor consumo de energía.

Asegúrese de que haya suficiente ventilación en la base del electrodoméstico, en los laterales del electrodoméstico y en la parte trasera del electrodoméstico.

Por favor, también observe las dimensiones de espaciado en el capítulo 'Instalación'.

La disposición de cajones, estantes y bandejas como se muestra en la descripción del producto ofrece el uso más eficiente de la energía y debe mantenerse en la medida de lo posible.

Para obtener un espacio de almacenamiento más grande (por ejemplo, para productos refrigerados/congelados grandes), se pueden quitar los cajones y estantes centrales. Los cajones y estantes superiores e inferiores deben retirarse por último si es necesario.

Un compartimento de refrigerador/congelador lleno de manera uniforme contribuye a un uso óptimo de la energía.

Permita que los alimentos calientes se enfrien antes de colocarlos en el compartimento del refrigerador/congelador. Los alimentos que ya se han enfriado aumentan la eficiencia energética.

Permita que los alimentos congelados se descongelen en el compartimento de refrigeración. La frialdad de los alimentos congelados reduce el consumo de energía en el compartimento del refrigerador y, por lo tanto, aumenta la eficiencia energética.

Abra la puerta solo lo más brevemente posible para minimizar la pérdida de frío. Abrir la puerta brevemente y cerrarla correctamente reduce el consumo de energía.

Ajustar la temperatura no más fría de lo necesario contribuye a un uso óptimo de la energía.

Las juntas de la puerta de su electrodoméstico deben estar perfectamente intactas para que las puertas cierren correctamente y el consumo de energía no se incremente innecesariamente.

DESCRIPCIÓN DEL PRODUCTO

Piezas y funciones

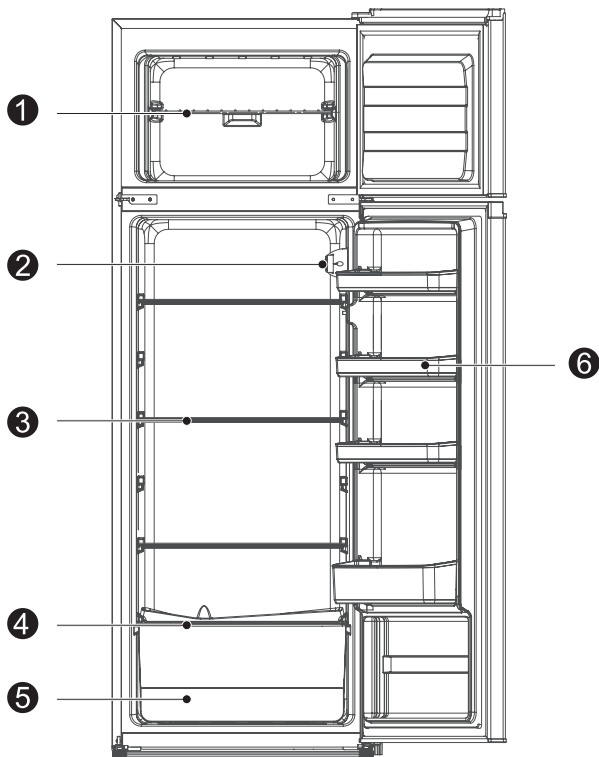

- | | | | |
|---|---------------------------------|---|---------------------------|
| 1 | Estante | 4 | Cubierta del cajón |
| 2 | Panel de control de temperatura | 5 | Caja de frutas y verduras |
| 3 | Estante | 6 | Bandeja de la puerta |

- > Para el uso más eficiente de la energía, por favor mantenga todos los elementos internos como bandejas, cajones, estantes y caja de cubitos de hielo en la posición suministrada por el fabricante
- > Este electrodoméstico de refrigeración debe instalarse de forma independiente y no puede utilizarse como empotrado. De lo contrario, causará problemas como la reducción del rendimiento y la vida útil del electrodoméstico. Y el fabricante no proporciona garantía básica del electrodoméstico.

ATENCIÓN

Diferencias: Debido a cambios técnicos y diferentes modelos, algunas de las ilustraciones en este manual pueden diferir de su modelo.

INSTRUCCIONES DE OPERACIÓN

Uso y funciones

Funciones

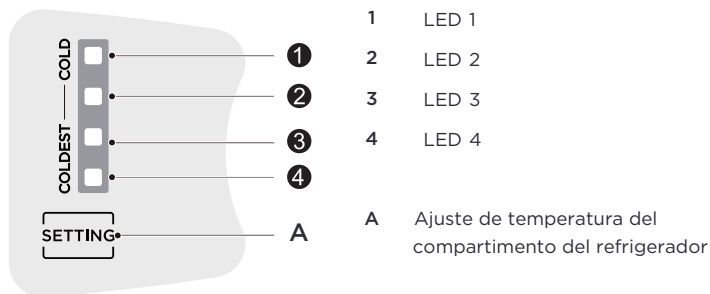

⚠ ATENCIÓN

El panel de control real puede diferir de un modelo a otro.

Visualización

Una vez encendido inicialmente, todas las luces LED se encienden durante 2 segundos, y luego el refrigerador funciona en la configuración predeterminada (la luz LED3 está encendida).

En caso de no haber fallos, muestra el ajuste de temperatura real del refrigerador.

En caso de una falla, el LED correspondiente parpadea.

La visualización del código de falla desaparecerá después de 30 minutos. Si necesita volver a mostrar el código de falla, desconecte el suministro de energía y luego vuelva a encenderlo.

Código de fallo	Descripción de la fallo
LED1 / LED3 parpadeando	Fallo del sensor de temperatura ambiente
LED1 / LED2 / LED4 parpadeando	Fallo del sensor de descongelación del refrigerador

Ajuste de temperatura

Cada vez que se presiona una vez el botón de ajuste de temperatura A, el ajuste de temperatura cambia una vez. Después de completar el ajuste de temperatura, el refrigerador funcionará según el valor establecido después de 30 segundos.

La regulación de cambio es:



Modo de supercongelación

Al presionar el botón de ajuste de temperatura durante 6 segundos, entrará en modo de supercongelación después de 30 segundos, y LED3 y LED4 se encenderán al mismo tiempo.

Después de funcionar durante 40 horas en modo de supercongelación o al presionar el botón de ajuste, saldrá del modo de supercongelación y volverá al ajuste anterior.

Se sugiere activar el modo de supercongelación durante 12 horas antes de colocar una gran cantidad de alimentos congelados en el compartimento del congelador de una sola vez.

Modo de superenfriamiento

Al presionar el botón de ajuste de temperatura durante 3 segundos, entrará en modo de superenfriamiento después de 30 segundos, y LED1 y LED2 se encenderán al mismo tiempo.

Después de funcionar durante 6 horas en modo Súper frío o al presionar el botón de ajuste, saldrá del modo Súper frío y volverá a la configuración anterior.

Modo de espera

Presione y mantenga presionado el botón de ajuste durante 10 segundos, todos los LED del panel de control se apagarán y el modo de espera se activará después de 30 segundos. Una vez en modo de espera, presione nuevamente el botón de ajuste para encender todos los LED y salir del modo.

El refrigerador se detiene y la lámpara se apaga automáticamente en el modo de espera.

ATENCIÓN

La función de Súper congelación está diseñada para mantener el valor nutricional de los alimentos en el congelador. Puede congelar los alimentos en el menor tiempo posible. Si se congela una gran cantidad de alimentos a la vez, se recomienda que el usuario active la función de Súper congelación y coloque los alimentos. En este momento, la velocidad de congelación del compartimento del congelador se incrementa, lo que puede congelar rápidamente los alimentos, bloquear efectivamente la nutrición de los alimentos y facilitar su almacenamiento.

Almacenamiento de alimentos

Compartimento del congelador

El compartimento del congelador está designado para la congelación a baja temperatura de alimentos, almacenamiento a largo plazo de alimentos congelados, y para la producción de cubitos de hielo.

Preste atención a las clasificaciones de estrellas (4 estrellas, 2 estrellas y 1 estrella) en el compartimento del congelador y los períodos de almacenamiento resultantes para alimentos congelados

No ponga alimentos frescos y congelados juntos. Los alimentos congelados pueden descongelarse.

Cuando congele grandes cantidades de alimentos frescos (como carne, pescado o carne picada), divídalos en varias piezas pequeñas antes de ponerlos, para que se congelen rápidamente y se puedan recoger fácilmente.

Cumpla con los tiempos de almacenamiento recomendados por los fabricantes de alimentos en los paquetes, si no hay información en el envase, los alimentos no deben almacenarse congelados por más de tres meses a partir de la fecha de compra.

Al comprar alimentos congelados, asegúrese de que hayan sido congelados a una temperatura adecuada y que el envase no esté dañado.

Los alimentos congelados deben mantenerse en envases individuales adecuados para garantizar que los alimentos adyacentes no se contaminen. Consuma los alimentos descongelados de inmediato, no los vuelva a congelar.

En caso de un corte prolongado de energía mal funcionamiento del electrodoméstico, retire los alimentos congelados almacenados y verifique si aún son comestibles, luego guárdelos en un lugar suficientemente fresco o en otro electrodoméstico.

Para descongelar alimentos, retirelos del congelador y déjelos descongelar a temperatura ambiente o en el refrigerador. Para descongelar alimentos rápidamente, puede utilizar la función de descongelación de su microondas, por ejemplo.

Si solo desea descongelar parte de un paquete, retire la porción que necesita y cierre inmediatamente el resto del paquete. De esta manera, evitará la "quemadura del congelador" y reducirá la formación de hielo en los alimentos restantes.

Compartimento de enfriamiento

Para reducir la humedad y la acumulación posterior de hielo, nunca ponga líquidos en el compartimento del refrigerador en recipientes sin sellar. La escarcha tiende a concentrarse en las partes más frías del evaporador. Almacenar líquidos sin cubrir resulta en una necesidad más frecuente de descongelación.

Nunca ponga alimentos calientes en el compartimento del frigorífico. Estos deben enfriarse primero a temperatura ambiente y luego colocarse de manera que se asegure una adecuada circulación de aire en el compartimento.

Los alimentos o recipientes de alimentos no deben tocar la pared trasera del frigorífico porque podrían congelarse a la pared. No siga abriendo regularmente la puerta del refrigerador.

La carne y el pescado limpio (empaquetados en un envase o papel plástico) se pueden colocar en el compartimento del frigorífico, que se puede usar en 1-2 días

Las frutas y verduras sin envase se pueden colocar en la parte designada para frutas y verduras frescas.

ATENCIÓN

El almacenamiento de demasiada comida durante la operación después de la conexión inicial a la energía puede afectar adversamente el efecto de congelación del refrigerador.

Tiempos de almacenamiento y temperatura:

Nota: Un almacenamiento excesivamente prolongado o a una temperatura inapropiada de congelación puede causar una pérdida de calidad o alimentos estropeados, lo que provoca desperdicio de alimentos, es incomible y puede causar intoxicación alimentaria. La temperatura mínima en la mayoría de los casos debe ser de -18°C o más fría. Siga los tiempos máximos de almacenamiento recomendados a continuación:

- > Estofado, helado, salchichas, pan: 2-6 meses.
- > Pescado, camarones, cordero, carne: 4-8 meses.
- > Verduras, frutas, aves, carne de res: 6-12 meses.

MANTENIMIENTO Y LIMPIEZA



PRECAUCIÓN

Desconecte el electrodoméstico de la fuente eléctrica antes de realizar cualquier mantenimiento rutinario. Espere al menos 5 minutos antes de volver a encender el electrodoméstico, ya que un arranque frecuente puede dañar el compresor.

No utilice dispositivos mecánicos u otros medios para acelerar el proceso de descongelación, que no sean los recomendados por el fabricante.

No intente reparar, desmontar o modificar el electrodoméstico usted mismo. En caso de reparación, por favor contacte a nuestro servicio al cliente.

Elimine el polvo en la parte trasera de la unidad al menos una vez al año para evitar riesgos de incendio, así como un aumento en el consumo de energía.

Revise regularmente la junta de la puerta para asegurarse de que no haya residuos. Limpie la junta de la puerta con un paño suave humedecido con agua jabonosa o detergente diluido.

El interior del producto debe limpiarse regularmente para evitar olores.

Utilice un paño suave o esponja para limpiar el interior del producto, con dos cucharadas de bicarbonato de sodio y un litro de agua tibia. Luego enjuague con agua y seque con un paño limpio. Después de limpiar, abra la puerta y deje que se seque naturalmente antes de encender la energía.

Para áreas difíciles de limpiar en el producto (como espacios estrechos, huecos o esquinas), se recomienda limpiarlas regularmente con un paño suave, un cepillo suave, etc. y cuando sea necesario, combinado con algunas herramientas auxiliares (como palitos delgados) para asegurar que no se acumulen contaminantes o bacterias en estas áreas.

Limpie la superficie exterior del producto con un paño suave humedecido con agua jabonosa, detergente, etc., y luego seque con un paño limpio.

No utilice cepillos duros, bolas de acero limpio, cepillos metálicos, abrasivos (como pastas de dientes), disolventes orgánicos (como alcohol, acetona, acetato de isoamilo, etc.), agua hirviendo, elementos ácidos o alcalinos, que pueden dañar la superficie e interior de la nevera. El agua hirviendo y los disolventes orgánicos como el benceno pueden deformar o dañar las piezas de plástico.



No enjuague directamente con agua u otros líquidos durante la limpieza para evitar cortocircuitos o afectar el aislamiento eléctrico después de la inmersión.

ATENCIÓN

El electrodoméstico funcionará continuamente una vez que se haya iniciado. En general, el funcionamiento del electrodoméstico no debe interrumpirse; de lo contrario, la vida útil puede verse.

Descongelación

El compartimento del refrigerador se descongela completamente de forma automática.

Mientras la unidad de refrigeración está funcionando, pueden aparecer gotas de condensación o escarcha en la parte trasera del compartimento del refrigerador. Esto es normal. No es necesario limpiar la condensación o la escarcha. El panel trasero se descongela automáticamente. La condensación se dirige hacia el canal de condensación y se transporta a la unidad de refrigeración. Nota: Mantenga limpio el canal de condensación y el orificio de drenaje para que la condensación pueda salir.

Descongelación del compartimento del congelador.

El compartimento del congelador no se descongela automáticamente, de lo contrario, los alimentos

Una capa de escarcha en el compartimento del congelador afecta la refrigeración de los alimentos congelados y aumenta el consumo de energía. Quite regularmente la capa de escarcha.

ADVERTENCIA: No raspe la escarcha o el hielo con un cuchillo u objeto puntiagudo. Hacer esto puede dañar los tubos de refrigerante.

1. Retire los alimentos congelados y colóquelos temporalmente en un lugar fresco.
2. Desconecte el enchufe principal de la toma de corriente.
3. Para acelerar el proceso de descongelación, coloque un recipiente con agua caliente en un soporte en el compartimento del congelador.
4. Limpie la condensación con un paño o esponja.
5. Seque el compartimento del congelador.
6. Conecte el electrodoméstico y ajuste el botón de control de temperatura según sea necesario.
7. Vuelva a colocar los alimentos congelados en el compartimento del congelador.

Limpieza del estante de vidrio

Como parte más interna del refrigerador donde contactan los estantes tiene un tope, debe levantar los estantes hacia arriba, luego podrá sacarlo.

Ajuste o limpie los estantes según su necesidad.

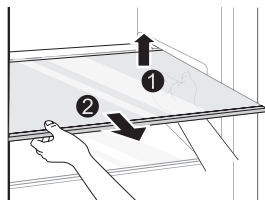

Limpieza del cajón de verduras

Quite el contenido del cajón. Sujete el asa del cajón de verduras y tire de él completamente hasta que se detenga.

Levante el cajón de verduras y retírelo tirando de él hacia afuera.

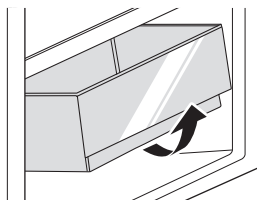

Limpieza de la bandeja de la puerta

Según la flecha de dirección en la figura a continuación, use ambas manos para apretar la bandeja y empujar hacia arriba, luego podrá sacarla.

Después de lavar la bandeja que ha sido sacada, puede ajustar su altura de instalación de acuerdo con sus necesidades.

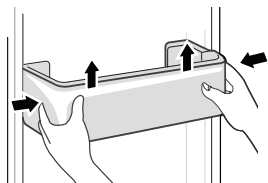

⚠ ATENCIÓN

Diferencias: Debido a cambios técnicos y diferentes modelos, algunas de las ilustraciones en este manual pueden diferir de su.

RESOLUCIÓN DE PROBLEMAS

El usuario puede manejar los siguientes problemas simples. Por favor, llame al departamento de servicio postventa si los problemas no se resuelven:

Problema	Causas Posibles	Solución
No funciona	<ul style="list-style-type: none"> La fuente de alimentación no está encendida y el enchufe no está firmemente insertado. Baja tensión, corte de energía o parte del circuito desconectado. 	<ul style="list-style-type: none"> Inserte firmemente el enchufe del cable de alimentación. Revise la fuente de alimentación en casa.
La luz no está encendida	<ul style="list-style-type: none"> El electrodoméstico no está encendido. La luz está rota. 	<ul style="list-style-type: none"> Desenchufe y vuelva a enchufar el cable de alimentación. Reemplace la luz con una nueva.
Las frutas o verduras están congeladas	<ul style="list-style-type: none"> ¿Se ha colocado la comida en la parte trasera de la nevera? El área cerca de la pared trasera es donde las temperaturas son más frías. Las frutas o verduras se almacenan en la zona de Frescura/Enfriamiento. 	<ul style="list-style-type: none"> No colocar alimentos que puedan congelarse fácilmente en la parte trasera del compartimento de la nevera La zona de Frescura/Enfriamiento es solo para carne/pescado.
La nevera/congelador está sobre-enfriando	<ul style="list-style-type: none"> El control de temperatura no está configurado correctamente. 	<ul style="list-style-type: none"> Ajuste la temperatura más alta.
El compresor está funcionando durante mucho	<ul style="list-style-type: none"> La alta temperatura ambiente está causando un tiempo de funcionamiento prolongado. Poner demasiada comida de una sola vez. La comida se coloca antes de que se enfríe. Abrir la puerta con demasiada frecuencia. La capa de escarcha en el interior es demasiado gruesa. 	<ul style="list-style-type: none"> Esto es normal. No ponga demasiada comida de una sola vez. Espere a que la comida se enfríe antes de ponerla. No abra la puerta con demasiada frecuencia. Necesita descongelar.
La puerta no cierra correctamente	<ul style="list-style-type: none"> La puerta está atascada con objetos. Demasiada comida dentro. La junta de la puerta está deformada. 	<ul style="list-style-type: none"> No ponga demasiada comida. Coloque el electrodoméstico de forma estable. Caliente la junta de la puerta y luego enfríela para restaurarla (con un secador eléctrico o agua caliente para calentarla).
La pared exterior está caliente	<ul style="list-style-type: none"> Cuando el electrodoméstico está en funcionamiento, el calor se disipa hacia el exterior a través de los tubos metálicos dentro. Las temperaturas ambientales más altas en verano hacen que la temperatura de la pared exterior aumente. 	<ul style="list-style-type: none"> Es normal una temperatura más alta en la pared exterior. Aumente el espacio de disipación de calor o coloque el electrodoméstico en un lugar ventilado y fresco.
Las vigas cruzadas o verticales están calientes	<ul style="list-style-type: none"> Hay tubos metálicos dentro de las vigas, y el calor liberado desde los tubos evita la condensación. 	<ul style="list-style-type: none"> Esto es normal.
Olores	<ul style="list-style-type: none"> Comida estropeada. Comida con olores fuertes. El compartimento interior está sucio. 	<ul style="list-style-type: none"> Limpie y retire cualquier comida estropeada. Asegúrese de que la comida con olores fuertes esté envuelta herméticamente. Limpie el compartimento interior.
La temperatura real difiere de la temperatura establecida	<ul style="list-style-type: none"> Cuando se coloca comida caliente, la temperatura subirá temporalmente. Después de establecer una nueva temperatura, tomará un tiempo para que la temperatura en el compartimento alcance la temperatura establecida cuando la puerta Después de la estabilidad de la temperatura, las temperaturas reales en diferentes ubicaciones dentro del compartimento son diferentes, con una desviación de aproximadamente $\pm 3^{\circ}\text{C}$. 	<ul style="list-style-type: none"> Esto es normal. Espere un tiempo antes de probar la temperatura real.

Problema	Causas Posibles	Solución
Se forma condensación en el exterior	<ul style="list-style-type: none"> • Puede formarse condensación cuando la humedad en la habitación es alta. 	<ul style="list-style-type: none"> • Esto es normal. Limpie la condensación con un paño seco.
Se forma condensación dentro de la nevera y	<ul style="list-style-type: none"> • La nevera mantiene una alta humedad para mantener frescas las verduras y otros alimentos. • La humedad en la habitación es demasiado alta y las puertas se han abierto con frecuencia. • Las juntas de las puertas no están ajustadas. 	<ul style="list-style-type: none"> • Limpiar la condensación con un paño seco. • No abrir las puertas con tanta frecuencia o no mantenerlas abiertas demasiado tiempo. • Verificar la junta de la puerta, limpiarla o corregir su posición.
Escarcha alrededor de las rejillas de ventilación.	<ul style="list-style-type: none"> • La puerta no está cerrada correctamente. • Las juntas de las puertas no están ajustadas. 	<ul style="list-style-type: none"> • Asegúrese de que la comida no bloquee la puerta. • Verificar la junta de la puerta, limpiarla o corregir su posición.
Difícil de abrir la puerta	<ul style="list-style-type: none"> • La diferencia de presión de aire entre el interior y el exterior del compartimento a veces puede hacer que sea difícil abrir la puerta del congelador. 	<ul style="list-style-type: none"> • Esperar unos momentos y luego intentar abrir la puerta lentamente.

Durante el uso normal del refrigerador se pueden escuchar ciertos sonidos que no afectan su correcto funcionamiento.

Sonidos que se pueden prevenir fácilmente:

- > Ruido causado por el electrodoméstico que no está nivelado: ajustar la posición con los pies delanteros ajustables. Alternativamente, colocar almohadillas de material suave debajo de los rodillos traseros, especialmente cuando el electrodoméstico está colocado sobre azulejos.
- > Al tocar la pieza de mobiliario adyacente - aleje el refrigerador.
- > Rechinido de los cajones o estantes - saque y vuelva a colocar el cajón o estante.
- > Sonidos de botellas chocando - separe las botellas.

Los sonidos escuchados durante el uso normal se deben principalmente al funcionamiento del compresor (encendido) y al sistema de enfriamiento (expansión térmica y contracción del radiador causada por el flujo del agente refrigerante).

APÉNDICE

Especial para el nuevo estándar europeo

Las piezas ordenadas en la siguiente tabla se pueden adquirir a través del canal del proveedor de servicios:

Pieza ordenada	Proporcionado por	Tiempo mínimo requerido para la provisión
Termostatos	Personal de mantenimiento profesional	Al menos 7 años después de que se lance el último modelo en el mercado
Sensores de temperatura	Personal de mantenimiento profesional	Al menos 7 años después de que se lance el último modelo en el mercado
Placas de circuito impreso	Personal de mantenimiento profesional	Al menos 7 años después de que se lance el último modelo en el mercado
Fuentes de luz	Personal de mantenimiento profesional	Al menos 7 años después de que se lance el último modelo en el mercado
Manijas de puerta	Reparadores profesionales y usuarios finales	Al menos 7 años después de que se lance el último modelo en el mercado
Bisagras de la puerta	Reparadores profesionales y usuarios finales	Al menos 7 años después de que se lance el último modelo en el mercado
Bandejass	Reparadores profesionales y usuarios finales	Al menos 7 años después de que se lance el último modelo en el mercado
Cestas	Reparadores profesionales y usuarios finales	Al menos 7 años después de que se lance el último modelo en el mercado
Juntas de la puerta	Reparadores profesionales y usuarios finales	Al menos 10 años después de que se lance el último modelo en el mercado

Estimado cliente

1. Si desea devolver o reemplazar el producto, por favor contacte a la tienda donde lo compró. (Recuerde traer la factura de compra)
2. Si su producto se descompone y necesita reparación, por favor contacte al proveedor de servicio postventa.



ATENCIÓN

La información del modelo en la base de datos del producto, así como el identificador del modelo, se puede obtener a través de un enlace web escaneado por un código QR, si lo hay, en la etiqueta de eficiencia energética del producto.

Para obtener más información sobre la eficiencia energética del electrodoméstico, visite <https://eprel.ec.europa.eu> y busque usando el nombre del modelo.

El nombre del modelo se puede encontrar en la etiqueta de clasificación del electrodoméstico.

Eco-Design directive:

Para contactar con un Servicio Técnico Autorizado, o para pedir recambios consulte el listado en la página web www.rommer.es

Para cualquier consulta, búsqueda de manuales, o atención al cliente póngase en contacto con comercial@rommer.es

Para más información sobre el producto, puede acceder a la base de datos escaneando el código QR situado en la tarjeta energética. (según Regulación EU 2019/2019).

Las piezas de repuesto, pueden obtenerse a través de los Servicios Técnicos Oficiales durante un período mínimo de 10 años a partir de la fecha de puesta en marcha.

Importador:
EUROSAIME, S.A.
ESA08765158
Geminis 22 08228
TERRASSA
937851237

Nota: La dirección o el número de teléfono de contacto está sujeto a cambios sin previo aviso. Por favor, confirme los datos consultando la web arriba indicada.





Contents

Important safety instructions	2
Environmental protection.....	5
Install Instruction.....	6
Doors reversal	7
Leveling feet.....	8
Changing the light	8
Moving the appliance.....	8
Tips for energy saving	9
Product overview	10
Parts and functions.....	10
Operation Instructions	11
Use and functions	11
Storing food.....	13
Maintenance and cleaning.....	14
Troubleshooting.....	16
Appendix	18
Special for new European standard	18

Before switching on the appliance for the first time read the following safety hints!

- > This appliance is intended to be used in household and similar applications such as staff kitchen areas in shops, offices and other working environments; farm houses and by clients in hotels, motels and other residential type environments; bed and breakfast type environments; catering and similar non-retail applications.
- > This appliance is not intended for use by persons (including children) with reduced physical, sensory or mental capabilities, or lack of experience and knowledge, unless they have been given supervision or instruction concerning use of the appliance by a person responsible for their safety.

Explanation of terms/symbols

	DANGER This symbol indicates that there are dangers to the life and health of persons due to extremely flammable gas.
	WARNING The signal word indicates a hazard with a medium level of risk which, if not avoided, may result in death or serious injury.
	CAUTION The signal word indicates a hazard with a low degree of risk which, if not avoided, may result in minor or moderate injury.
	ATTENTION The signal word indicates important information (e.g. damage to property), but not danger.

IMPORTANT: Pay particular attention to messages that contain the words **DANGER**, **WARNING** or **CAUTION**. These words are used to alert you to a potential hazard that can seriously injure you and others.

The instructions will tell you how to reduce the chance of injury and let you know what can happen if the instructions are not followed.

ATTENTION: These operating instructions are general. This means that certain functions apply to your refrigerator/freezer, while others do not.

We are constantly working on the further development and improvement of our appliance types and models. Therefore, we reserve the right to make changes to the design, equipment and accessories of all types and models without prior notice.

IMPORTANT SAFETY INSTRUCTIONS

READ AND SAVE THESE INSTRUCTIONS!



WARNING: Risk of fire / flammable material

Refrigerant and cyclopentane foaming material used for the appliance are flammable. Therefore, when the appliance is scrapped, it shall be kept away from any fire source and be recovered by a special recovering company with corresponding qualification other than be disposed by combustion, so as to prevent damage to the environment or any other harm



WARNING

General Safety

- > Children should be supervised to ensure that they do not play with the appliance.
- > If the supply cord is damaged, it must be replaced by the manufacturer, its service agent or similarly qualified persons in order to avoid a hazard.
- > Do not store explosive substances such as aerosol cans with a flammable propellant in this appliance.
- > The appliance has to be unplugged after use and before carrying out user maintenance on the appliance.
- > **WARNING:** Keep ventilation openings, in the appliance enclosure or in the built-in structure, clear of obstruction.
- > **WARNING:** Do not use mechanical devices or other means to accelerate the defrosting process, other than those recommended by the manufacturer.
- > **WARNING:** Do not damage the refrigerant circuit.
- > **WARNING:** Do not use electrical appliances inside the food storage compartments of the appliance, unless they are of the type recommended by the manufacturer.
- > **WARNING:** Please abandon the refrigerator according to local regulators for its use flammable blowing gas and refrigerant.
- > **WARNING:** When positioning the appliance, ensure the supply cord is not trapped or damaged.
- > **WARNING:** Do not locate multiple portable socket-outlets or portable power supplies at the rear of the appliance.
- > Do not use extension cords or ungrounded (two prong) adapters.
- > To avoid a hazard due to instability of the appliance, it must be fixed in accordance with the instructions.
- > The refrigerator must be disconnected from the source of electrical supply before attempting the installation of accessory. Ensure that the power cable is not trapped by the refrigerator. Do not step on the power cable.
- > For a freestanding appliance: this refrigerating appliance is not intended to be used as a built-in appliance.



CAUTION

Daily use

- > Do not pull the power cord when pulling the power plug of the refrigerator. Please firmly grasp the plug and pull out it from the socket directly.
 - > To ensure safe use, do not damage the power cord or use the power cord when it is damaged or worn.
 - > Please use a dedicated power socket and the power socket shall not be shared with other electrical appliances.
 - > The power plug should be firmly contacted with the socket or else fires might be caused.
 - > Please ensure that the grounding electrode of the power socket is equipped with a reliable grounding line.
 - > Please turn off the valve of the leaking gas and then open the doors and windows in case of leakage of gas and other flammable gases.
 - > Do not unplug the refrigerator and other electrical appliances considering that spark may cause a fire.
 - > Do not use electrical appliances on the top of the appliance, unless they are of the type recommended by the manufacturer.
 - > The gaps between refrigerator doors and between doors and refrigerator body are small, be noted not to put your hand in these areas to prevent from squeezing the finger. Please be gentle when close the refrigerator door to avoid falling articles.
 - > Do not pick foods or containers with wet hands in the freezing chamber when the refrigerator is running, especially metal containers in order to avoid frostbite.
- > Do not allow any child to get into or climb the refrigerator; otherwise suffocation or falling injury of the child may be caused.
 - > Do not place heavy objects on the top of the refrigerator considering that objectives may fall when close or open the door, and accidental injuries might be caused.
 - > Do not put flammable, explosive, volatile and highly corrosive items in the refrigerator to prevent damages to the product or fire accidents.
 - > Do not place flammable items near the refrigerator to avoid fires.
 - > The refrigerator is intended for household use, such as storage of foods; it shall not be used for other purposes, such as storage of blood, drugs or biological products, etc.
 - > Do not store beer, beverage or other fluid contained in bottles or enclosed containers in the freezing chamber of the refrigerator; or otherwise the bottles or enclosed containers may crack due to freezing to cause damages.



WARNING

- > Connect to potable water supply only. (Suitable for ice cube maker) (*)
- > To prevent children from being entrapped, the keys must be kept out of reach of children and not in the vicinity of chest freezer (or refrigerator) (suitable for products with locks).(*)

(*) : This feature varies depending on the model purchased.



WARNING

For EU standard:

This appliance can be used by children aged from 8 years and above and persons with reduced physical, sensory or mental capabilities or lack of experience and knowledge if they have been given supervision or instruction concerning use of the appliance in a safe way and understand the hazards involved. Children shall not play with the appliance. Cleaning and user maintenance shall not be made by children without supervision.

To avoid contamination of food, please respect the following instructions:

- Opening the door for long periods can cause a significant increase of the temperature in the compartments of the appliance.
- Clean regularly surfaces that can come in contact with food and accessible drainage systems.
- Clean water tanks if they have not been used for 48h; flush the water system connected to a water supply if water has not been drawn for 5 days. **(Note 1)(*)**
- Store raw meat and fish in suitable containers in the refrigerator, so that it is not in contact with or drip onto other food.
- Two-star frozen-food compartments are suitable for storing pre-frozen food, storing or making ice-cream and making ice cubes. **(Note 2)(*)**
- 1 star, 2 star and 3 star compartments are not suitable for the freezing of fresh food. **(note 3)(*)**
- For appliances without a 4-star compartment: this refrigerating appliance is not suitable for freezing foodstuffs. **(note 4)(*)**
- If the refrigerating appliance is left empty for long periods, switch off, defrost, clean, dry, and leave the door open to prevent mould developing within the appliance.

Note 1,2,3,4: Please confirm whether it is applicable according to your product compartment type.

(*): This feature varies depending on the model purchased.



"4 star" symbol: Freezer at -18 °C or colder, and it has the ability of quick freezing a certain amount of food



"3 star" symbol: Freezer compartment at -18 °C or colder



"2 star" symbol: Freezer compartment at -12 °C or colder



"1 star" symbol: Freezer compartment with a target temperature and storage conditions of -6 °C



CAUTION

This product is not recommended for use with sockets or main switch with the A/GFCI function, otherwise it may cause false tripping.

1. It's not pose a safety risk when tripped.
2. If tripping persists, it is recommended to replace the sockets or main switch without a/gfci function.



WARNING

Risk of child entrapment. Before you throw away your old refrigerator or freezer:

- > Take off the doors.
- > Leave the shelves in place so that children may not easily climb inside.

ENVIRONMENTAL PROTECTION

Disposing of old electrical devices in an environmentally-friendly manner



This crossed-out wheeled bin symbol indicates that waste electrical and electronic products (WEEE) should be disposed of separately from the municipal waste stream.

Old electrical products can contain hazardous substances so correct disposal of your old appliance will help prevent potential negative consequences for the environment and human health. Your old appliance may contain reusable parts that could be used to repair other products, and other valuable materials that can be recycled to conserve limited resources.

Package information



Packaging materials of the product are manufactured from recyclable materials in accordance with our National Environment Regulations. Do not dispose of the packaging materials together with the domestic or other wastes. Take them to the packaging material collection points designated by the local authorities.



CAUTION

Refrigerant and cyclopentane foaming material used for the refrigerator are flammable. Therefore, when the refrigerator is scrapped, it shall be kept away from any fire source and be recovered by a special recovering company with corresponding qualification other than be disposed by combustion, so as to prevent damage to the environment or any other harm.

INSTALL INSTRUCTION

Before first use

Remove the exterior and interior packing, wipe the outside thoroughly with a soft dry cloth and the inside with a wet, lukewarm cloth.

Avoid placing the cabinet in a narrow recess or near any heat source, direct sunlight, or moisture.

Keep the air circulation free around the cabinet. When installing the unit, ensure 10 cm of free space at both sides, 10 cm at the top of the unit, and 5 - 7.5 cm at the rear of the unit.

Before connecting your refrigerator to the power supply, check that the voltage stated on the rating label of your appliance corresponds to the voltage in your home. A different voltage could damage the appliance.

The appliance must be grounded. The manufacturer is not responsible for damages that may occur as a result of usage without grounding.

Space requirement diagram

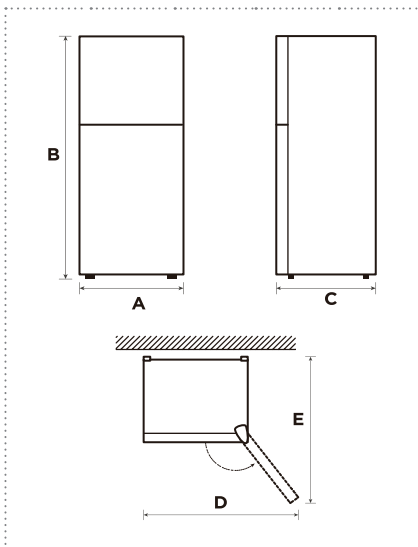

A	B	C	D	E
550	1590	550	1028	1065

Notice: All dimensions in mm

Connecting the appliance

After installing the product, please let it stay for more than 2 hours before turning on the power, otherwise it will lead to a decrease in cooling capacity or a damage to the product.

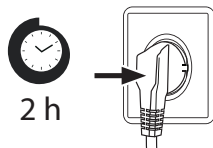

Allow the appliance to run empty for 24 hours so the compartment can cool to the appropriate temperature.

⚠ CAUTION

The refrigerator should always be plugged into its own individual electrical outlet which has a voltage rating that matches the rating plate. When positioning the appliance, ensure the supply cord is not trapped or damaged.

Ambient Temperature

Depending on the climate class, this refrigerator is intended to be used at an ambient temperature range as specified in the following table.

The product may not operate properly at temperatures outside of the specific range.

You can find the climate class on the product label.

Climate Class	Ambient Temperature
SN	+10 °C to +32 °C
N	+16 °C to +32 °C
ST	+16 °C to +38 °C
T	+16 °C to +43 °C

If you have any doubts regarding installation, please turn to the vendor, to our customer service or to the nearest Authorised Service Centre.

● ATTENTION

The cooling performance and power consumption of the refrigerator may be affected by the ambient temperature, the door-opening frequency, and the location of the refrigerator. We recommend adjusting the temperature settings as appropriate.

Doors reversal

Based on the location where you plan to use your refrigerator, you may find it more convenient to reverse the position of the door.

ATTENTION

To avoid injury to yourself or your property, we recommend that someone assist you during the door reversal process.

You will need: A standard screwdriver, a Phillips screwdriver.

- > Make sure that your refrigerator is unplugged and empty.
- > Have someone available to assist you in the process.
- > Keep all of the parts you remove to reuse them later.

Parts already mounted on the door (as shipped):

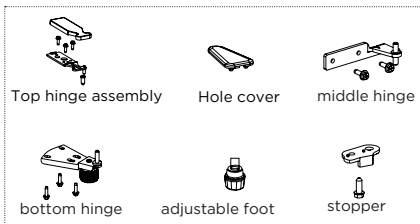

1. Power off the refrigerator, and remove all objects from the door trays.
2. Take off top hinge cover, top hinge, the sleeve pipe of freezer door and hole cap on the other side.

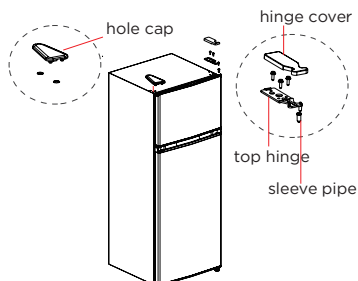

3. Take off freezer chamber door middle

hinge, the sleeve pipe of refrigerating door and hole caps on the other side.

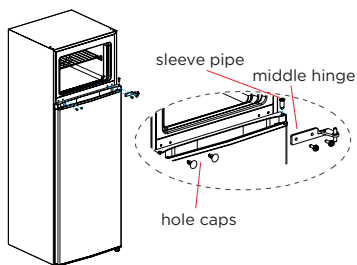

4. Remove the refrigerating door remove the bottom hinge and adjustable foot on the other side.
5. Assemble the bottom hinge assembly and adjustable foot on other side.

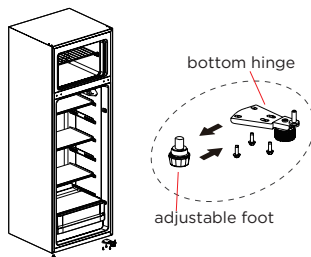

6. Assemble the stopper of the refrigerating door on the other side.
7. Put the refrigerating door on bottom hinge, assemble the middle hinge, hole caps and the sleeve pipe of refrigerating door.

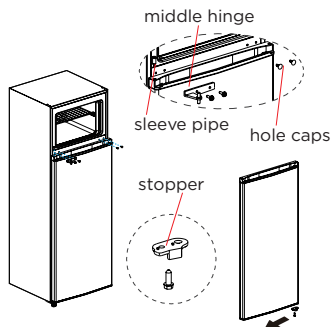

8. Assemble the stopper of the freezer door on the other side.
9. Put the freezer door on the middle hinge, assemble the top hinge, the top hinge cover assemble the sleeve pipe of the freezer door and hole cap on the other side.

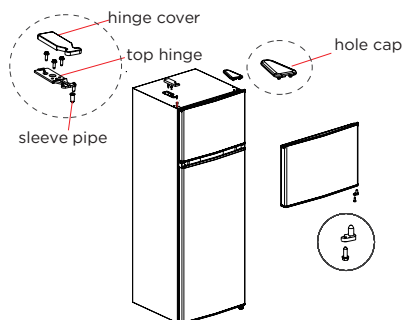

ATTENTION

Differences: Due to technical changes and different models, some of the illustrations in this manual may differ from your model.



Leveling feet

To avoid vibration, the appliance must be leveled.

If required, adjust the leveling feet to compensate for the uneven floor.

The front should be slightly higher than the rear to aid in door closing.

Leveling feet can be turned easily by tipping the cabinet slightly.

Turn the leveling feet counter clockwise  to raise the unit, clockwise  to lower it.

Changing the light

Any replacement or maintenance of the LED lamps is intended to be made by the manufacturer, its service agent or similar qualified person.

After connecting the power supply cord (or plug) to the outlet, wait 2 or 3 hours before you put food into the appliance. If you add food before the appliance has cooled completely, your food may spoil.

Moving the appliance

1. Remove all items from the appliance.
2. Pull the power plug out, insert and fix it into the power plug hook at the rear or on top of the appliance.
3. Tape parts such as shelves and the door to prevent from falling off while moving the appliance.
4. Move the appliance with more than two people carefully. When transporting the appliance over a long distance, keep the appliance upright.

Tips for energy saving

Do not place the appliance near cookers, radiators or other heat sources. If the ambient temperature is high, the compressor will run more frequently and for longer, resulting in increased energy consumption.

Ensure that there is sufficient ventilation at the base of the appliance, on the sides of the appliance and at the back of the appliance.

Please also observe the spacing dimensions in the chapter "Installation".

The arrangement of drawers, shelves and trays as shown in the product overview offers the most efficient use of energy and should be retained as far as possible.

To obtain a larger storage space (e.g. for large refrigerated/frozen goods), the middle drawers and shelves can be removed. The top and bottom drawers and shelves should be removed last if necessary.

An evenly filled refrigerator/freezer compartment contributes to optimal energy use.

Allow warm food to cool before placing it in the refrigerator/freezer compartment. Food that has already cooled down increases energy efficiency.

Allow frozen food to defrost in the refrigeration compartment. The coldness of the frozen food reduces the energy consumption in the refrigerator compartment and thus increases the energy efficiency.

Open the door only as briefly as necessary to minimise cold loss. Opening the door briefly and closing it properly reduces energy consumption.

Setting the temperature no colder than necessary contributes to optimal energy use.

The door gaskets of your appliance must be perfectly intact so that the doors close properly and energy consumption is not increased unnecessarily.

PRODUCT OVERVIEW

Parts and functions

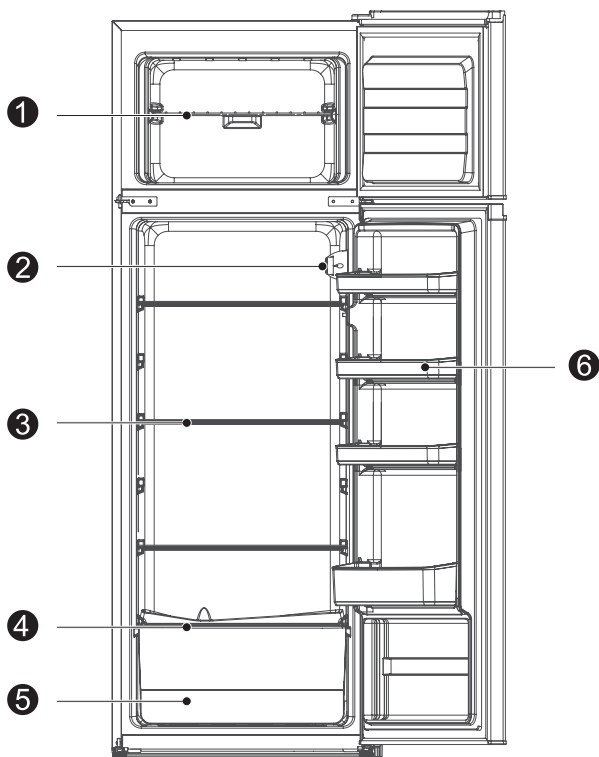

- | | | | |
|---|---------------------------|---|---------------------------|
| 1 | Shelf | 4 | Crisper cover |
| 2 | Temperature control panel | 5 | Fruits and vegetables box |
| 3 | Shelf | 6 | Door tray |

- > For the most efficient use of energy, please keep the all internal items such as trays, drawers, shelves and ice cube box on the position supplied by manufacturer.
- > This refrigerating appliance needs to be installed independently and cannot be used as a built-in. Otherwise, it will cause problems such the performance and life of the appliance are reduced. And the manufacturer does not provide basic appliance warrant.

ATTENTION

Differences: Due to technical changes and different models, some of the illustrations in this manual may differ from your model.

OPERATION INSTRUCTIONS

Use and functions

Functions

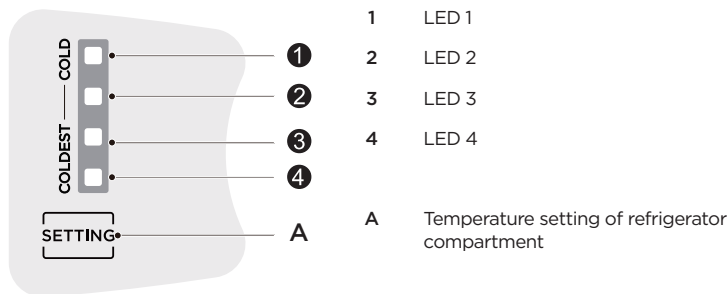

ATTENTION

The actual control panel may differ from model to model.

Display

Once initially powered on, all LED lights turn on for 2 seconds, and then the refrigerator runs at the default setting (LED3 light is on).

In case of no failures, it shows the actual temperature setting of refrigerator.

In case of a failure, the corresponding LED blinks.

The fault code display will disappear after 30min. if you need to re-display the fault code, please disconnect the power supply and then power it back on.

Fault Code	Fault Description
LED1 / LED3 flashing	Ambient temperature sensor fault
LED1 / LED2 / LED4 flashing	Refrigerating defrost sensor fault

Temperature setting

Each time the temperature setting button A is pressed once, the temperature setting changes one time. After the temperature setting has been completed, the refrigerator will run according to the set value after 30s.

The shift regulation is:



Super freeze mode

Long press temperature setting button for 6s, it will enter Super freeze mode after 30s, and LED3 and LED4 turn on at the same time.

After running for 40 hours at Super freeze mode or the setting button is pressed, it will quit the Super freeze mode, then go back to the previous setting.

It is suggested to turn on super freeze mode for 12 hours before placing large amount of frozen food in freezer compartment at one time.

Super cool mode

Long press temperature setting button for 3s, it will enter Super cool mode after 30s, and LED1 and LED2 turn on at the same time.

After running for 6 hours at Super cool mode or the setting button is pressed, it will quit the Super cool mode, then go back to the previous setting.

Standby mode

Press and hold the setting button for 10s, all LEDs on the control panel will turn off, and the Standby mode will be activated after 30 seconds. Once in standby mode, press the setting button again to turn on all LEDs and exit the mode.

The refrigerator stops working and lamp turns off automatically in the standby mode.

ATTENTION

The Super freeze function is designed to maintain the nutritional value of the food in the freezer. It can freeze the food in the shortest time. If a large amount of food is frozen at one time, it is recommended that the user turn on the Super freeze function and put the food in. At this time, the freezing speed of the freezer compartment is increased, which can quickly freeze the food, effectively lock the nutrition of the food, and facilitate storage.

Storing food

Freezer compartment

The freezer compartment is designated for the low-temperature freezing of food, long-term storage of frozen food, and for the production of ice cubes.

Pay attention to the star classifications (4 star, 2 star and 1 star) in the freezer compartment and the resulting storage periods for frozen food.

Do not put fresh and frozen food next to each other. The frozen food may thaw.

When freezing large amounts of fresh food (such as meat, fish or chopped meat), please divide them into several small pieces before putting in, so that they can be quickly frozen and pick up easily.

Abide by the storage times recommended by food manufacturers on the packages, there is no information on the packaging, food should not be stored frozen for longer than three months from the date of purchase.

When purchasing frozen food, make sure that it was frozen at a suitable temperature and that the packaging is not damaged.

Frozen food should be kept in suitable individual packages to ensure that adjacent food cannot be contaminated. Consume thawed and defrosted foods immediately, do not refreeze them.

In case of prolonged power failure or malfunction of the appliance, remove the stored frozen food and check whether they are still edible, then store them in a sufficiently cool place or in another appliance.

To defrost food, remove it from the freezer and let it defrost at room temperature or in the refrigerator. To defrost food quickly, you can use the defrost function on your microwave, for example.

If you only want to defrost part of a pack, remove the portion you need and immediately close the rest of the pack. In this way, you will avoid "freezer burn" and will reduce ice formation on the remaining foods.

Cooling compartment

To reduce moisture and subsequent ice build-up, never put liquid into the fridge compartment in unsealed containers. Frost tends to concentrate in the coolest parts of the evaporator. Storing uncovered liquids results in a more frequent need for defrosting.

Never put warm foods in the fridge compartment. These should first cool down at room temperature and then be placed so as to ensure adequate air circulation in the fridge compartment.

Foods or food containers should not touch the back wall of the fridge because they could freeze to the wall. Do not keep regularly opening the door of the refrigerator.

Meat and clean fish (packed in a package or plastic foil) can be placed in the fridge compartment, which can be used in 1-2 days.

Fruit and vegetables without packaging can be placed in the part designated for fresh fruit and vegetables

ATTENTION

Storage of too much food during operation after the initial connection to power may adversely affect the freezing effect of the refrigerator.

Storage times and temperature

Note: Overlong storage or storage at inappropriate freezing temperature may cause a quality loss or spoiled foods, which causes food waste, is inedible and may cause food poisoning. The minimum temperature in most cases should be -18°C or colder. Follow the maximum recommended storage times below:

- > Stew, ice cream, sausages, bread: 2-6 months.
- > Fish, shrimp, lamb, meat: 4-8 months.
- > Vegetables, fruits, poultry, beef: 6-12 months.

MAINTENANCE AND CLEANING



CAUTION

Disconnect the appliance from the electrical supply before undertaking any routine maintenance. Allow at least 5 minutes before restarting the appliance, as frequent starting may damage the compressor.

Do not use mechanical devices or other means to accelerate the defrosting process, other than those recommended by the manufacturer.

Do not try to repair, disassemble or modify the appliance by yourself. In case of repair please contact our customer service.

Eliminate the dust on the back of the unit at least once in the year to avoid hazard by fire, as well as increased energy consumption.

Check the door gasket regularly to make sure there are no debris. Clean the door gasket with a soft cloth dampened with soapy water or diluted detergent.

The interior of the product should be cleaned regularly to avoid odor.

Use a soft cloth or sponge to clean the inside of the product, with two tablespoons of baking soda and a quart of warm water. Then rinse with water and wipe clean. After cleaning, open the door and let it dry naturally before turning on the power.

For areas that are difficult to clean in the product (such as narrow sandwiches, gaps or corners), it is recommended to wipe them regularly with a soft rag, soft brush, etc. and when necessary, combined with some auxiliary tools (such as thin sticks) to ensure no contaminants or bacterials accumulation in these areas.

Wipe the outer surface of the product with a soft cloth dampened with soapy water, detergent, etc., and then wipe dry.

Do not use hard brushes, clean steel balls, wire brushes, abrasives (such as toothpastes), organic solvents (such as alcohol, acetone, Isoamyl acetate, etc.), boiling water, acid or alkaline items, which may damage the fridge surface and interior. Boiling water and organic solvents such as benzene may deform or damage plastic parts.



Do not rinse directly with water or other liquids during cleaning to avoid short circuits or affect electrical insulation after immersion.

ATTENTION

The appliance shall run continuously once it is started. Generally, the operation of the appliance shall not be interrupted; otherwise the service life may be impaired

Defrosting

Refrigerator compartment defrosts fully automatically

While the refrigerating unit is running, beads of condensation or hoarfrost form at the back of the refrigerator compartment. This is normal. It is not necessary to wipe off the condensation or frost. The rear panel defrosts automatically. The condensation runs into the condensation channel and is conveyed to the refrigerating unit where it evaporates.

Note: Keep the condensation channel and drainage hole clean, so that the condensation can run out.

Defrosting the freezer compartment

The freezer compartment does not defrost automatically, otherwise the frozen food would start thawing.

A layer of frost in the freezer compartment impairs refrigeration of the frozen food and increases power consumption. Remove the layer of hoarfrost regularly.

WARNING: Do not scrape off hoarfrost or ice with a knife or pointed object. Doing this may damage the refrigerant tubes.

1. Remove the frozen food and place temporarily in a cool location.
2. Disconnect the mains plug from the mains socket.
3. To accelerate the defrosting process, place a pan of hot water on a stand in the freezer compartment.
4. Wipe up condensation with a cloth or sponge.
5. Wipe dry the freezer compartment.
6. Plug in the appliance and adjust the temperature control knob as desired.
7. Put the frozen food back in the freezer compartment.

Cleaning of door tray

According to the direction arrow in the figure below, use both hands to squeeze the tray, and push it upward, then you can take it out.

After washing the tray having been taken out, you can adjust its installing height in accordance with your requirement.

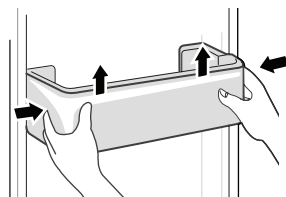

Cleaning of glass shelf

As the innermost part of the refrigerator liner where contacting the shelves has a backstop, you shall raise the shelves upward, then you can be able to take it out.

Adjust or clean the shelves according to your requirement.

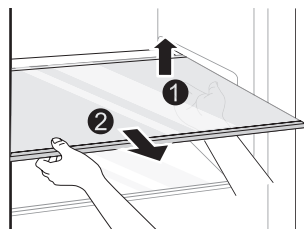

Cleaning the vegetable drawer

Remove the contents of the drawer. Hold the handle of the vegetable drawer and pull it out completely until it stops.

Lift the vegetable drawer up and remove it by pulling it out.

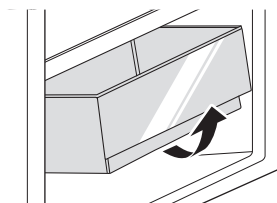

ATTENTION

Differences: Due to technical changes and different models, some of the illustrations in this manual may differ from your model.

TROUBLESHOOTING

The following simple issues can be handled by the user. Please call the after-sale service department if the issues are not solved.

Problem	Possible Causes	Solution
Not operate	<ul style="list-style-type: none"> The power supply is not turned on and the plug is not firmly inserted. Low voltage, power failure or part of the circuit tripped. 	<ul style="list-style-type: none"> Insert the power cord plug firmly. Check the power supply at home.
Light not on	<ul style="list-style-type: none"> The appliance is not powered on. The light is broken. 	<ul style="list-style-type: none"> Unplug and re-plug the power cord. Replace the light with a new one.
Fruits or vegetables are frozen	<ul style="list-style-type: none"> Has the food been placed at the back of the fridge? The area near the back wall is where the temperatures are coldest. Fruits or vegetables are stored in the Fresh/Chill zone. 	<ul style="list-style-type: none"> Not placing food which may freeze easily at the back of the fridge compartment. The Fresh/Chill zone is only for meat/fish.
Fridge/freezer is over-cooling	<ul style="list-style-type: none"> Temperature control is not set correctly. 	<ul style="list-style-type: none"> Set the temperature higher.
Compressor working for a long time	<ul style="list-style-type: none"> High ambient temperature causing long working time. Putting too much food in at one time. Food is put in before it has cooled down. Opening the door too often. The frost layer inside is too thick. 	<ul style="list-style-type: none"> This is normal. Do not put too much food in at one time. Wait until the food has cooled down before putting it in. Do not open the door too often. Need to defrost.
Door does not close properly	<ul style="list-style-type: none"> Door is stuck with objects. Too much food in. Door gasket deformed. 	<ul style="list-style-type: none"> Do not put in too much food. Place the appliance stably. Heat the door gasket, then cool it for restoration (with an electrical drier or hot water for heating).
Outer wall is hot	<ul style="list-style-type: none"> When the appliance is operating, heat is dissipated to the outside through the metal tubes inside the cabinet. Higher ambient temperatures in the summer cause the temperature of the outer wall to rise. 	<ul style="list-style-type: none"> Higher temperature on the outer wall is normal. Increase the heat dissipation space, or put the appliance in a ventilated and cool place.
Cross or vertical beams are hot	<ul style="list-style-type: none"> There are metal tubes inside the beams, and the heat released from the tubes prevents condensation. 	<ul style="list-style-type: none"> This is normal.
Odors	<ul style="list-style-type: none"> Spoiled food Food with strong odors The interior compartment is dirty. 	<ul style="list-style-type: none"> Clean and remove any spoiled food. Make sure strong smelling food is wrapped airtight. Clean the interior compartment.
The actual temperature differs from the set temperature	<ul style="list-style-type: none"> When warm food is put in, the temperature will rise temporarily. After setting a new temperature, it will take some time for the temperature in the compartment to reach the set temperature when the door is not opened. After the temperature stability, the actual temperatures at different locations within the compartment are different, with a deviation of about $\pm 3^{\circ}\text{C}$. 	<ul style="list-style-type: none"> This is normal. Wait for some time before testing the actual temperature.

Problem	Possible Causes	Solution
Condensation forms on the outside	<ul style="list-style-type: none"> Condensation may form when the humidity in the room is high. 	<ul style="list-style-type: none"> This is normal. Wipe off the condensation using a dry cloth.
Condensation forms inside the fridge and drawers	<ul style="list-style-type: none"> The fridge maintains a high humidity to keep vegetables and other food items fresh. Humidity is too high in the room and doors have been opened frequently. The door gasket are not tight. 	<ul style="list-style-type: none"> Wipe off the condensation using a dry cloth. Do not open doors as frequently or do not keep them open too long. Check the door gasket, clean or correct position.
Frost around the vents	<ul style="list-style-type: none"> Door is not closed properly. The door gasket are not tight. 	<ul style="list-style-type: none"> Make sure food does not block the door. Check the door gasket, clean or correct position.
Hard to open the door	<ul style="list-style-type: none"> The difference in air pressure between the inside and outside of the compartment may sometimes make it hard to open the freezer door. 	<ul style="list-style-type: none"> Wait a few moments, and then try to open the door slowly.

Certain sounds can be heard during normal use of the refrigerator, which do not affect its correct operation.

Sounds, which can be easily prevented:

- > Noise caused by the appliance which is not level - adjust the position with the adjustable turn-in front feet. Alternatively, place pads made of soft material under the rear rollers, especially when the appliance is placed on tiles.
- > Touching the adjacent piece of furniture - move the refrigerator away.
- > Creaking of the drawers or shelves - take out and put back the drawer or shelf.
- > Sounds of clinking bottles - move bottles apart.

Sounds heard during normal use are mainly due to operation of the compressor (switching on) and cooling, system (thermal expansion and contraction of the radiator caused by flow of the cooling agent).

APPENDIX

Special for new European standard

The ordered parts in the following table can be acquired from Service provider channel:

Ordered part	Provided by	Minimum time required for Provision
Thermostats	Professional maintenance personnel	At least 7 years after the last model is launched on the market
Temperature sensors	Professional maintenance personnel	At least 7 years after the last model is launched on the market
Printed circuit boards	Professional maintenance personnel	At least 7 years after the last model is launched on the market
Light sources	Professional maintenance personnel	At least 7 years after the last model is launched on the market
Door handles	Professional repairers and final users	At least 7 years after the last model is launched on the market
Door hinges	Professional repairers and final users	At least 7 years after the last model is launched on the market
Trays	Professional repairers and final users	At least 7 years after the last model is launched on the market
Baskets	Professional repairers and final users	At least 7 years after the last model is launched on the market
Door gaskets	Professional repairers and final users	At least 10 years after the last model is launched on the market

Dear customer

1. If you want to return or replace the product, please contact the store where you buy.
(Remember to bring the purchase invoice)
2. If your product breaks down which needs to repair, please contact after-sales service provider.



ATTENTION

The model information in the product database, as well as the model identifier, can be obtained through a weblink scanned by a QR code, if any, on the energy efficiency label of the product.

For more information about the energy efficiency of the appliance, visit <https://eprel.ec.europa.eu> and search using the model name.

The model name can be found on the rating label of the appliance.