



VENTILADOR DE PIE - MANUAL DE INSTRUCCIONES
STAND FAN - INSTRUCTION MANUAL
VENTILATEUR SUR PIED - MANUEL D'INSTRUCTIONS
VENTILADOR DE PE - MANUAL DE INSTRUÇÕES
VENTILADOR DE PEU - MANUAL D'INSTRUCCIONS



SF 1240 - SF 1340

Sonifer, S.A.
Avenida de Santiago, 86
30007 Murcia, España
sonifer@sonifer.es
www.orbegozo.com
Made in P.R.C.

Lea atentamente este manual antes de utilizar este aparato y guárdelo para futuras consultas. Sólo así podrá obtener los mejores resultados y la máxima seguridad de uso.

Read this manual carefully before running this appliance and save it for reference in order to obtain the best results and ensure safe use.

Veuillez lire attentivement ce manuel avant d'utiliser cet appareil et conservez-le pour toute consultation future. C'est la seule façon d'obtenir les meilleurs résultats et une sécurité optimale d'utilisation.

Leia este manual cuidadosamente antes de utilizar este aparelho e guarde-o para consulta futura. Só assim, poderá obter os melhores resultados e a máxima segurança na utilização.

Llegiu atentament aquest manual abans d'utilitzar aquest aparell i deseu-lo per a futures consultes. Només així podreu obtenir els millors resultats i la màxima seguretat d'ús.

Normas de Seguridad

1. Este aparato pueden utilizarlo niños con edad de 8 años y superior y personas con capacidades físicas, sensoriales o mentales reducidas o falta de experiencia y conocimiento, si se les ha dado la supervisión o formación apropiadas respecto al uso del aparato de una manera segura y comprenden los peligros que implica. Los niños no deben jugar con el aparato. La limpieza y el mantenimiento a realizar por el usuario no deben realizarlo los niños sin supervisión.
2. Se deberá supervisar a los niños para asegurarse de que no juegan con este aparato.
3. Mantenga el aparato y su cable fuera del alcance de los niños menores de 8 años.
4. PRECAUCIÓN: Para la seguridad de sus niños no deje material de embalaje (bolsas de plástico, cartón, polietileno etc.) a su alcance.
5. Si el cable de alimentación está dañado, debe ser sustituido por el fabricante, el servicio técnico o cualquier otro profesional cualificado.
6. No desconecte nunca tirando del cable.
7. No lo ponga en funcionamiento si el cable o el enchufe están dañados o si observa que el aparato no funciona correctamente.
8. No manipule el aparato con las manos mojadas.

9. No sumergir el aparato en agua o cualquier otro líquido.
 10. Antes de su limpieza observe que el aparato está desconectado.
 11. El aparato debe instalarse de acuerdo con la reglamentación nacional para instalaciones eléctricas.
 12. Este aparato es sólo para uso doméstico.
 13. En caso de necesitar una copia del manual de instrucciones, puede encontrarla en www.orbegozo.com.
 14. **ADVERTENCIA:** En caso de mala utilización, existe riesgo de posibles heridas.
- Nunca introduzca los dedos, lápices o cualquier otro objeto a través de la rejilla cuando el ventilador se encuentre en funcionamiento.
 - Desenchufe el aparato cuando lo mueva de un sitio a otro.
 - Al poner en marcha el aparato asegúrese de colocarlo sobre una superficie plana y estable para evitar que vuelque.
 - **NO USE** el ventilador en una ventana. La lluvia puede ocasionar un peligro de naturaleza eléctrica. No deje el ventilador en funcionamiento cerca de donde se haya recogido agua para evitar posibles riesgos de carácter eléctrico.
 - No cuelgue el ventilador ni lo monte en una pared o en el techo.

- Mantenga el ventilador alejado de productos químicos, aceites y humedad.
- Durante su limpieza, asegúrese de no salpicarlo con agua y no use aceite, alcohol u otros productos químicos que puedan deformar el cuerpo del ventilador o causar daños eléctricos.
- Mantenga el ventilador alejado de cortinas, ropa o cualquier otro artículo que pueda interferir en su funcionamiento.
- Apague todos los interruptores y desenchufe el aparato si no va a usarlo durante un cierto periodo de tiempo.
- Nunca use el ventilador antes de terminar de montarlo para evitar accidentes.

ESTRUCTURA

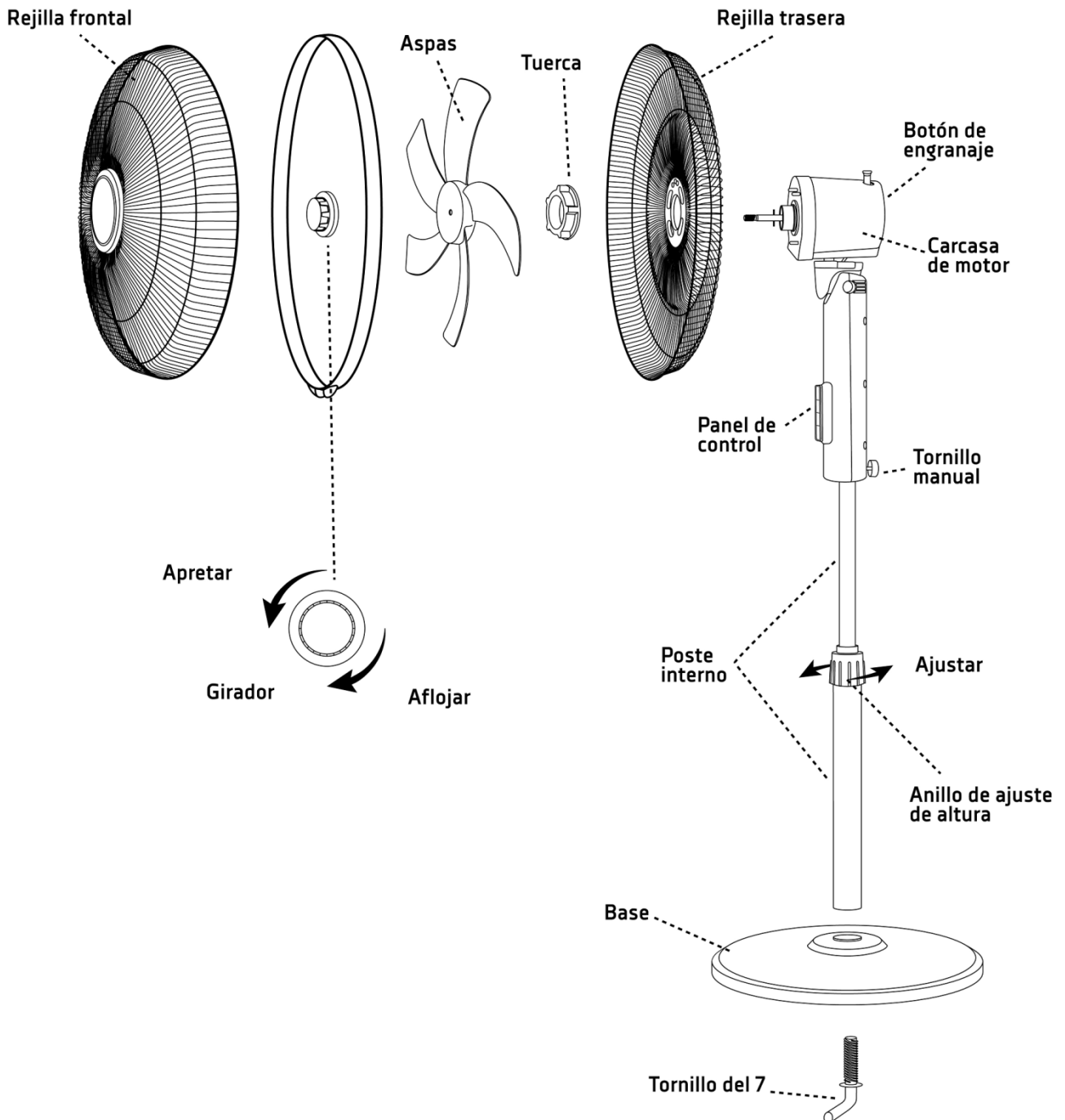

INSTRUCCIONES DE MONTAJE

1. Instale el poste sobre la base y únalos con el tornillo del 7. Elija la altura deseada del poste interno y ajústela apretando el anillo de ajuste de la altura.
2. Introduzca el poste interno en el cuerpo del ventilador y apriete el tornillo manual para que quede fijado al poste.

- Coloque la rejilla trasera sobre el frontal del motor con el asa hacia arriba. Apriete la tuerca de plástico para fijar la rejilla. Inserte el aspa en el eje del motor y enrosque el girador. Coloque el anillo de sujeción en la rejilla frontal y después junte las dos rejillas por éste. Apriete el tornillo del anillo de sujeción para que ambas rejillas queden fijas.

FUNCIONAMIENTO DEL PANEL DE CONTROL

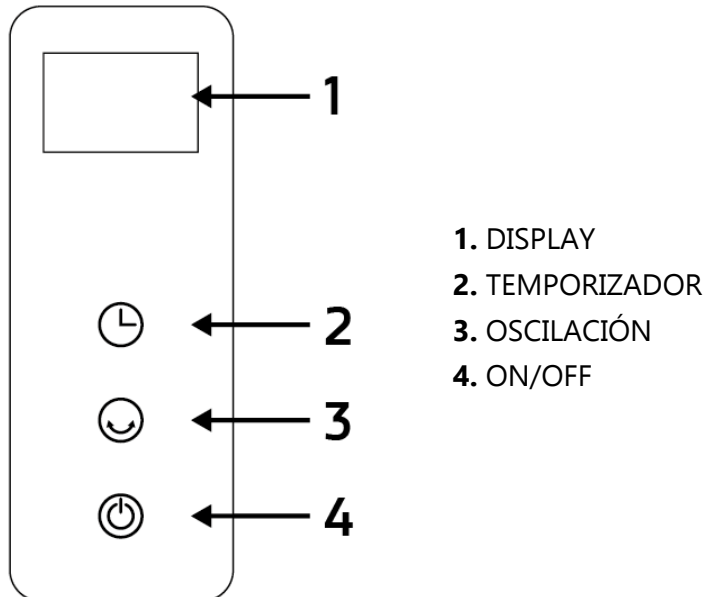

FUNCIONAMIENTO DEL MANDO A DISTANCIA

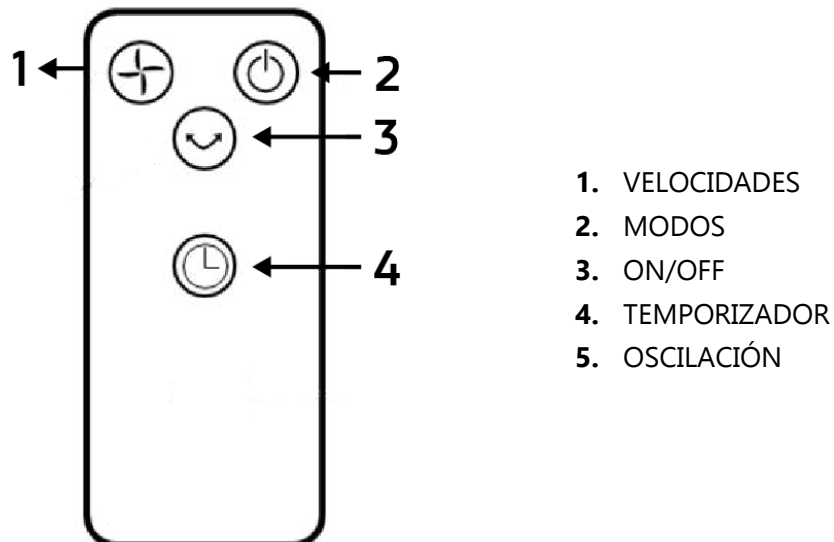

* Funciona con 1 pila CR 2025.



- **TIMER Temporizador.** Cada vez que pulse este botón el temporizador aumentará 1 hora desde un mínimo de 1 hora hasta un máximo de 12 horas. Cuando pase el tiempo seleccionado el ventilador se apagará.



- **Oscilación.** Para activar la función oscilación pulse este botón, para desactivarla, vuélvalo a pulsar.



- **SPEED Velocidad.** Este botón selecciona el tipo de velocidad: baja (F1), media (F2) y alta (F3).



- **ON / OFF Encendido.** Pulse este botón para encender o apagar el ventilador.

CUIDADO, LIMPIEZA Y MANTENIMIENTO

- Las aspas y las rejillas se deben limpiar regularmente para su mejor funcionamiento. Desconecte el ventilador y siga las instrucciones de montaje en sentido inverso para quitar las aspas y las rejillas antes de limpiarlas. Limpie con un paño húmedo y seque con una toalla seca.
- Nunca sumerja ninguna pieza en agua. Únicamente limpie el ventilador con un paño húmedo, para secarlo inmediatamente con una toalla seca.
- Siempre guarde su ventilador en un lugar fresco y seco.



ELIMINACIÓN DEL ELECTRODOMÉSTICO VIEJO

En base a la Norma europea 2012/19/EU de Residuos de aparatos Eléctricos y Electrónicos (RAEE), los electrodomésticos viejos no pueden ser arrojados en los contenedores municipales habituales; tienen que ser recogidos selectivamente para optimizar la recuperación y reciclado de los componentes y materiales que los constituyen, y reducir el impacto en la salud humana y el medioambiente. El símbolo del cubo de basura tachado se marca sobre todos los productos para recordar al consumidor la obligación de separarlos para la recogida selectiva. El consumidor debe contactar con la autoridad local o con el vendedor para informarse en relación a la correcta eliminación de su electrodoméstico viejo.

DECLARACIÓN DE CONFORMIDAD:

Este dispositivo cumple con los requisitos de la Directiva de Baja Tensión 2014/35/EU y los requisitos de la directiva de Compatibilidad Electromagnética 2014/30/EU.

GARANTÍA

Este aparato está cubierto y cuenta con el derecho de la garantía legal conforme a la legislación vigente desde la fecha de compra. Conserve el ticket de compra para poder reclamar su derecho a la garantía. Para encontrar el servicio más cercano a su localización contacte a través del siguiente enlace web: <https://orbegozo.com/asistencia-tecnica/>

Para cualquier tipo de consulta, duda o incidencia puede ponerse en contacto con nosotros a través de nuestro correo electrónico reflejado en la página principal de este manual o a través de nuestro servicio de asistencia técnica en <https://orbegozo.com/contacto/>

Orbegozo no se hace responsable de los componentes y accesorios que son objeto de desgaste debido al uso, así como los compuestos percederos o que se hayan deteriorado por un uso indebido. Tampoco se hará responsable si el propietario ha modificado técnicamente el aparato. Consulte las condiciones legales en nuestra página web.

Safety instruction

1. This appliance can be used by children aged from 8 years and above and persons with reduced physical, sensory or mental capabilities or lack of experience and knowledge if they have been given supervision or instruction concerning use of the appliance in a safe way and understand the hazards involved. Children must never play with the appliance. Cleaning and user maintenance must never be carried out by children without supervision.
2. Children should be supervised to ensure that they do not play with the appliance.
3. Keep the appliance and the cable cord out of the reach of children less than 8 years old.
4. **WARNING:** In order to ensure your children's safety, please keep all packaging (plastic bags, boxes, polystyrene etc.) out of their reach.
5. If the supply cord is damaged it must be repaired by the Authorized Service Agent.
6. Never pull on the cord when unplugging.
7. Do not use the unit with a damaged cord or plug, or if it is not working properly.
8. Do not handle the appliance with wet hands.
9. Never immerse the appliance in water or any other liquid.

10. Make sure the appliance has been unplugged before cleaning.
11. This appliance must be installed following the national regulations for electrical installations.
12. This appliance is for household use only.
13. In case that you need a copy of the instruction manual, you can find it in www.orbegozo.com
14. **WARNING:** In case of misuse, there is a risk of possible injury.
 - Make sure to keep the fan far away from humidity, chemical articles and oil.
 - Use fan only for intended use as described in instruction manual
 - Do not hang or mount fan on a wall or ceiling.
 - While cleaning, be sure to not splash water and do not use oil, alcohol or chemical articles as they may cause distortion of fan body and cause electrical hazards.
 - Keep away from curtain, clothing or other something may affect the fan's working.
 - Never use the fan before finishing assembly to avoid any hurts.
 - Never insert fingers, pencils or any other object through the grille when fan is running.
 - Disconnect the plug when moving from one location to another.

- Be sure fan is on a stable, even surface when operating to avoid overturning.
- DO NOT USE fan in window. Rain may create an electrical hazard. Do not leave the fan operating adjacent to an area where water has been collected to avoid the potential of electrical hazard.

STRUCTURE

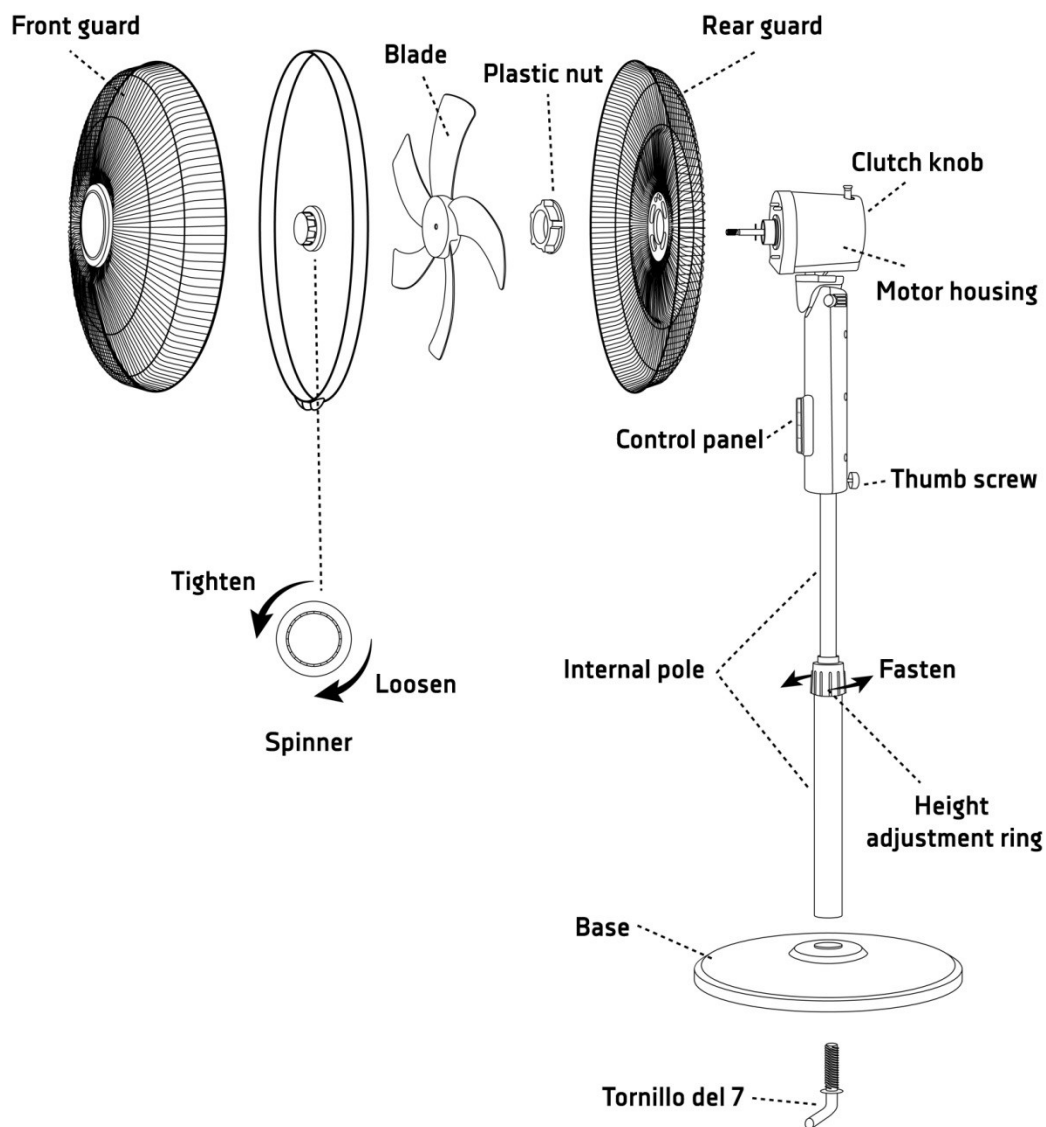

ASSEMBLY INSTRUCTIONS

4. Install the post onto the base and secure with screw 7. Choose the desired height of the inner post and adjust it by tightening the height adjustment ring.
5. Insert the inner pole into the fan body and tighten the thumb screw to secure it to the pole.
6. Place the rear grille over the front of the motor with the handle facing up. Tighten the plastic nut to secure the grille. Insert the blade into the motor shaft and screw in the spinner. Place the retaining ring on the front grille and then join the two grilles together using it. Tighten the retaining ring screw to secure both grilles.

CONTROL PANEL OPERATION

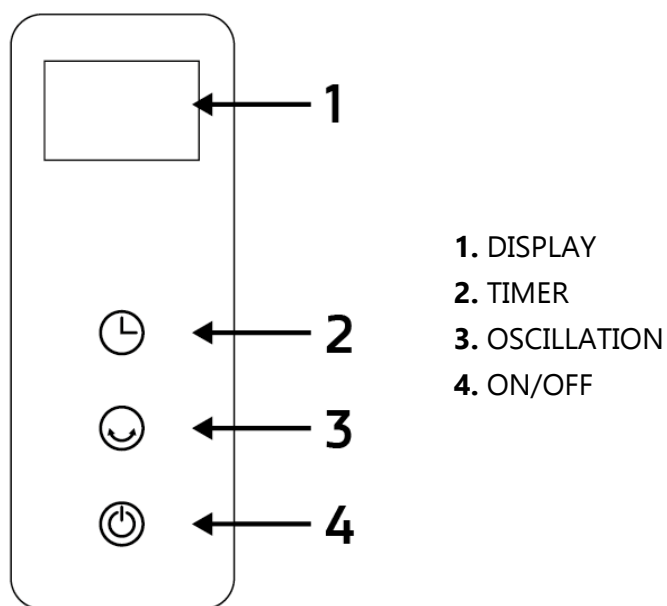

OPERATION OF THE REMOTE CONTROL

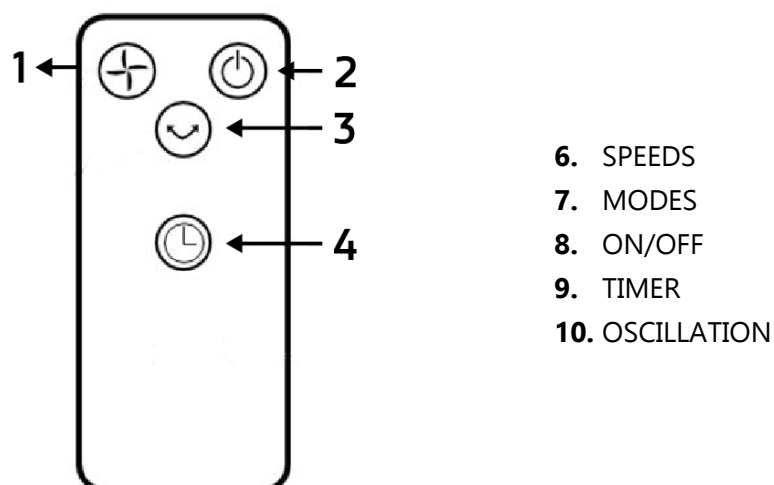

* Works with 1 CR 2025 battery.



- **TIMER Timer** . Each time you press this button, the timer will increase by 1 hour, from a minimum of 1 hour to a maximum of 12 hours. When the selected time elapses, the fan will turn off.



- **Oscillation** . To activate the oscillation function, press this button; to deactivate it, press it again.



- **SPEED Speed** . This button selects the speed type: low (F1), medium (F2), and high (F3).



- **ON / OFF Power** . Press this button to turn the fan on or off.

CARE, CLEANING AND MAINTENANCE

- The blades and grilles should be cleaned regularly for best performance. Unplug the fan and reverse the assembly instructions to remove the blades and grilles before cleaning. Wipe with a damp cloth and dry with a dry towel.
- Never immerse any part in water. Only clean the fan with a damp cloth and dry it immediately with a dry towel.
- Always store your fan in a cool, dry place.

**DISPOSAL OF OLD ELECTRICAL APPLIANCES**

The European directive 2012/19/EU on Waste Electrical and Electronic Equipment (WEEE), requires that old household electrical appliances must not be disposed of in the normal unsorted municipal waste stream. Old [REDACTED] appliances must be collected separately in order to optimize the recovery and recycling of the materials they contain, and reduce the impact on human health and the environment. The crossed out "wheeled bin" symbol on the product reminds you of your obligation, that when you dispose of the appliance, it must be separately collected. Consumers should contact their local authority or retailer for information concerning the correct disposal of their old appliance.

DECLARATION OF CONFORMITY:

This device complies with the requirements of the Low Voltage Directive 2014/35/EU and the requirements of the EMC directive 2014/30/EU.

GUARANTEE

This appliance is covered and is entitled to the legal guarantee in accordance with the legislation in force from the date of purchase. Keep the purchase receipt to be able to claim your right to the guarantee. To find the closest service to your location, contact through the following web link: <https://orbegozo.com/asistencia-tecnica/>

For any type of query, doubt or incident, you can contact us through our email shown on the main page of this manual or through our technical assistance service at <https://orbegozo.com/contacto/>

Orbegozo is not responsible for components and accessories that are subject to wear and tear due to use, as well as perishable compounds or those that have deteriorated due to improper use. Nor will it be held responsible if the owner has technically modified the device. Check the legal conditions on our website.

Consignes de sécurité

1. Cet appareil peut être utilisé par des enfants 8 ans ou plus et des personnes présentant un handicap physique, sensoriel, mental ou moteur voire ne disposant pas des connaissances et de l'expérience nécessaires en cas de surveillance ou d'instructions sur l'usage de cet appareil en toute sécurité et de compréhension des risques impliqués. Les enfants ne doivent pas jouer avec l'appareil. Le nettoyage et la maintenance ne doivent pas être effectués par des enfants sans surveillance.
2. Les enfants doivent être surveillés afin de s'assurer qu'ils ne jouent pas avec cet appareil.
3. Gardez l'appareil et le câble à la portée des enfants de moins de 8 ans.
4. ATTENTION: Par mesure de sécurité vis-à-vis des enfants, ne laissez pas les emballages (sac en plastique, carton, polystyrène) à leur portée.
5. Si le cordon d'alimentation est endommagé, adressez-vous à un service technique agréé.
6. Ne débranchez jamais en tirant du cordon.
7. Ne jamais le faire fonctionner si le cordon ou la fiche sont abîmés ou si vous remarquez que l'appareil ne fonctionne pas correctement.
8. Ne pas manipuler l'appareil, les mains mouillées.
9. Ne jamais placer l'appareil près de l'eau ou autre

liquide.

10. Avant de nettoyer l'appareil, vérifiez s'il est bien débranché.
11. L'appareil doit être installé suivant les normes nationales pour les installations électriques.
12. Cet appareil n'est apte que pour une utilisation domestique.
13. Si vous avez besoin d'une copie du manuel d'instructions, vous pouvez le trouver sur www.orbegozo.com
14. **AVERTISSEMENT:** En cas de mauvaise utilisation de l'appareil, il y a un risque de blessure.
 - Conservez le ventilateur à l'abri de l'humidité, de produits chimiques ou huileux.
 - Ne suspendez pas le ventilateur. Ne l'accrochez pas à un mur ou au plafond.
 - Lors du nettoyage, assurez-vous de ne pas l'éclabousser et n'utilisez pas d'huile, d'alcool ou de produits chimiques qui pourraient causer une déformation du corps du ventilateur et provoquer des risques électriques.
 - Maintenez le ventilateur éloigné des rideaux, vêtements ou autres objets qui pourraient gêner son fonctionnement.
 - Éteignez tous les interrupteurs et débranchez le câble

d'alimentation lorsque vous vous absentez pendant une période prolongée.

- N'utilisez jamais le ventilateur avant d'avoir terminé de l'assembler complètement.
- N'introduisez jamais de doigts, de crayons ou tout autre objet dans la grille lorsque le ventilateur fonctionne.
- Débranchez la fiche lors d'un déplacement d'un lieu à un autre.
- Assurez-vous que le ventilateur se trouve sur une surface stable et plane lorsqu'il fonctionne pour éviter qu'il se renverse.
- **N'UTILISEZ JAMAIS** un ventilateur près d'une fenêtre. La pluie peut créer un danger électrique. Ne laissez pas le ventilateur fonctionner près d'un endroit où l'eau peut être stockée pour éviter tout danger électrique possible.

DESCRIPTION DES ÉLÉMENTS

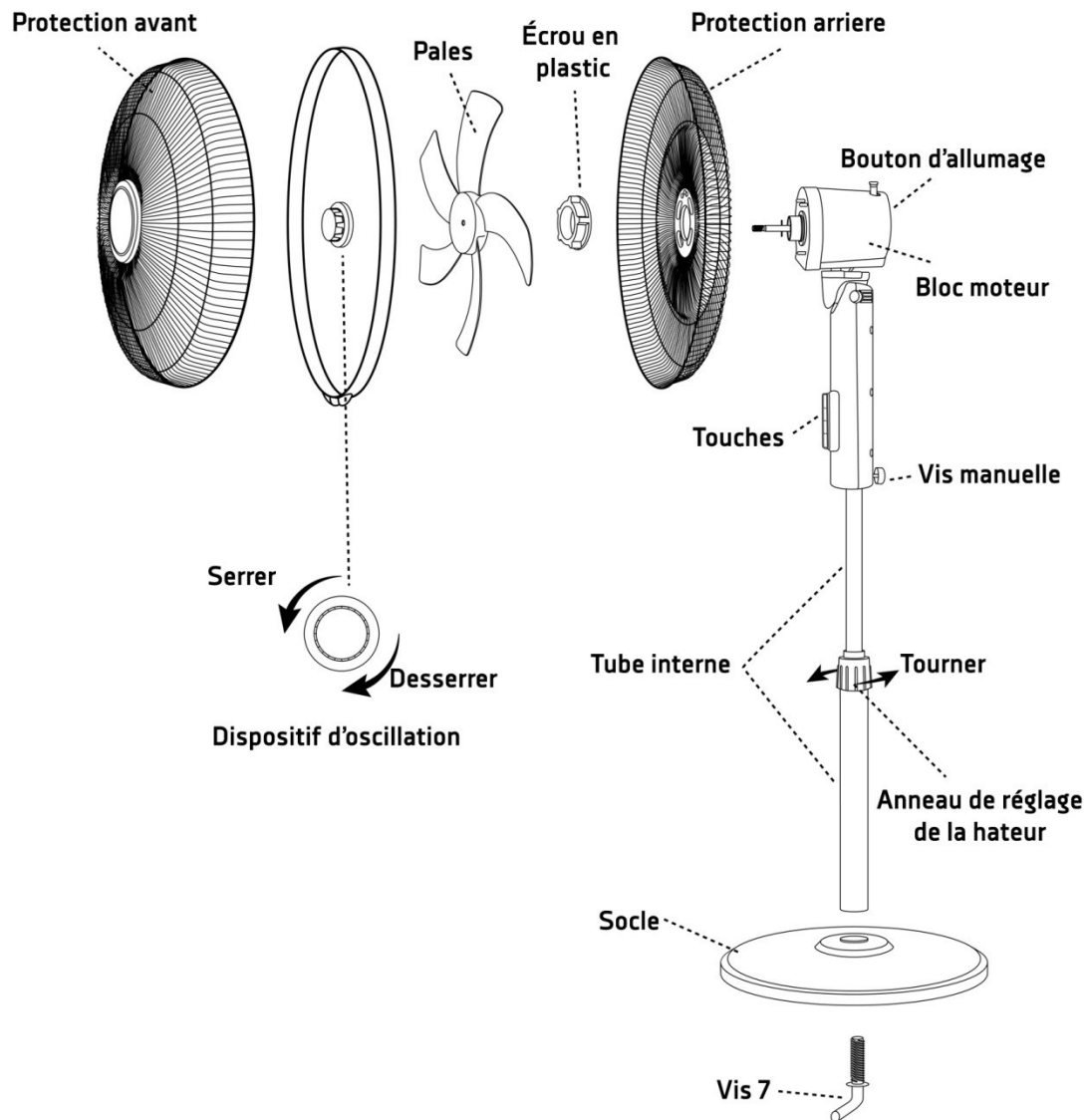

INSTRUCTIONS DE MONTAGE

7. Installez le poteau sur la base et fixez-le avec la vis 7. Choisissez la hauteur souhaitée du poteau intérieur et ajustez-la en serrant la bague de réglage de la hauteur.
8. Insérez le poteau intérieur dans le corps du ventilateur et serrez la vis à oreilles pour le fixer au poteau.
9. Placez la grille arrière sur l'avant du moteur avec la poignée orientée vers le haut. Serrez l'écrou en plastique pour fixer la grille. Insérez la lame dans l'arbre du moteur et vissez le spinner. Placez la bague de retenue sur la grille avant puis joignez les deux grilles ensemble à l'aide de celle-ci. Serrez la vis de la bague de serrage de manière à ce que les deux grilles soient fixées.

FONCTIONNEMENT DU PANNEAU DE COMMANDE

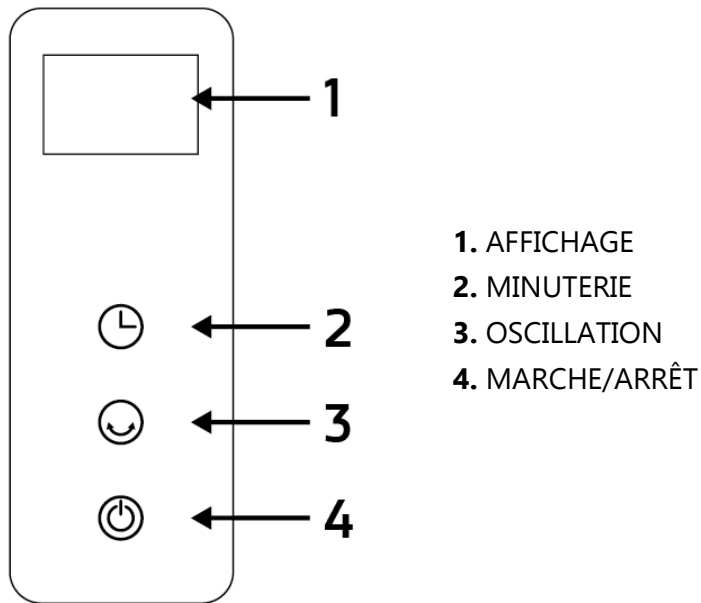

FONCTIONNEMENT DE LA TÉLÉCOMMANDE

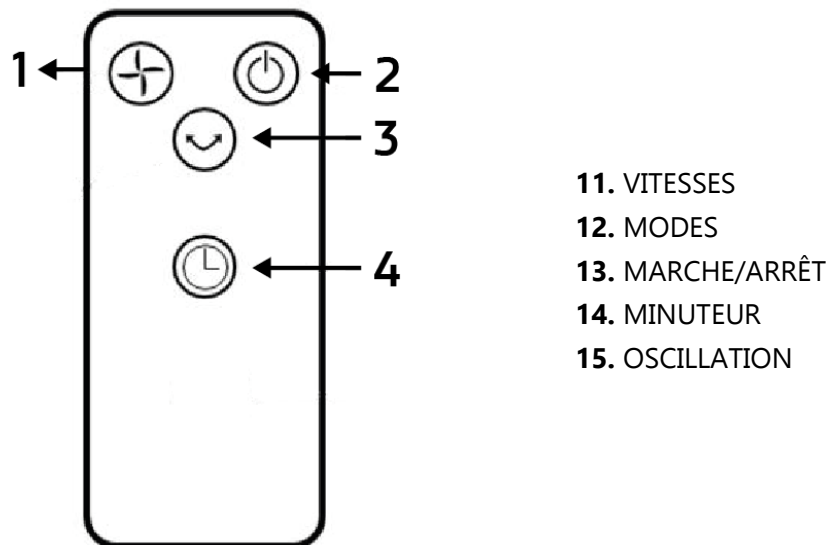

* Fonctionne avec 1 pile CR 2025.



- **TIMER Minuterie** . Chaque fois que vous appuyez sur ce bouton, la minuterie augmentera d'une heure, d'un minimum de 1 heure à un maximum de 12 heures. Une fois le temps sélectionné écoulé, le ventilateur s'éteint.



- **Oscillation** . Pour activer la fonction d'oscillation, appuyez sur ce bouton ; pour le désactiver, appuyez à nouveau dessus.



- **SPEED Vitesse** . Ce bouton sélectionne le type de vitesse : faible (F1), moyenne (F2) et élevée (F3).



- **ON / OFF Sur** . Appuyez sur ce bouton pour allumer ou éteindre le ventilateur.

ENTRETIEN, NETTOYAGE ET MAINTENANCE

- Les lames et les grilles doivent être nettoyées régulièrement pour de meilleures performances. Débranchez le ventilateur et inversez les instructions de montage pour retirer les pales et les grilles avant le nettoyage. Essuyez avec un chiffon humide et séchez avec une serviette sèche.
- Ne jamais immerger aucune pièce dans l'eau. Nettoyez le ventilateur uniquement avec un chiffon humide, puis séchez-le immédiatement avec une serviette sèche.
- Rangez toujours votre ventilateur dans un endroit frais et sec.

**ENLEVEMENT DES APPAREILS MENAGERS USAGES**

La directive européenne 2012/19/EU sur les Déchets des Equipements Electriques et Electroniques (DEEE), exige que les appareils ménagers usages ne soient pas jetés dans le flux normal des déchets municipaux. Les appareils usagés doivent être collectés séparément afin d'optimiser le taux de récupération et le recyclage des matériaux qui les composent, et réduire l'impact sur la santé humaine et l'environnement. Le symbole de la poubelle barrée est apposée sur tous les produits pour rappeler les obligations de collète séparée. Les consommateurs devront contacter les autorités locales ou leur revendeur concernant la démarche à suivre pour l'enlèvement de leur vieil appareil.

DÉCLARATION DE CONFORMITÉ:

Cet appareil est conforme aux exigences de la Directive Basse Tension 2014/35/EU et aux exigences de la directive EMC 2014/30/EU.

GARANTIE

Cet appareil est couvert et bénéficie de la garantie légale conformément à la législation en vigueur à compter de la date d'achat. Conservez le reçu d'achat pour pouvoir faire valoir votre droit à la garantie. Pour trouver le service le plus proche de votre emplacement, contactez via le lien Web suivant : <https://orbegozo.com/asistencia-tecnica/>

Pour tout type de requête, doute ou incident, vous pouvez nous contacter via notre e-mail indiqué sur la page principale de ce manuel ou via notre service d'assistance technique à <https://orbegozo.com/contacto/>

Orbegozo n'est pas responsable des composants et accessoires soumis à l'usure due à l'utilisation, ainsi que des composés périssables ou de ceux qui se sont détériorés en raison d'une mauvaise utilisation. Il ne sera pas non plus tenu responsable si le propriétaire a modifié techniquement l'appareil. Consultez les conditions légales sur notre site.

INSTRUÇÕES DE SEGURANÇA

1. Este aparelho pode ser usado por crianças maiores de 8 anos e por pessoas com capacidades físicas, sensoriais ou mentais reduzidas ou com falta de experiência e conhecimento, sempre que lhes seja dada a supervisão apropriada ou instruções para a utilização do aparelho de forma segura e de modo a que compreendam os perigos inerentes. Não deixe que crianças brinquem com o aparelho. Não permita a limpeza e manutenção do aparelho pelo utilizador a crianças sem vigilância.
2. As crianças deverão ser supervisionadas, para se assegurar de que não brincam com a unidade.
3. Mantenha o aparelho e o seu cabo fora do alcance de crianças menores de 8 anos.
4. PRECAUÇÃO: Para a segurança dos seus filhos, não deixe partes da embalagem (sacos plásticos, papelão, esferovite, etc.) ao alcance dos mesmos.
5. Se o cabo de ligação estiver danificado recorra a um serviço técnico autorizado.
6. Nunca desligue o aparelho puxando pelo cabo.
7. Não ponha em funcionamento se o cabo ou a ficha estiverem estragados ou se observa que o aparelho não funciona correctamente.
8. Não utilize o aparelho com as mãos molhadas.

9. Não mergulhe o aparelho em água nem em nenhum outro líquido.
 10. Antes de efectuar a sua limpeza comprove que o aparelho está desligado.
 11. O aparelho deve ser instalado de acordo com a regulamentação nacional para instalações eléctricas.
 12. Este aparelho destina-se apenas a uso doméstico.
 13. Caso precise de uma cópia do manual de instruções, você pode encontrá-lo em www.orbegozo.com.
 14. **ATENÇÃO:** Em caso de utilização incorreta do aparelho, há um risco de possíveis lesões.
- Mantenha a ventoinha afastada da humidade, artigos químicos e óleo.
 - Não pendure ou instale a ventoinha numa parede ou tecto.
 - Durante a limpeza, tenha cuidado para não salpicar água e não utilizar óleo, álcool ou substâncias químicas visto que podem deformar o corpo da ventoinha e provocar perigos eléctricos.
 - Mantenha afastado de cortinas, vestuário ou qualquer outra coisa que possa afectar o funcionamento da ventoinha.
 - Desligue todos os interruptores e retire a ficha da tomada quando se ausentar durante algum tempo.
 - Nunca utilize a ventoinha antes de concluir a sua

montagem para evitar quaisquer lesões.

- Nunca introduza dedos, lápis ou quaisquer outros objectos através da grelha de protecção quando a ventoinha estiver a funcionar.
- Retire a ficha da tomada eléctrica quando mover a ventoinha de um local para o outro.
- Certifique-se de que a ventoinha se encontra numa superfície estável e plana quando estiver a funcionar para evitar a queda da mesma.
- **NÃO UTILIZE** a ventoinha colocada sobre o parapeito de uma janela. A chuva pode criar um risco de choque eléctrico. Não deixe a ventoinha a funcionar perto de uma área onde se acumulou água para evitar um potencial risco eléctrico.

ESTRUTURA

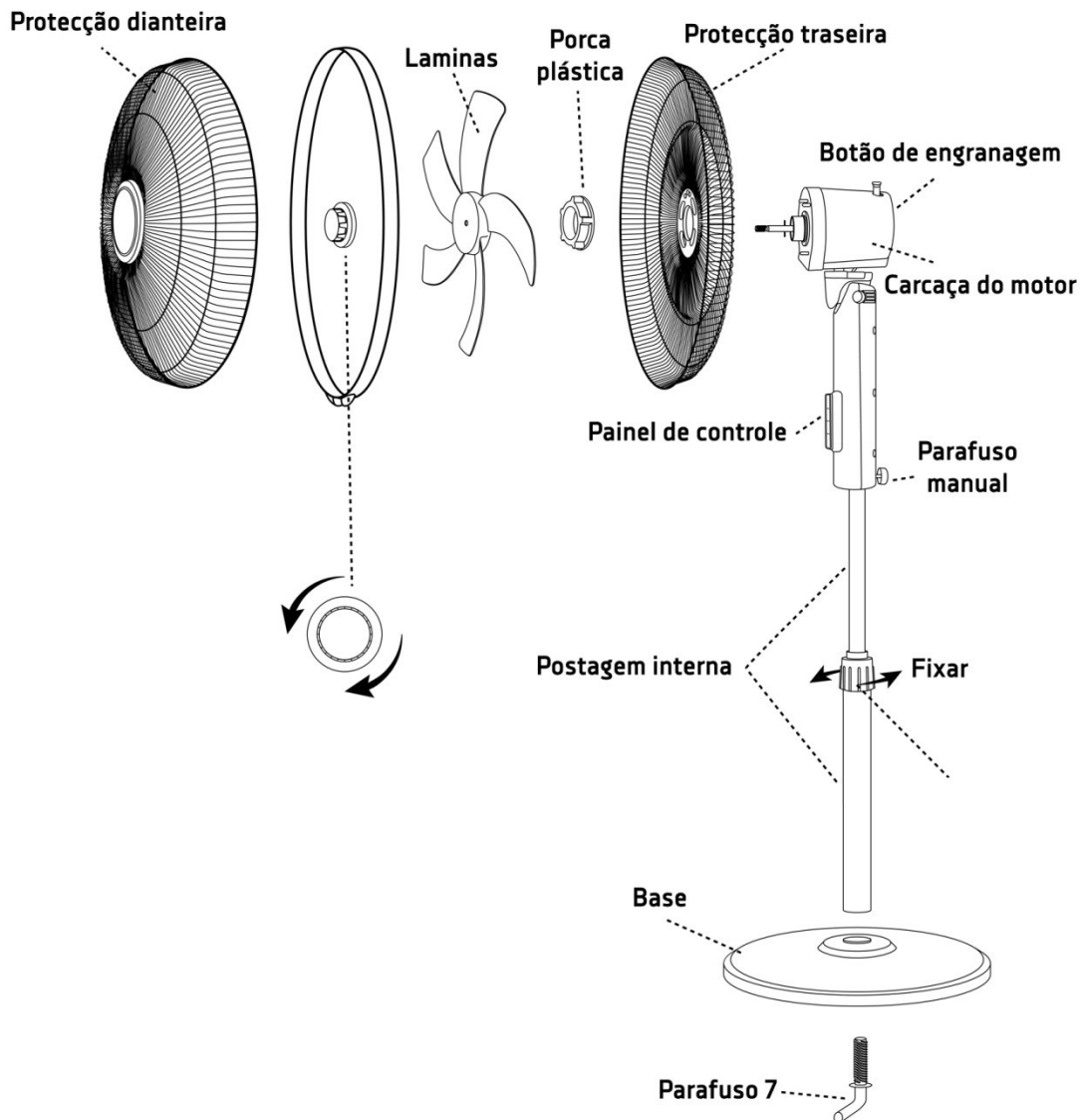

INSTRUÇÕES DE MONTAGEM

10. Instale o poste na base e fixe com o parafuso 7. Escolha a altura desejada do poste interno e ajuste-o apertando o anel de ajuste de altura.
11. Insira o poste interno no corpo do ventilador e aperte o parafuso de aperto manual para prendê-lo ao poste.
12. Coloque a grade traseira sobre a frente do motor com a alça voltada para cima. Aperte a porca de plástico para prender a grade. Insira a lâmina no eixo do motor e aparafuse o spinner. Coloque o anel de retenção na grade frontal e, em seguida, junte as duas grades usando-o. Aperte o parafuso do anel de fixação para que ambas as grades fiquem presas.

OPERAÇÃO DO PAINEL DE CONTROLE

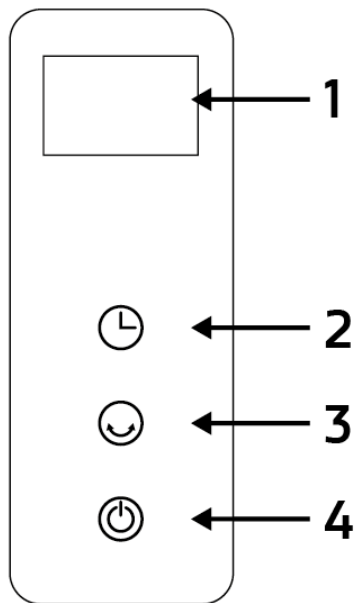

- 1. EXIBIÇÃO
- 2. TEMPORIZADOR
- 3. OSCILAÇÃO
- 4. LIGADO/DESLIGADO

OPERAÇÃO DO CONTROLE REMOTO

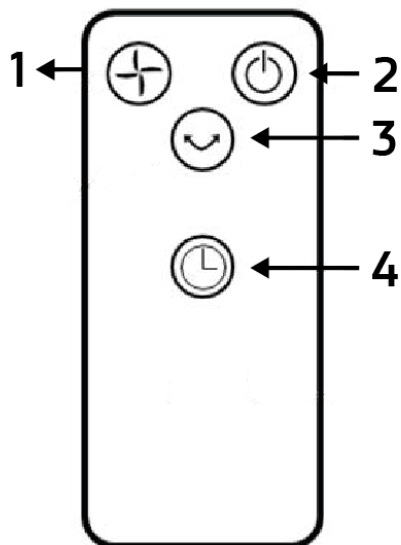



- 16. VELOCIDADES
- 17. MODOS
- 18. LIGADO/DESLIGADO
- 19. CRONÔMETRO
- 20. OSCILAÇÃO

* Funciona com 1 bateria CR 2025.



- **TIMER Temporizador** . Cada vez que você pressionar este botão, o timer aumentará em 1 hora, de um mínimo de 1 hora para um máximo de 12 horas. Quando o tempo selecionado tiver passado, o ventilador será desligado.

-  **Oscilação** . Para ativar a função de oscilação, pressione este botão; para desativá-lo, pressione-o novamente.
-  **SPEED Velocidade** . Este botão seleciona o tipo de velocidade: baixa (F1), média (F2) e alta (F3).
-  **ON / OFF Sobre** . Pressione este botão para ligar ou desligar o ventilador.

CUIDADOS, LIMPEZA E MANUTENÇÃO

- As lâminas e grades devem ser limpas regularmente para melhor desempenho. Desligue o ventilador e siga as instruções de montagem na ordem inversa para remover as lâminas e as grades antes de limpá-lo. Limpe com um pano úmido e seque com uma toalha seca.
- Nunca mergulhe nenhuma peça na água. Limpe o ventilador somente com um pano úmido e seque-o imediatamente com uma toalha seca.
- Guarde sempre o seu ventilador em local fresco e seco.



RECOLHA DOS ELETRODOMÉSTICOS

A diretiva Européia 2012/19/EU referente à gestão de resíduos de aparelhos elétricos e eletrônicos (RAEE), prevê que os eletrodomésticos não devem ser escoados no fluxo normal dos resíduos sólidos urbanos. Os aparelhos desatualizados devem ser recolhidos separadamente para otimizar a taxa de recuperação e reciclagem dos materiais que os compõem e impedir potenciais danos para a saúde humana e para o ambiente. O símbolo constituído por um contendor de lixo barrado com uma cruz deve ser colocado em todos os produtos por forma a recordar a obrigatoriedade de recolha separada. Os consumidores devem contactar as autoridades locais ou os pontos de venda para solicitar informação referente ao local apropriado onde devem depositar os eletrodomésticos velhos.

DECLARAÇÃO DE CONFORMIDADE:

Este dispositivo está em conformidade com as exigências da Directiva de Baixa Tensão 2014/35/EU e os requisitos da diretiva EMC 2014/30/EU.

GARANTIA

Este aparelho está coberto e tem direito à garantia legal de acordo com a legislação em vigor a partir da data de compra. Guarde o recibo de compra para poder reclamar o seu direito à garantia. Para encontrar o serviço mais próximo de sua localização, entre em contato através do seguinte link da web: <https://orbegozo.com/assistencia-tecnica/>

Para qualquer tipo de consulta, dúvida ou incidente, pode contactar-nos através do nosso e-mail apresentado na página principal deste manual ou através do nosso serviço de assistência técnica em <https://orbegozo.com/contacto/>

Orbegozo não se responsabiliza por componentes e acessórios que estejam sujeitos a desgaste devido ao uso, bem como compostos perecíveis ou deteriorados por uso indevido. Também não será responsável se o proprietário tiver modificado tecnicamente o dispositivo. Verifique as condições legais no nosso site.

Normes de Seguretat

1. Aquest aparell el poden utilitzar nens amb edat de 8 anys i superior i persones amb capacitats físiques, sensorials o mentals reduïdes o manca d'experiència i coneixement, si se'ls ha donat la supervisió o formació apropiades respecte a l'ús de l'aparell d'una manera segura i comprenen els perills que implica. Els nens no han de jugar amb l'aparell. La neteja i el manteniment que ha de fer l'usuari no l'han de fer els nens sense supervisió.
2. Cal supervisar els nens per assegurar-se que no juguen amb aquest aparell.
3. Mantingueu l'aparell i el cable fora de l'abast dels nens menors de 8 anys.
4. **ATENCIÓ:** Per a la seguretat dels vostres nens no deixeu material d'embalatge (bosses de plàstic, cartró, polietilè, etc.) al vostre abast.
5. Si el cable d'alimentació està danyat, ha de ser substituït pel fabricant, el servei tècnic o qualsevol altre professional qualificat.
6. No desconnecteu mai estirant el cable.
7. No el poseu en funcionament si el cable o l'endoll estan malmesos o si observeu que l'aparell no funciona correctament.
8. No manipuleu l'aparell amb les mans mullades.

9. No submergiu l'aparell en aigua o qualsevol altre líquid.
 10. Abans de netejar, observeu que l'aparell està desconnectat.
 11. L'aparell s'ha d'instal·lar segons la reglamentació nacional per a instal·lacions elèctriques.
 12. Aquest aparell és només per a ús domèstic.
 13. En cas que necessiteu una còpia del manual d'instruccions, podeu trobar-la a www.orbegozo.com.
 14. ADVERTIMENT: En cas de mala utilització, hi ha risc de possibles ferides.
- Mai introduïu els dits, llapis o qualsevol altre objecte a través de la reixeta quan el ventilador estigui en funcionament.
 - Desendolleu l'aparell quan el mogueu d'un lloc a l'altre.
 - En posar en marxa l'aparell assegureu-vos de col·locar-lo sobre una superfície plana i estable per evitar que bolqui.
 - NO Utilitzeu el ventilador en una finestra. La pluja pot ocasionar un perill de naturalesa elèctrica. No deixeu el ventilador en funcionament a prop d'on s'hagi recollit aigua per evitar possibles riscos de caràcter elèctric.
 - No pengeu el ventilador ni el munteu en una paret o al sostre.
 - Mantingueu el ventilador allunyat de productes químics, olis i humitat.

- Durant la neteja, assegureu-vos de no esquitxar-lo amb aigua i no utilitzeu oli, alcohol o altres productes químics que puguin deformar el cos del ventilador o causar danys elèctrics.
- Mantingueu el ventilador allunyat de cortines, roba o qualsevol altre article que pugui interferir en el seu funcionament.
- Apagueu tots els interruptors i desendol·leu l'aparell si no l'utilitzareu durant un cert període de temps.
- No utilitzeu mai el ventilador abans d'acabar de muntar-lo per evitar accidents.

ESTRUCTURA

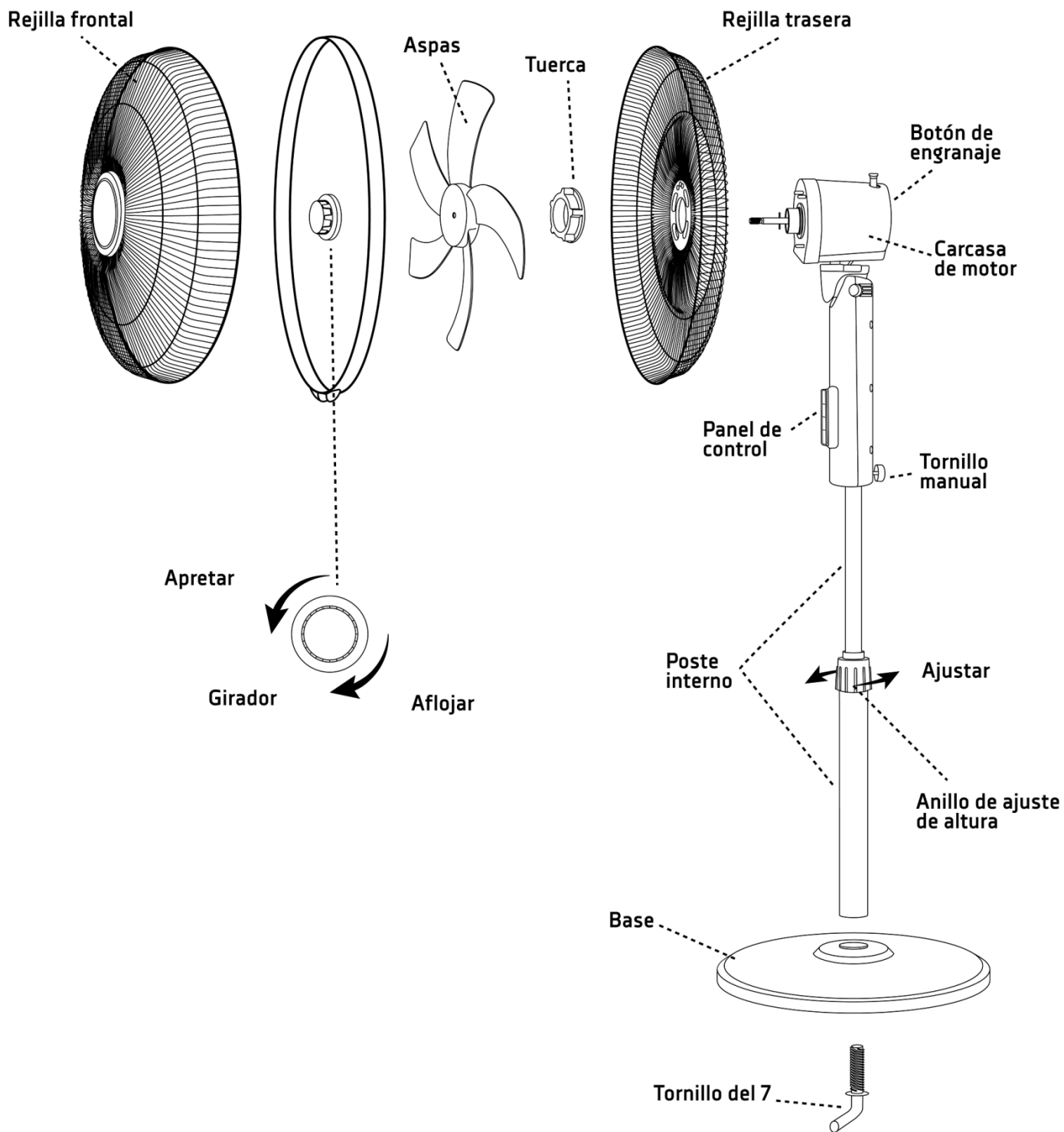

INSTRUCCIONS DE MUNTATGE

13. Instal·leu el pal sobre la base i uniu-los amb el cargol del 7. Trieu l'alçada desitjada del pal intern i ajusteu-la prement l'anell d'ajust de l'alçada.

14. Introduïu el pal intern al cos del ventilador i premeu el cargol manual perquè quedi fixat al pal.
 15. Col·loqueu la reixeta del darrere sobre el frontal del motor amb la nansa cap amunt. Premeu la femella de plàstic per fixar la reixeta. Inseriu l'aspa a l'eix del motor i cargoleu el girador. Col·loqueu l'anell de subjecció a la reixeta frontal i després ajunteu les dues reixetes per aquest. Premeu el cargol de l'anell de subjecció perquè les dues reixetes quedin fixes.

FUNCIONAMENT DEL PANELL DE CONTROL

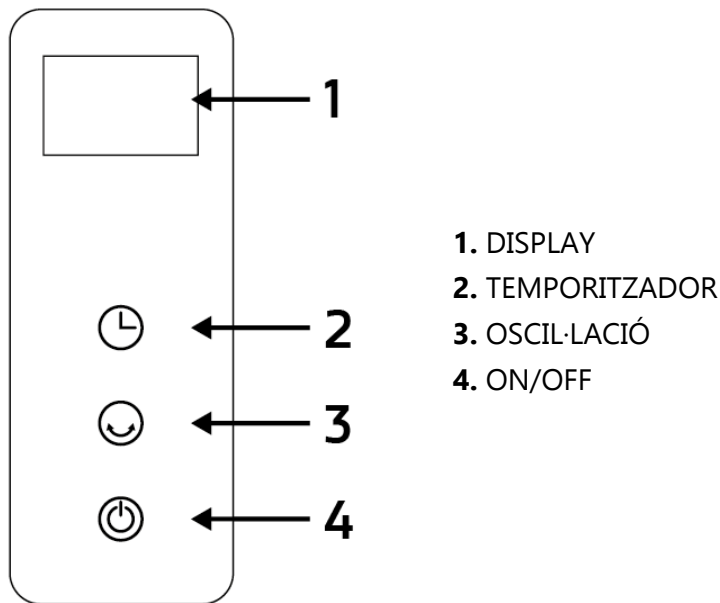

FUNCIONAMENT DEL COMANDAMENT A DISTÀNCIA

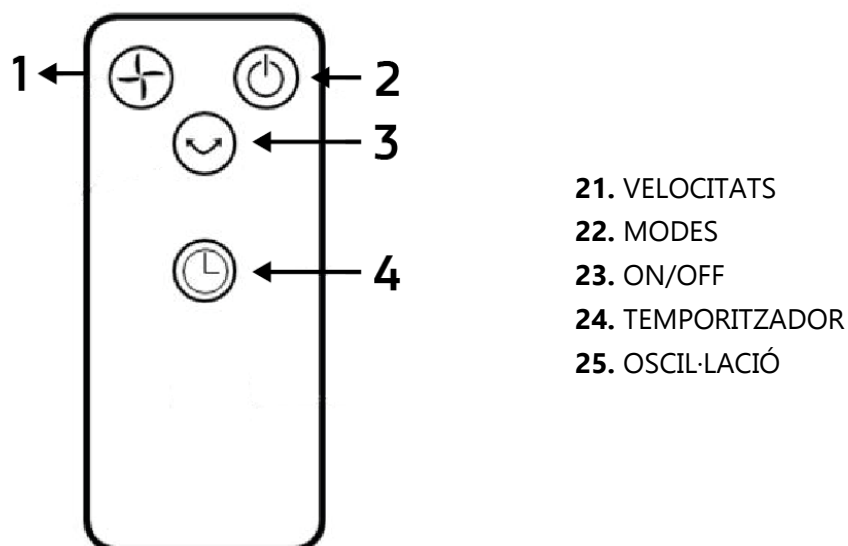

* Funciona amb 1 pila CR 2025.



- **TIMER Temporitzador** . Cada cop que premeu aquest botó el temporitzador augmentarà 1 hora des d'un mínim d'1 hora fins a un màxim de 12 hores. Quan passi el temps seleccionat el ventilador s'apagarà.



- **Oscil·lació** . Per activar la funció d'oscil·lació premeu aquest botó, per desactivar-la, torneu-ho a prémer.



- **SPEED Velocitat** . Aquest botó selecciona el tipus de velocitat: baixa (F1), mitjana (F2) i alta (F3).



- **ON / OFF Encès** . Premeu aquest botó per engegar o apagar el ventilador.

CURA, NETEJA I MANTENIMENT

- Les aspes i les reixetes s'han de netejar regularment per al millor funcionament. Desconnecteu el ventilador i seguïu les instruccions de muntatge en sentit invers per treure les aspes i les reixetes abans de netejar-les. Netegeu amb un drap humit i assequi amb una tovallola seca.
- Mai submergeixi cap peça en aigua. Únicament netegeu el ventilador amb un drap humit, per assecar-lo immediatament amb una tovallola seca.
- Sempre guardeu el ventilador en un lloc fresc i sec.



ELIMINACIÓ DE L'ELECTRODOMÈSTIC VELL.

En base a la Norma europea 2012/19/UE de Residus d'aparells Elèctrics i Electrònics (RAEE), els electrodomèstics vells no poden ser llençats als contenidors municipals habituals; han de ser recollits selectivament per optimitzar la recuperació i el reciclatge dels components i materials que els constitueixen, i reduir l'impacte en la salut humana i el medi ambient. El símbol del contenidor d'escombraries es marca sobre tots els productes per recordar al consumidor l'obligació de separar-los per a la recollida selectiva.

El consumidor ha de contactar amb l'autoritat local o amb el venedor per informar-se sobre la correcta eliminació del seu electrodomèstic vell.

DECLARACIÓ DE CONFORMITAT: Aquest dispositiu compleix els requisits de la Directiva de Baixa Tensió 2014/35/EU i els requisits de la directiva de Compatibilitat Electromagnètica 2014/30/EU.

GARANTIA

Aquest aparell està cobert i compta amb el dret de la garantia legal d'acord amb la legislació vigent des de la data de compra. Conserveu el tiquet de compra per poder reclamar el vostre dret a la garantia. Per trobar el servei més proper a la seva localització contacteu a través del següent enllaç web: <https://orbegozo.com/asistencia-tecnica/>

Per a qualsevol tipus de consulta, dubte o incidència podeu posar-vos en contacte amb nosaltres a través del nostre correu electrònic reflectit a la pàgina principal d'aquest manual o a través del nostre servei d'assistència tècnica a <https://orbegozo.com/contacto/>

Orbegozo no es fa responsable dels components i accessoris que són objecte de desgast a causa de l'ús, així com els compostos peribles o que s'hagin deteriorat per un ús indegut. Tampoc no se'n farà responsable si el propietari ha modificat tècnicament l'aparell. Consulteu les condicions legals a la nostra pàgina web.

ESPECIFICACIÓN TÉCNICA ERP REGLAMENTO (UE) 206/2012 Y (UE) 2016/2282 DIRECTIVA 2009/125/CE			
Descripción	Símbolo	Valor	Unidad
Caudal máximo del ventilador	F	18.2	M ³ /min
Potencia utilizada por el ventilador	P	48.9	W
Valor de servicio	SV	0.7	(M ³ /min)/W
Consumo de energía en modo de espera	P _{SB}	0.14	W
Nivel de potencia acústica del ventilador	L _{WA}	63.9	dB (A)
Velocidad máxima del aire	C	4.3	metros/seg
Norma de medición del valor de servicio	EN IEC 60879:2019		
Datos de las personas de contacto para obtener más información	Sonifer S.A. Avda Santiago 86, 30007, Murcia, Spain.		

ERP TECHNICAL SPECIFICATION REGULATION (EU) 206/2012 AND (EU) 2016/2282 DIRECTIVE 2009/125/EC			
Description	Symbol	Value	Unit
Maximum fan flow rate	F	18.2	M ³ /min
Fan power input	P	48.9	W
Service value	SV	0.7	(M ³ /min)/W
Standby power consumption	P _{SB}	0.14	W
Fan sound power level	L _{WA}	63.9	dB (A)
Maximum air velocity	C	4.3	metros/seg
Measurement standard for service value	EN IEC 60879:2019		
Contact details for obtaining more information	Sonifer S.A. Avda Santiago 86, 30007, Murcia, Spain.		

SPÉCIFICATIONS TECHNIQUES ERP RÈGLEMENT (UE) 206/2012 ET (UE) 2016/2282 DIRECTIVE 2009/125/CE			
Description	Symbole	Valuer	Unité
Débit d'air maximal	F	18.2	M ³ /min
Puissance absorbée	P	48.9	W
Valeur de service	SV	0.7	(M ³ /min)/W
Consommation d'électricité en mode «veille»	P _{SB}	0.14	W
Niveau de puissance acoustique	L _{WA}	63.9	dB (A)
Vitesse maximale de l'air	C	4.3	metros/seg
Norme de mesure de la valeur de service	EN IEC 60879:2019		
Coordonnées de contact pour tout complément d'information	Sonifer S.A. Avda Santiago 86, 30007, Murcia, Spain.		

ESPECIFICAÇÃO TÉCNICA DO ERP REGULAMENTO (UE) 206/2012 E (UE) 2016/2282 DIRETIVA 2009/125/CE			
Designação	Símbolo	Valor	Unidade
Débito máximo do ventilador	F	18.2	M ³ /min
Potência absorvida do ventilador	P	48.9	W
Valor de serviço	SV	0.7	(M ³ /min)/W
Consumo energético em modo espera	P _{SB}	0.14	W
Nível de potência sonora do ventilador	L _{WA}	63.9	dB (A)
Velocidade máxima do ar	C	4.3	metros/seg
Norma de medição para o valor de serviço	EN IEC 60879:2019		
Elementos de contacto para mais informações:	Sonifer S.A. Avda Santiago 86, 30007, Murcia, Spain.		

ESPECIFICACIÓ TÈCNICA ERP
REGLAMENT (UE) 206/2012 I (UE) 2016/2282DIRECTIVA 2009/125/CE

Descripció	Símbol	Valor	Unitat
Cabal màxim del ventilador	F	18.2	M ³ /min
Potència utilitzada pel ventilador	P	48.9	W
Valor de servei	SV	0.7	(M ³ /min)/W
Consum d'energia en mode despera	P _{SB}	0.14	W
Nivell de potència acústica del ventilador	L _{WA}	63.9	dB (A)
Velocitat màxima de l'aire	C	4.3	metros/seg
Norma de mesura del valor de servei	EN IEC 60879:2019		
Dades de les persones de contacte per obtenir més informació	Sonifer SA Avda Santiago 86, 30007, Múrcia, Spain .		