

**Инструкции за  
употреба**  
**Návod k použití**  
**Használati útmutató**



**Пайдалану нұсқаулығы**  
**Instrukcja użytkownika**  
**Instruções de utilização**  
**Instruțiuni de utilizare**



**Инструкция по  
эксплуатации**  
**Návod na používanie**  
**Instrucciones de uso**



**Інструкції з  
використання**  
**Instructions for use**  
**Instruccions d'ús**

<b>БЪЛГАРСКИ</b>	Инструкции за употреба	Страница 3
<b>ČESKY</b>	Návod k obsluze	Strana 11
<b>MAGYAR</b>	Használati útmutató	19. oldal
<b>ҚАЗАҚ</b>	Пайдалану нұсқаулығы	27-бет
<b>POLSKI</b>	Instrukcja użytkownika	Strona 35
<b>PORTUGUÊS</b>	Instruções de utilização	Página 43
<b>ROMÂNĂ</b>	Instrucțiuni de utilizare	Pagina 51
<b>РУССКИЙ</b>	Инструкция по эксплуатации	Стр. 59
<b>SLOVENČINA</b>	Návod na používanie	Strana 67
<b>ESPAÑOL</b>	Instrucciones de uso	Página 75
<b>УКРАЇНСЬКА</b>	Інструкції з використання	стор. 83
<b>ENGLISH</b>	Instructions for use	Page 91
<b>CATALÀ</b>	Instruccions d'ús	Pàgina 99

# СЪДЪРЖАНИЕ

Глава 1: МОНТИРАНЕ .....	4
1.1. МОНТИРАНЕ НА ЕДИН УРЕД .....	4
1.2. МОНТИРАНЕ НА ДВА УРЕДА .....	4
1.3. РЕГУЛИРАНЕ НА ВРАТИТЕ (ако е на разположение) .....	4
Глава 2: ФУНКЦИИ .....	5
2.1. АЛАРМА ЗА ОТВОРЕНА ВРАТИЧКА .....	5
2.2. БЪРЗО ОХЛАЖДАНЕ .....	5
2.3. ВЕНТИЛАТОР* .....	5
2.4. НАСТРОЙКА НА ТЕМПЕРАТУРАТА .....	5
2.5. ОТДЕЛЕНИЕ НА ХЛАДИЛНИКА БЕЗ СКРЕЖ .....	5
2.6. ОСВЕТЛЕНИЕ НА ХЛАДИЛНИКА .....	5
Глава 3: ЕКСПЛОАТАЦИЯ .....	6
3.1. ЗАБЕЛЕЖКИ .....	6
Глава 4: СЪВЕТИ ЗА СЪХРАНЯВАНЕ НА ХРАНИТЕ .....	6
4.1. ВЪЗДУШНА ВЕНТИЛАЦИЯ .....	6
4.2. КАК ДА СЕ СЪХРАНЯВАТ ПРЕСНИ ХРАНИ И НАПИТКИ .....	6
4.3. КЪДЕ ДА СЕ СЪХРАНЯВАТ ПРЕСНИТЕ ХРАНИ И НАПИТКИ .....	6
Глава 5: ШУМОВЕ ПРИ РАБОТА .....	7
Глава 6: ПРЕПОРЪКА В СЛУЧАЙ НА НЕИЗПОЛЗВАНЕ НА УРЕДА .....	8
6.1. ОТСЪСТВИЕ/ВАКАНЦИЯ .....	8
6.2. ПРЕМЕСТВАНЕ .....	8
6.3. ПРЕКЪСВАНЕ НА ЕЛЕКТРОЗАХРАНВАНЕТО .....	8
Глава 7: ПОДДРЪЖКА И ПОЧИСТВАНЕ .....	8
Глава 8: РЪКОВОДСТВО ЗА ОТСТРАНЯВАНЕ НА НЕИЗПРАВНОСТИ .....	9
8.1. ПРЕДИ ДА СЕ ОБЪРНЕТЕ КЪМ ОТДЕЛА ЗА СЛЕДПРОДАЖБЕНО ОБСЛУЖВАНЕ ... ..	9
8.2. НЕИЗПРАВНОСТИ .....	9
Глава 9: СЛЕДПРОДАЖБЕНО ОБСЛУЖВАНЕ .....	10
Други:	
ОБРЪЩАНЕ НА ОТВАРЯНЕТО НА ВРАТАТА .....	107

## ЗАБЕЛЕЖКА:

Указанията се отнасят за няколко модела, така че са възможни разлики. Разделите, които се отнасят само за определени уреди, са отбелязани със звездичка (\*).

Ще намерите функциите, които се отнасят специално за вече закупения от Вас модел на продукта, в РЪКОВОДСТВОТО ЗА БЪРЗ СТАРТ.

# 1. МОНТИРАНЕ

## 1.1. МОНТИРАНЕ НА ЕДИН УРЕД

За да се гарантира подходяща вентилация, оставете пространство от двете страни и над уреда.

Разстоянието между задната част на уреда и стената зад него трябва да е поне 50 mm.

Намаляването на това пространство ще увеличи консумацията на енергия на продукта.

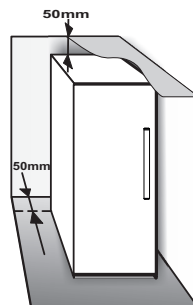

## 1.2. МОНТИРАНЕ НА ДВА УРЕДА

При монтиране на фризера ① и хладилника ② заедно се уверете, че фризерът е разположен отляво, а хладилникът - отдясно (както е показано на илюстрацията). Лявата страна на хладилника е оборудвана със специално устройство за избягване на проблеми с кондензацията между уредите.

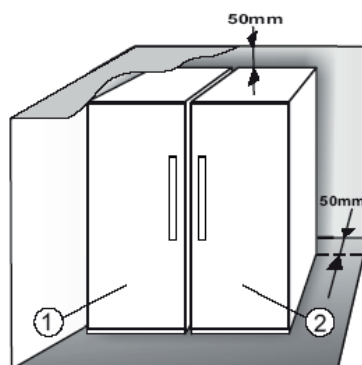

Препоръчваме двата уреда да се монтират заедно с комплекта за свързване ③ (както е показано на илюстрацията).

Можете да го закупите от сервиза.

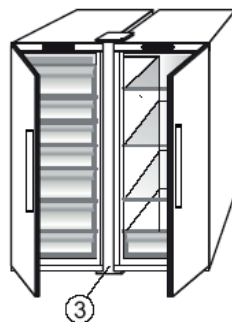

## 1.3. РЕГУЛИРАНЕ НА ВРАТИТЕ (ано е на разположение)

За нивелиране на вратите с помощта на регулируемата долна панта (избрани модели)

Ако вратата на хладилника е по-ниска от тази на фризера, повдигнете вратата на хладилника, като завъртите регулиращия винт обратно на часовниковата стрелка с гаечен ключ М10.

Ако вратата на фризера е по-ниска от тази на хладилника, повдигнете вратата на фризера, като завъртите регулиращия винт обратно на часовниковата стрелка с гаечен ключ М10.

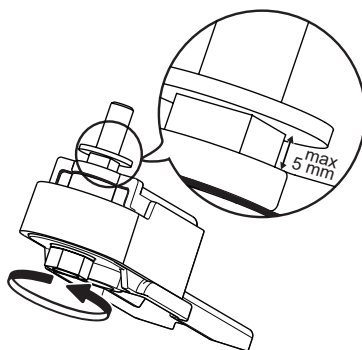

## 2. ФУНКЦИИ

### 2.1. АЛАРМА ЗА ОТВОРЕНА ВРАТИЧКА

Алармата за отворена вратичка се активира, когато вратичката е оставена отворена за повече от 5 минути. Алармата се посочва чрез премигване на светодиодната лампичка за вратичката. Ако вратичката е оставена отворена за повече от 8 минути, светодиодната лампичка на вратичката се изключва.

### 2.2. БЪРЗО ОХЛАЖДАНЕ

**Препоръчва се използването на тази функция, когато в отделението на хладилника се постави много голямо количество храни.**

Чрез използване на функцията „Бързо охлаждане“  може да се увеличи капацитетът за охлаждане в отделението на хладилника. За максимално увеличаване на капацитета за охлаждане оставете вентилатора включен.

### 2.3. ВЕНТИЛАТОР\*

Вентилаторът подобрява разпределението на температурата в изделието, позволявайки по-добро запазване на съхраняваните в него храни. По подразбиране вентилаторът е включен. Препоръчително е вентилаторът да се остави включен, когато температурата на околния въздух е над 27 ÷ 28°C, или ако забележите капки вода на стъклените полици или при силна влажност. Имайте предвид, че когато е включен, вентилаторът не работи постоянно. Вентилаторът ще работи и ще спира в зависимост от температурата и/или нивото на влажността в уреда. Следователно, напълно нормално е, ако вентилаторът не се движи, дори и да е включен. За включване или изключване на функцията вижте приложеното Ръководство за бърз старт.

### Забележка:

**Не закривайте зоната на входния отвор за въздух с хранителни продукти.**

За осигуряване на правилната работа при по-ниска околна температура (под 18°C) и за минимално потребление на енергия изключете вентилатора.

Ако уредът е снабден с вентилатор, той може да бъде оборудван с **антибактериален филтър**. Извадете го от кутията, която се намира в чекмеджето за плодове и зеленчуци, и го поставете в капака на вентилатора. Процедурата за подмяна е приложена в кутията на филтъра.

### 2.4. НАСТРОЙКА НА ТЕМПЕРАТУРАТА

Нормално уредът е фабрично настроен за работа при препоръчаната умерена температура. За подробности относно настройването на температурата – вижте приложеното ръководство за бърз старт.

**Забележка:** Показваните зададени стойности съответстват на средната температура в целия хладилник

### 2.5. ОТДЕЛЕНИЕ НА ХЛАДИЛНИКА БЕЗ СКРЕЖ

Обезскрежаването на отделението на хладилника е напълно автоматизирано. Образуването на водни капчици върху задната вътрешна стена на отделението на хладилника показва, че е в ход автоматично обезскрежаване. Водата от обезскрежаването се отвежда автоматично в изпускателния отвор и се събира в съд, откъдето се изпарява.

### 2.6. ОСВЕТЛЕНИЕ НА ХЛАДИЛНИКА

Системата за осветление в отделението на хладилника използва светодиодна лампичка, позволявайки както по-добро осветление, така и много ниско потребление на енергия. Ако системата на светодиодните лампички не работи, се свържете със сервизното обслужване за подмяна.

### Важно:

Когато вратичката на хладилника е отворена, включва се осветлението на отделението на хладилника. Ако вратичката се остави отворена за повече от 8 минути, осветлението ще се изключи автоматично.

\*Налично при определени модели. Моля, проверете в РЪКОВОДСТВОТО ЗА БЪРЗ СТАРТ дали тази функция действително е налична за вашия модел.

## 3. ЕКСПЛОАТАЦИЯ

### 3.1. ЗАБЕЛЕЖКИ

- Не блокирайте областите на изходите за въздух (на задната стена вътре в изделието) с хранителни продукти.
- Всички рафтове, крилца и изваждащи се кошници са подвижни.

- Вътрешните температури на уреда могат да се повлияят от температурата на околната среда, честотата на отваряне на вратичката, а също така и от местоположението на уреда. При настройването на температурата трябва да се имат предвид тези фактори.
- Освен ако не е указано друго, принадлежностите на уреда не са подходящи за измиване в съдомиялна машина.

## 4. СЪВЕТИ ЗА СЪХРАНЯВАНЕ НА ХРАНИТЕ

Хладилникът е идеалното място за съхранение на готови храни, пресни и консервирани храни, млечни продукти, плодове и зеленчуци и напитки.

### 4.1. ВЪЗДУШНА ВЕНТИЛАЦИЯ

- Естествената циркулация на въздух в отделението на хладилника води до получаване на зони с различни температури. Най-студено е точно над чекмеджето за плодове и зеленчуци и при задната стена. Най-топло е в горната предна част на отделението.
- Недостатъчната вентилация води до увеличаване на потреблението на енергия и намаляване на охлаждането.

### 4.2. КАК ДА СЕ СЪХРАНЯВАТ ПРЕСНИ ХРАНИ И НАПИТКИ

- Използвайте пластмасови, метални, алуминиеви и стъклени съдове, които могат да се рециклират, както и опаковъчно фолио за обвиване на храните.
- Винаги използвайте затворени съдове за течности и за храни, които отделят или могат да поемат миризми или вкус, или ги покривайте.
- Храни, които отдават голямо количество етилен, и храни, които са чувствителни към този газ, като плодове, зеленчуци и салати, трябва винаги да бъдат разделяни или увивани във фолио, за да не се намалява срокът на тяхната годност; например, не съхранявайте домати заедно с киви или зеле.
- Не съхранявайте храните прекалено близо една до друга за позволяване на достатъчна циркулация на въздух.
- За избягване на падането на бутилки можете да използвате поставката за бутилки (налична при определени модели).
- Ако имате малко количество храна за съхранение в хладилника, препоръчваме да използвате рафтовете над чекмеджето за плодове и зеленчуци, тъй като това в най-студената област от отделението.

### 4.3. КЪДЕ ДА СЕ СЪХРАНЯВАТ ПРЕСНИТЕ ХРАНИ И НАПИТКИ

- На рафтовете в хладилника: готови храни, тропически плодове, сирене, деликатеси.
- В чекмеджето за плодове и зеленчуци: плодове, салати, зеленчуци.
- На вратата: масло, конфитюр, сосове, туршии, консерви, бутилки, кутии с напитки, яйца

### ПРИМЕР ЗА ПОДРЕЖДАНЕ НА ПРОДУКТИТЕ

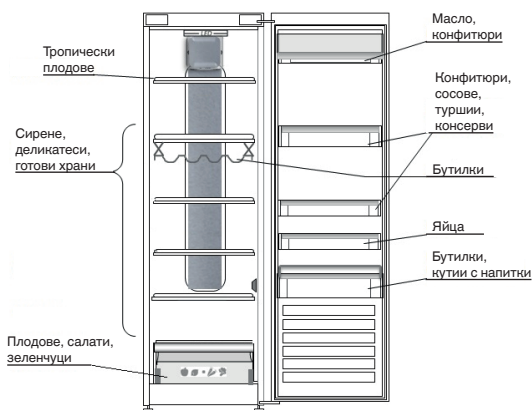

## 5. ШУМОВЕ ПРИ РАБОТА

Шумовете от уреда са нормални, тъй като той разполага с няколко вентилатора и мотора за регулиране на функционирането, които се включват и изключват автоматично.

Някои от тези шумове при работа може да се намалят чрез

- Нивелиране на уреда и монтиране на равна повърхност.
- Отделяне и избягване на контакт между уреда и мебели.
- Проверка дали вътрешните компоненти са правилно поставени.
- Проверка дали бутилките и съдовете не се допират помежду си.

Някои от шумовете при работа, които можете да чуете:

Свистене при включване на уреда за първи път или след дълга пауза.



Клокочене, когато охлаждащата течност влиза в тръбите.



Звук "БРРР" при работа на компресора.



Бръмчене, когато водна клапа или вентилатор започне да работи.



Пукане, когато компресорът стартира или когато готовият лед пада в кутията за лед; рязко щракване, когато компресорът се включва и изключва.



Щракването е от термостата, който регулира честотата на работата на компресора.



## 6. ПРЕПОРЪКА В СЛУЧАЙ НА НЕИЗПОЛЗВАНЕ НА УРЕДА

### 6.1. ОТСЪСТВИЕ/ВАКАНЦИЯ

В случай на ваканция се препоръчва да консумирате храните и да изключите уреда с цел спестяване на енергия.

### 6.2. ПРЕМЕСТВАНЕ

1. Извадете всички вътрешни части.
2. Обвийте ги добре и ги обезопасете със залепваща лента, така че да не се удрят една в друга или да се загубят.
3. Завийте регулируемите крака така, че да не докосват опорната повърхност.
4. Затворете и обезопасете вратичката със залепваща лента и като използвате отново залепваща лента, прикрепете захранващия кабел към уреда.

### 6.3. ПРЕКЪСВАНЕ НА ЕЛЕКТРОЗАХРАНВАНЕТО

В случай на прекъсване на електрозахранването позволете на местния офис на електроснабдителната компания и попитайте колко ще продължи прекъсването.

**Забележка:** Не забравяйте, че пълният уред ще остане студен по-дълго време от частично пълен уред.

Ако храните се окажат в лошо състояние, е най-добре те да се изхвърлят.

#### При прекъсвания на електрозахранването, които продължават до 24 часа.

1. Дръжте вратичката на уреда затворена. Това ще позволи съхранените храни да останат студени възможно най-дълго.

#### При прекъсвания на електрозахранването, които продължават над 24 часа.

1. Опитайте да изразходвате храните, които се развалят най-лесно.

## 7. ПОДДРЪЖКА И ПОЧИСТВАНЕ

Преди да извършвате каквато и да е операция по почистване или поддръжка, извадете щепсела на уреда от контакта или изключете захранването му.

Периодично почиствайте уреда с кърпа и разтвор на хладна вода и неутрален почистващ препарат, специално предназначен за вътрешността на хладилника. Никога не използвайте абразивни средства. Никога не почиствайте частите на хладилника със запалими течности. Изпаренията могат да създадат риск от пожар или експлозия. Почистете външните части на уреда и уплътнението на вратата с влажна кърпа и подсушете с мека кърпа.

Не използвайте уреди, почистващи с пара.

Охладителят, намиращ се в задната част на уреда, трябва да се почиства редовно с прахосмукачка.

Охладителят, намиращ се в задната част на уреда, трябва да се почиства редовно с прахосмукачка.

#### Важно:

- Бутоните и дисплеят на контролния панел не трябва да се почистват със спирт или вещества на основата на спирт, а със суха кърпа.
- Тръбите на охладителната система се намират в близост до контейнера за обезскрежаване и могат да станат горещи. Периодично ги почиствайте с прахосмукачка.

За да се гарантира непрекъснато и правилно оттичане на водата от обезскрежаването, почиствайте редовно отвътре дренажния отвор, който се намира на гърба на хладилника, в близост до чекмеджето за съхранение на плодове и зеленчуци, като използвате доставения инструмент.

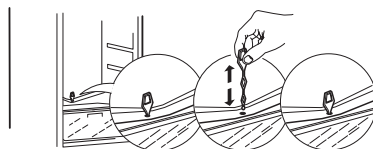
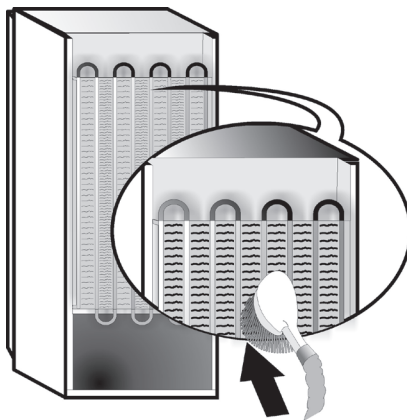



## 8. РЪКОВОДСТВО ЗА ОТСТРАНЯВАНЕ НА НЕИЗПРАВНОСТИ

### 8.1. ПРЕДИ ДА СЕ ОБЪРНЕТЕ КЪМ ОТДЕЛА ЗА СЛЕДПРОДАЖБЕНО ОБСЛУЖВАНЕ...

Проблеми с функционирането често възникват в резултат на дребни неща, които можете да откриете и отстраните сами без никакви инструменти.

ПРОБЛЕМ	РЕШЕНИЕ
<b>Уредът не работи:</b>	<ul style="list-style-type: none"> <li>Захранващият кабел включен ли е в работещ контакт с правилното напрежение?</li> <li>Проверили ли сте предпазните устройства и прекъсвачите на домашната електрическа система?</li> </ul>
<b>Ано има вода в тавичката за обезквряване:</b>	<ul style="list-style-type: none"> <li>Това е нормално при горещо, влажно време. Възможно е дори тавичката да е наполовина пълна. Уверете се, че уредът е нивелиран, така че водата да не прелива.</li> </ul>
<b>Ако ръбовете на шкафа на уреда, които влизат в контакт с уплътнението на вратата, са топли при допир:</b>	<ul style="list-style-type: none"> <li>Това е нормално при горещо време и когато компресорът работи.</li> </ul>
<b>Ако осветлението не работи:</b>	<ul style="list-style-type: none"> <li>Проверили ли сте предпазните устройства и прекъсвачите на домашната електрическа система?</li> <li>Захранващият кабел включен ли е в работещ контакт с правилното напрежение?</li> <li>Ако светодиодите са счупени, потребителят трябва да се свърже със сервизния отдел за подмяна със същия тип, наличен само от нашите центрове за следпродажбено обслужване или оторизираните дистрибутори.</li> </ul>
<b>Ано изглежда, че моторът работи прекалено много:</b>	<ul style="list-style-type: none"> <li>Времето на работа на мотора зависи от различни неща: броя на отварянията на вратичката, количеството на съхраняваните храни, температурата в помещението, настройката на температурните контроли.</li> <li>Охладителят (в задната част на уреда) замърсен ли е с прах и мъх?</li> <li>Вратата добре ли е затворена?</li> <li>Уплътненията на вратичката поставени ли са правилно?</li> <li>В горещи дни или в топло помещение е нормално моторът да работи повече.</li> <li>Ако вратата на уреда е била оставена отворена за дълго време или са поставени големи количества храни, моторът ще работи по-дълго, за да охлади вътрешността на уреда.</li> </ul>
<b>Ано температурата на уреда е прекалено висока:</b>	<ul style="list-style-type: none"> <li>Правилно ли са зададени контролите на уреда?</li> <li>Добавено ли е голямо количество храни в уреда?</li> <li>Проверете дали вратата не се отваря прекалено често.</li> <li>Проверете дали вратата се затваря правилно.</li> </ul>
<b>Ано вратите не се отварят и затварят правилно:</b>	<ul style="list-style-type: none"> <li>Проверете дали опаковки с храни не блокират вратата.</li> <li>Проверете дали вътрешните части или автоматичното устройство за лед не е разместено.</li> <li>Проверете дали уплътненията на вратата не са замърсени или лепкави.</li> <li>Уверете се, че уредът е нивелиран.</li> </ul>

### 8.2. НЕИЗПРАВНОСТИ

При всяка неизправност и когато някой светодиоден индикатор мига, е необходимо да се свържете със сервиза. Уредът ще работи и ще съхранява поставените продукти.

**Забележка:** В случай на прекъсване на тока уредът се връща към нормалната работа и избраната по-рано температура се възстановява.

## 9. СЛЕДПРОДАЖБЕНО ОБСЛУЖВАНЕ

### Преди да се обърнете към отдела за следпродажбено обслужване:

Включете отново уреда, за да проверите дали проблемът не се е разрешил. Ако не е, изключете уреда от захранването и изчакайте около час, преди да го включите отново.

Ако след всички описани в ръководството за отстраняване на неизправности проверки и повторно включване на уреда, той все още не работи както трябва, се свържете със сервиза за следпродажбено обслужване и обяснете проблема.

### Посочете:

- модела и серийния номер на уреда (посочен на табелката с данни),
- естеството на проблема,

**SERVICE** 0000 000 00000



- сервизния номер (номерът след думата SERVICE на табелката с данни, поставена вътре в уреда),
- пълния си адрес,
- телефонния си номер и код на област.

### Забележка:

Посоката на отваряне на вратата може да се промени. Ако тази операция се извършва от отдела за следпродажбено обслужване, тя не се покрива от гаранцията.

# OBSAH

Kapitola 1: <b>INSTALACE</b> .....	12
1.1. <b>INSTALACE JEDNOHO SPOTŘEBIČE</b> .....	12
1.2. <b>INSTALACE DVOU SPOTŘEBIČŮ</b> .....	12
1.3. <b>PŘÍZPŮSOBENÍ DVÍŘEK (je-li tato možnost dostupná)</b> .....	12
Kapitola 2: <b>FUNKCE</b> .....	13
2.1. <b>UPOZORNĚNÍ NA OTEVŘENÁ DVÍŘKA</b> .....	13
2.2. <b>RYCHLÉ CHLAZENÍ</b> .....	13
2.3. <b>VENTILÁTOR*</b> .....	13
2.4. <b>NASTAVENÍ TEPLoty</b> .....	13
2.5. <b>CHLADICÍ ODDÍL SE SYSTÉMEM „NO-FROST“</b> .....	13
2.6. <b>OSVĚTLENÍ CHLADNIČKY</b> .....	13
Kapitola 3: <b>POUŽITÍ</b> .....	14
3.1. <b>POZNÁMKY</b> .....	14
Kapitola 4: <b>TIPY PRO SKLADOVÁNÍ POTRAVIN</b> .....	14
4.1. <b>PROUDĚNÍ VZDUCHU</b> .....	14
4.2. <b>JAK UCHOVÁVAT ČERSTVÉ POTRAVINY A NÁPOJE</b> .....	14
4.3. <b>KDE UCHOVÁVAT ČERSTVÉ POTRAVINY A NÁPOJE</b> .....	14
Kapitola 5: <b>ZVUKY ZPŮSOBENÉ PROVOZEM</b> .....	15
Kapitola 6: <b>DOPORUČENÍ V PŘÍPADĚ, ŽE SPOTŘEBIČ NENÍ POUŽÍVÁN</b> .....	16
6.1. <b>NEPŘÍTOMNOST/DOVOLENÁ</b> .....	16
6.2. <b>STĚHOVÁNÍ</b> .....	16
6.3. <b>VÝPADEK PROUDU</b> .....	16
Kapitola 7: <b>ÚDRŽBA A ČIŠTĚNÍ</b> .....	16
Kapitola 8: <b>ODSTRAŇOVÁNÍ PORUCH</b> .....	17
8.1. <b>NEŽ SE OBRÁTÍTE NA SERVISNÍ STŘEDISKO</b> .....	17
8.2. <b>ZÁVADY</b> .....	17
Kapitola 9: <b>SERVISNÍ STŘEDISKO</b> .....	18
Jiné:	
<b>ZMĚNA SMĚRU OTEVÍRÁNÍ DVÍŘEK</b> .....	107

## POZNÁMKA:

Pokyny se vztahují k několika modelům současně, mohou se tedy vyskytovat rozdíly. Části, které se vztahují pouze k určitým typům, jsou označeny hvězdičkou (\*).  
Funkce, kterými je vybaven váš zakoupený model, naleznete ve **STRUČNÉM NÁVODU K POUŽITÍ**.

# 1. INSTALACE

## 1.1. INSTALACE JEDNOHO SPOTŘEBIČE

Aby bylo zajištěno dostatečné větrání, ponechte prostor na obou stranách a nad spotřebičem.

Mezera mezi zadní stranou spotřebiče a stěnou za spotřebičem by měla být alespoň 50 mm.

Menší mezera zvyšuje spotřebu energie spotřebiče.

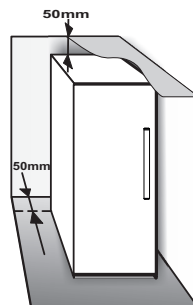

## 1.2. INSTALACE DVOU SPOTŘEBIČŮ

Při instalaci mrazničky ① a chladničky ② současně se ujistěte, že mraznička je umístěná nalevo a chladnička napravo (jak je znázorněno na obrázku). Levá část chladničky je opatřena speciálním zařízením, které zabraňuje vzniku potíží v souvislosti s kondenzací mezi spotřebiči.

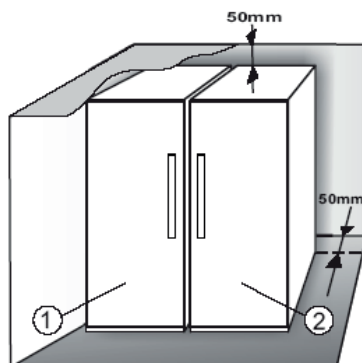

Doporučujeme vám nainstalovat oba spotřebiče současně a použít k tomu propojovací soupravu ③ (viz obrázek).

Můžete si ji zakoupit v servisním středisku.

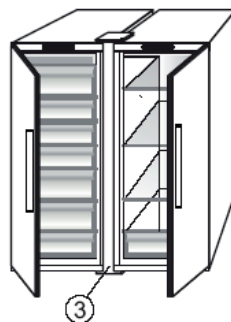

## 1.3. PŘIZPŮSOBENÍ DVÍŘEK (je-li tato možnost dostupná)

Za účelem nastavení výšky dvířek použijte nastavitelný spodní pant (vyberte modely)

Jsou-li dvířka chladničky níže než dvířka mrazničky, zvedněte dvířka chladničky nahoru tak, že použijete šroubovák M10 a otočíte seřizovacím šroubem proti směru otáčení hodinových ručiček.

Jsou-li dvířka mrazničky níže než dvířka chladničky, zvedněte dvířka chladničky tak, že použijete šroubovák M10 a otočíte seřizovacím šroubem proti směru otáčení hodinových ručiček.

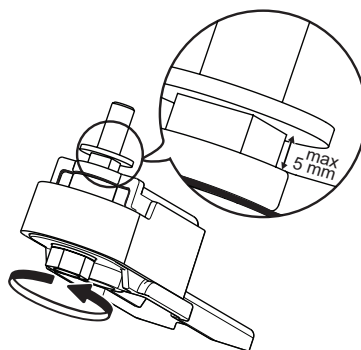

## 2. FUNKCE

### 2.1. UPOZORNĚNÍ NA OTEVŘENÁ DVÍŘKA

Alarm při otevřených dvířkách se spustí, jsou-li dvířka otevřená po dobu delší než 5 minut. Upozornění je rovněž signalizováno blikáním LED osvětlení dvířek. Jsou-li dvířka otevřená déle než 8 minut, LED osvětlení se vypne.

### 2.2. RYCHLÉ CHLAZENÍ

**Tuto funkci doporučujeme použít při vložení velkého množství potravin do chladicího oddílu.**

Pomocí funkce „Rychlé chlazení“  můžete zvýšit intenzitu chlazení uvnitř chladničky. Pro maximalizaci kapacity chlazení ponechejte prosím ventilátor zapnutý.

### 2.3. VENTILÁTOR\*

Ventilátor umožňuje dosáhnout rovnoměrnější teploty uvnitř spotřebiče, a tím zajišťuje lepší podmínky pro uchování potravin. Z výroby je ventilátor zapnutý. Doporučujeme ponechat ventilátor zapnutý, pokud je okolní teplota vyšší než 27–28 °C nebo pokud na skleněných policích zaregistrujete vodní kapky či pozorujete přílišnou vlhkost. Upozorňujeme, že je-li ventilátor zapnutý, neznámá to, že bude nepřetržitě fungovat. Ventilátor se spouští/zastavuje v závislosti na teplotě nebo vlhkosti uvnitř chladničky. Z tohoto důvodu je naprosto normální, že se ventilátor netočí, i když je zapnutý.

Přejete-li tuto funkci aktivovat či deaktivovat, nahlédněte do příloženého Stručného návodu k použití.

### Poznámka:

**Přívod vzduchu nezakrývejte potravinami.**

Přejete-li si snížit spotřebu energie a zajistit správný výkon při nižší okolní teplotě (nižší než 18 °C), vypněte prosím ventilátor.

Jestliže je spotřebič vybavený ventilátorem, může do něj být vložen **antibakteriální filtr**.

Vyjměte jej z krabice umístěné v zásuvce na ovoce a zeleninu a zasuňte do krytu ventilátoru.

Postup výměny je přiložen v krabici s filtrem.

### 2.4. NASTAVENÍ TEPLoty

Spotřebič je z výroby běžně nastaven k provozu při doporučené střední teplotě.

Podrobné informace o nastavení teploty naleznete v příloženém Stručném návodu k použití.

**Poznámka:** Zobrazené hodnoty odpovídají průměrné teplotě v celé chladničce

### 2.5. CHLADICÍ ODDÍL SE SYSTÉMEM „NO-FROST“

Odmrazování chladicího oddílu je zcela automatické.

Tvoření kapek vody na zadní stěně chladicího oddílu znamená, že právě probíhá automatické odmrzování. Voda z odmrzování automaticky stéká do odtokového kanálku a shromažďuje se v nádobě, odkud se vypařuje.

### 2.6. OSVĚTLENÍ CHLADNIČKY

Uvnitř chladicího oddílu jsou použity žárovky LED, které umožňují lepší osvětlení při velmi nízké spotřebě energie.

Pokud osvětlovací systém LED nefunguje, obraťte se na servisní středisko a požádejte o výměnu.

### Upozornění:

Při otevření dvířek chladicího oddílu se rozsvítí vnitřní osvětlení. Pokud dvířka zůstanou otevřena po dobu delší než 8 minut, světlo se automaticky vypne.

\* Tyto součásti a funkce jsou k dispozici pouze u vybraných modelů. Ověřte si ve stručném návodu k použití, zda je tato funkce u příslušného modelu skutečně k dispozici.

## 3. POUŽITÍ

### 3.1. POZNÁMKY

- Nezakrývejte potravinami oblast výstupu vzduchu (na zadní straně uvnitř spotřebiče).
- Všechny poličky, držáky a výsuvné koše jsou vyjimatelné.

- Teploty uvnitř spotřebiče mohou být ovlivněny teplotou v místnosti, četností otevírání dveří a umístěním spotřebiče. Při nastavení teploty musíte brát tyto faktory v úvahu.
- Není-li uvedeno jinak, není příslušenství spotřebiče vhodné k mytí v myčce.

## 4. TIPY PRO SKLADOVÁNÍ POTRAVIN

Chladnička je ideálním místem pro uložení hotových jídel, čerstvých a konzervovaných potravin, mléčných výrobků, ovoce a zeleniny a nápojů.

### 4.1. PROUDĚNÍ VZDUCHU

- Přirozená cirkulace vzduchu v chladničce vede ke vzniku oblastí s různými teplotami. Nejnižší teplota je přímo nad zásuvkou na ovoce a zeleninu a u zadní stěny. Nejvyšší teplota je v horní přední části prostoru.
- Nedostatečný pohyb vzduchu má za následek zvýšení spotřeby energie a snížení chladicího výkonu.

### 4.2. JAK UCHOVÁVAT ČERSTVÉ POTRAVINY A NÁPOJE

- K balení potravin používejte recyklovatelné plastové, kovové, hliníkové a skleněné nádoby a příslušné fólie.
- Tekutiny nebo potraviny, které šíří nebo pohlcují pach či vůni, uchovávejte vždy v uzavřených nádobách nebo přikryté.
- Potraviny, které uvolňují velké množství ethylenu a které jsou na tento plyn citlivé, jako např. ovoce, zelenina a saláty, by měly být vždy odděleny nebo zabaleny, aby se nezkracovala jejich životnost; například neskladujte rajská jablčka společně s kiwi nebo se zelím.
- Neukládejte potraviny příliš blízko sebe, aby byla zajištěna dostatečná cirkulace vzduchu.
- Aby se zabránilo převržení lahví, můžete použít příhrádku na lahve (k dispozici u vybraných modelů).
- Pokud v chladničce skladujete jen malé množství potravin, doporučujeme použít police nad zásuvkou na ovoce a zeleninu, protože se jedná o nejchladnější oblast.

### 4.3. KDE UCHOVÁVAT ČERSTVÉ POTRAVINY A NÁPOJE

- Na policích chladničky: hotová jídla, tropické ovoce, sýry, lahůdky.
- V zásuvce na čerstvé ovoce a zeleninu: ovoce, saláty, zelenina.
- Ve dveřích: máslo, džemy, omáčky, nakládaná zelenina, plechovky, láhve, nápoje v krabicích, vejce.

### PŘÍKLAD USPOŘÁDÁNÍ POTRAVIN

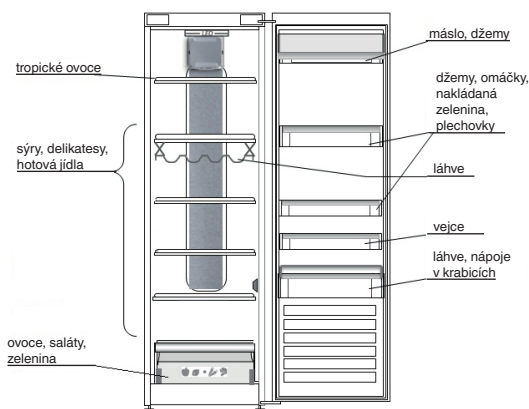

## 5. ZVUKY ZPŮSOBENÉ PROVOZEM

Zvuky vycházející ze spotřebiče jsou zcela normální vzhledem k tomu, že spotřebič obsahuje celou řadu větráků a motorů regulujících výkon, které se automaticky zapínají a vypínají.

Některé z funkčních zvuků však můžete omezit

- vyrovnaním spotřebiče do vodorovné polohy a jeho umístěním na rovném povrchu;
- ponecháním volného prostoru mezi spotřebičem a okolním nábytkem;
- kontrolou správného umístění vnitřních prvků;
- kontrolou, zda se láhve a nádoby vzájemně nedotýkají.

Některé z funkčních zvuků, které můžete slyšet:

Syčivý zvuk při prvním zapnutí spotřebiče nebo opětovném zapnutí po delší přestávce.



Bublavý zvuk při vlévání chladicí kapaliny do trubek.



Vrčivý zvuk vydává běžící kompresor.



Bzučení při zahájení činnosti vodního ventilu nebo ventilátoru.



Praskání při spuštění kompresoru nebo při vypadnutí ledu do zásobníku a nárazové praskání při zapnutí a vypnutí kompresoru.



Cvaknutí termostatu, který řídí zapínání kompresoru.



# 6. DOPORUČENÍ V PŘÍPADĚ, ŽE SPOTŘEBIČ NENÍ POUŽÍVÁN

## 6.1. NEPŘÍTOMNOST/DOVOLENÁ

V případě delší nepřítomnosti se doporučuje potraviny spotřebovat a spotřebič odpojit z důvodu úspory energie.

## 6.2. STĚHOVÁNÍ

1. Vyjměte všechny vnitřní díly.
2. Dobře vše zabalte a přelepte lepicí páskou tak, aby do sebe předměty nenarážely a nedošlo k jejich ztrátě.
3. Nastavitelné nožky zašroubujte, aby se nedotýkaly povrchu podložky.
4. Dvířka uzavřete a zajistěte lepicí páskou, s jejíž pomocí také připevněte napájecí kabel ke spotřebiči.

## 6.3. VÝPADEK PROUDU

V případě výpadku elektrického proudu se obraťte na místní pobočku dodavatele elektrické energie a informujte se, jak dlouho bude výpadek trvat.

**Poznámka:** Mějte na paměti, že se v zaplněném spotřebiči udrží studený vzduch déle než jen v částečně naplněném.

Shledáte-li, že jsou potraviny ve špatném stavu, je lepší je vyhodit.

### U výpadků proudu do 24 hodin.

1. Neotevírejte dvířka spotřebiče. Tím zajistíte, že uložené potraviny zůstanou v chladu co nejdelší dobu.

### U výpadků proudu přesahujících 24 hodin.

1. Snažte se spotřebovat jídlo, které se rychleji kazí.

# 7. ÚDRŽBA A ČIŠTĚNÍ

Před každou údržbou nebo čištěním vytáhněte přívodní kabel z hlavní zásuvky nebo spotřebič odpojte od elektrické sítě. Spotřebič pravidelně vymývejte hadříkem namočeným do roztoku vlažné vody a neutrálního čistícího prostředku určeného speciálně pro vnitřní části chladničky. Nikdy nečistěte hořlavými kapalinami. Výpary mohou způsobit požár nebo výbuch. Vnější části spotřebiče a těsnění dvířek vyčistěte vlhkým hadříkem a osušte měkkým hadříkem. Nepoužívejte parní čističe.

Kondenzátor umístěný v zadní části spotřebiče je potřeba pravidelně čistit vysavačem.

Kondenzátor umístěný v zadní části spotřebiče je potřeba pravidelně čistit vysavačem.

### Upozornění:

- Tlačítka a displej ovládacího panelu se nesmí čistit alkoholem ani prostředky na jeho bázi, ale pouze suchým hadříkem.
- Trubky chladicího systému se nacházejí v blízkosti odmrazovací misky a mohou být horké. Čistěte je pravidelně vysavačem.

Pravidelně čistěte přiloženým nástrojem vnitřek odtokového otvoru, který je umístěný na zadní stěně spotřebiče u zásuvky na ovoce a zeleninu; zajistíte tak stálý a pravidelný odtok rozmrazené vody.

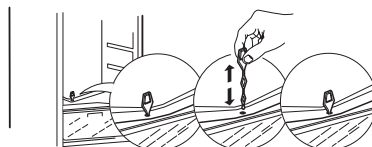
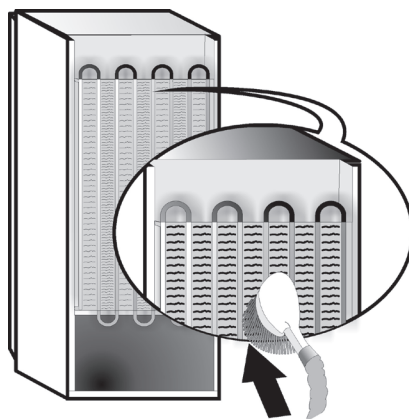



## 8. ODSTRAŇOVÁNÍ PORUCH

### 8.1. NEŽ SE OBRÁTÍTE NA SERVISNÍ STŘEDISKO...

Problémy s výkonem jsou často způsobeny drobnými závadami, které můžete sami odhalit a opravit i bez použití speciálního nářadí.

PROBLÉM	ŘEŠENÍ
<b>Spotřebič nefunguje:</b>	<ul style="list-style-type: none"><li>• Je napájecí kabel zapojen do funkční zásuvky se správným napětím?</li><li>• Zkontrolovali jste jističe a pojistky elektrického rozvodu ve své domácnosti?</li></ul>
<b>Pokud je v odmrazovací misce voda:</b>	<ul style="list-style-type: none"><li>• V horkém a vlhkém počasí se jedná o běžný jev. Miska může být dokonce zaplněna až do poloviny. Zkontrolujte, zda je spotřebič vyrovnán, aby voda nepřetékala.</li></ul>
<b>Pokud jsou okraje skříňové spotřebiče, které přicházejí do styku s těsněním dveří, teplé na dotek:</b>	<ul style="list-style-type: none"><li>• Jedná se o jev normální v horkém počasí a při běhu kompresoru.</li></ul>
<b>Pokud vnitřní osvětlení nefunguje:</b>	<ul style="list-style-type: none"><li>• Zkontrolovali jste jističe a pojistky elektrického rozvodu ve své domácnosti?</li><li>• Je napájecí kabel zapojen do funkční zásuvky se správným napětím?</li><li>• Jsou-li LED žárovky rozbité, musí uživatel zavolat do servisního střediska a požádat o výměnu za žárovky stejného typu, které jsou k dispozici pouze v našich servisních střediscích nebo u autorizovaných prodejců.</li></ul>
<b>Pokud se zdá, že motor běží nadměrně:</b>	<ul style="list-style-type: none"><li>• Doba běhu motoru závisí na různých faktorech: četnosti otevírání dveří, množství uložených potravin, teplotě v místnosti, nastavení regulace teploty.</li><li>• Není kondenzátor (na zadní straně spotřebiče) zaprášený a zanesený?</li><li>• Jsou dvířka řádně dovřená?</li><li>• Je těsnění dveří správně osazeno?</li><li>• V horkých dnech nebo v případě vyšší teploty v místnosti je samozřejmé, že motor běží déle.</li><li>• Pokud byly dveře spotřebiče otevřené po delší dobu nebo pokud bylo vloženo větší množství potravin, poběží motor delší dobu, aby ochladil vnitřní prostor spotřebiče.</li></ul>
<b>Pokud je teplota spotřebiče příliš vysoká:</b>	<ul style="list-style-type: none"><li>• Jsou ovladače spotřebiče správně nastaveny?</li><li>• Nevložili jste do spotřebiče větší množství potravin?</li><li>• Neotevírejte dvířka spotřebiče příliš často.</li><li>• Zkontrolujte, zda jsou dvířka správně dovřená.</li></ul>
<b>Pokud se dvířka správně nezavírají nebo neotevírají:</b>	<ul style="list-style-type: none"><li>• Zkontrolujte, zda zavírání dvířek nebrání uložené potraviny.</li><li>• Zkontrolujte, zda není posunutý některý z vnitřních dílů nebo automatický výrobek ledu.</li><li>• Zkontrolujte, zda není těsnění ve dveřích špinavé nebo lepkavé.</li><li>• Ujistěte se, že je spotřebič ve vodorovné poloze.</li></ul>

### 8.2. ZÁVADY

Kdykoli se objeví závada, začne problikávat některá z LED kontrolky, je třeba zavolat do servisu. Spotřebič bude pracovat a chránit uložené potraviny.

**Poznámka:** V případě výpadku napájení se spotřebič vrátí do normálního režimu fungování a obnoví se i naposledy nastavená teplota.

## 9. SERVISNÍ STŘEDISKO

### Než se obrátíte na servisní středisko:

Zkuste spotřebič znovu zapnout. Tímto postupem se problém v některých případech podaří odstranit. Pokud ne, odpojte spotřebič od elektrické sítě a před dalším zapnutím hodinu počkejte.

Pokud po provedení kontroly popsané v části s pokyny k odstranění poruchy a opětovném zapnutí spotřebič stále nefunguje správně, obraťte se na servisní středisko a vysvětlete, v čem problém spočívá.

### Sdělte:

- model a sériové číslo spotřebiče (uvedeno na typovém štítku),
- charakter poruchy,

**SERVICE** 0000 000 00000



- servisní číslo (číslo za slovem SERVICE na typovém štítku umístěném na vnitřní straně spotřebiče),
- svou úplnou adresu,
- své telefonní číslo s předvolbou.

### Poznámka:

Směr otevírání dvířek lze změnit. Pokud je tato změna prováděna pracovníky servisního střediska poprodejních služeb, nevztahuje se na ni záruka.

# TARTALOMJEGYZÉK

1. fejezet: ÜZEMBE HELYEZÉS .....	20
1.1. EGYETLEN KÉSZÜLÉK ÜZEMBE HELYEZÉSE .....	20
1.2. KÉT KÉSZÜLÉK ÜZEMBE HELYEZÉSE .....	20
1.3. AZ AJTÓK BEÁLLÍTÁSA (ha lehetséges).....	20
2. fejezet: FUNKCIÓK .....	21
2.1. NYITOTT AJTÓRA FIGYELMEZTETŐ JELZÉS.....	21
2.2. GYORSHÚTÉS .....	21
2.3. VENTILÁTOR*.....	21
2.4. A HŐMÉRSÉKLET BEÁLLÍTÁSA .....	21
2.5. JEGESEDESMENTES HŰTŐTÉR.....	21
2.6. BELSŐ VILÁGÍTÁS .....	21
3. fejezet: A KÉSZÜLÉK HASZNÁLATA .....	22
3.1. MEGJEGYZÉSEK .....	22
4. fejezet: ÉLELMISZER-TÁROLÁSI TANÁCSOK .....	22
4.1. SZELLŐZÉS.....	22
4.2. A FRISS ÉLELMISZEREK ÉS ITALOK TÁROLÁSA.....	22
4.3. HOL TÁROLJUK A FRISS ÉLELMISZEREKET ÉS ITALOKAT? .....	22
5. fejezet: MŰKÖDÉSI ZAJOK .....	23
6. fejezet: JAVASLATOK ARRRA AZ ESETRE, HA NEM HASZNÁLJA A KÉSZÜLÉKET.24	
6.1. TÁVOLLÉT/NYARALÁS.....	24
6.2. KÖLTÖZÉS.....	24
6.3. ÁRAMKIMARADÁS .....	24
7. fejezet: KARBANTARTÁS ÉS TISZTÍTÁS .....	24
8. fejezet: HIBAELHÁRÍTÁSI ÚTMUTATÓ .....	25
8.1. MIELŐTT A VEVŐSZOLGÁLATOT HÍVNA.....	25
8.2. HIBÁK .....	25
9. fejezet: VEVŐSZOLGÁLAT .....	26
Egyebek:	
AZ AJTÓNYITÁS IRÁNYÁNAK MEGFORDÍTÁSA.....	107

## MEGJEGYZÉS:

Az utasítások többféle készüléktípusra vonatkoznak, ezért előfordulhatnak eltérések. Azok a szakaszok, amelyek csak bizonyos készülékekre érvényesek, csillaggal (\*) vannak megjelölve. Az Ön által megvásárolt készüléktípus funkcióinak leírása megtalálható a RÖVID ÜZEMBE HELYEZÉSI ÚTMUTATÓBAN.

# 1. ÜZEMBE HELYEZÉS

## 1.1. EGYETLEN KÉSZÜLÉK ÜZEMBE HELYEZÉSE

A megfelelő szellőzés érdekében hagyjon üres helyet a készülék két oldalánál, illetve a készülék felett.

A készülék hátoldala és a készülék mögötti fal között legalább 50 mm távolságnak kell lennie.

Ennél kisebb távolság esetén nő a készülék energiafogyasztása.

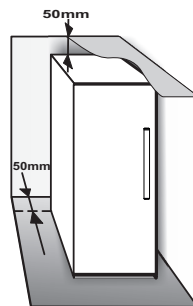

## 1.2. KÉT KÉSZÜLÉK ÜZEMBE HELYEZÉSE

A fagyasztó ① és a hűtőszekrény ② együttes üzembe helyezésekor gondoskodjon arról, hogy a fagyasztó a bal oldalra, a hűtőszekrény pedig a jobb oldalra kerüljön (lásd az ábrán). A hűtőszekrény bal oldalán egy speciális eszköz található, amely megakadályozza, hogy páralecsapódás következzen be a készülékek között.

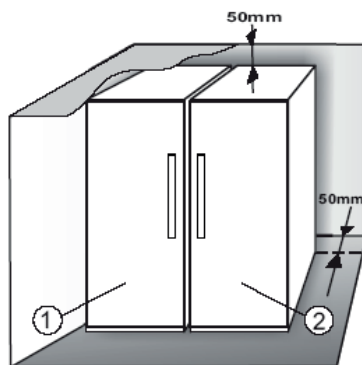

Azt javasoljuk, hogy ha a két készüléket összeállítva helyezi üzembe, használja az összekapcsoló készletet ③ (lásd az ábrán).

A kapcsolókészletet a vevőszolgálatnál szerezheti be.

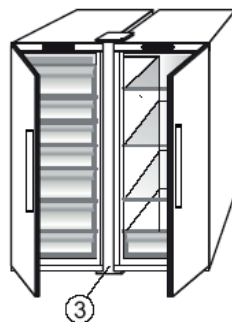

## 1.3. AZ AJTÓK BEÁLLÍTÁSA (ha lehetséges)

Az ajtók vízszintezése az állítható alsó zsanér segítségével (egyres modelleknél)

Ha a hűtőszekrény ajtaja lejjebb van, mint a fagyasztó ajtaja, emelje meg a fagyasztó ajtaját úgy, hogy egy M10-es csavarkulccsal az óramutató járásával ellenkező irányba forgatja a beállítócsavart.

Ha a fagyasztó ajtaja lejjebb van, mint a hűtő ajtaja, emelje meg a hűtő ajtaját úgy, hogy egy M10-es csavarkulccsal az óramutató járásával ellenkező irányba forgatja a beállítócsavart.

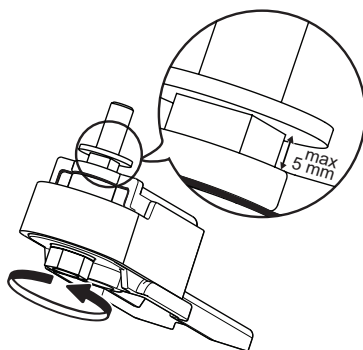

## 2. FUNKCIÓK

### 2.1. NYITOTT AJTÓRA FIGYELMEZTETŐ JELZÉS

Az „Ajtó nyitva” figyelmeztetés akkor kapcsol be, ha az ajtó 5 percnél tovább marad nyitva. A figyelmeztetést az ajtó LED-jelzőfényének villogása jelzi. Ha az ajtót több mint 8 percig nyitva hagyja, az ajtó LED-jelzőfénye kikapcsol.

### 2.2. GYORSHÜTÉS

**Ennek a funkciónak a használata akkor ajánlott, amikor nagyon nagy mennyiségű élelmiszert helyez be a hűtőtérbe.**

A Gyorsműtés  funkció segítségével igény szerint növelheti a hűtési kapacitást a hűtőtérben. A hűtési kapacitás maximalizálása érdekében hagyja bekapcsolva a ventilátort.

### 2.3. VENTILÁTOR\*

A ventilátor segítségével egyenletesebb hőmérséklet biztosítható a készülékben, így hatékonyabban tárolhatók az élelmiszerek. Alapértelmezés szerint a ventilátor be van kapcsolva. Akkor ajánlatos bekapcsolva hagyni a ventilátort, ha a környezeti hőmérséklet 27-28 °C fölé emelkedik, vagy ha az üvegpolicokon vízcseppek jelennek meg, illetve, ha az nagyon megnő a levegő páratartalma. Kérjük, ne feledje, hogy amikor a ventilátor be van kapcsolva, nem fog folyamatosan működni. A ventilátor a hűtőszekrény belsejében lévő hőmérséklettől és/vagy páratartalomtól függően kezdi meg/hagyja abba a működést. Ezért teljesen normális jelenség, ha a ventilátor éppen nem jár, annak ellenére, hogy be van kapcsolva.

A funkció be- és kikapcsolására vonatkozó tudnivalókat a mellékelt Rövid üzembe helyezési útmutatóban találja.

### Megjegyzés:

**Ne takarja el élelmiszerekkel a levegőbemenetet.**

Ha alacsonyabb (18 °C-nál hidegebb) környezeti hőmérséklet esetén is optimális teljesítményt szeretne elérni, és minimális szintre szeretné csökkenteni az energiafogyasztást, kapcsolja ki a ventilátort.

Ha a készülék rendelkezik ventilátorral, a ventilátort **antibakteriális szűrővel** is fel lehet szerelni.

Vegye ki a szűrőt a frissen tartó fiókban található dobozból, és helyezze a ventilátor burkolatába.

A csere menetének leírása a szűrődobozban található.

### 2.4. A HŐMÉRSÉKLET BEÁLLÍTÁSA

A készülék gyárilag az ajánlott közepes hőmérsékletre van beállítva.

A hőmérséklet beállítására vonatkozó részletes tudnivalókat a Rövid üzembe helyezési útmutatóban találja.

**Megjegyzés:** A kijelzett értékek a hűtőszekrény egészére jellemző átlaghőmérsékletet jelölik.

### 2.5. JEGESEDÉSMENTES HŰTŐTÉR

A hűtőtér leolvasztása teljesen automatikus.

Ha vízcseppek jelennek meg a hűtőtér belsejében a hátlapon, ez azt jelzi, hogy az automatikus leolvasztási fázis folyamatban van. A leolvasztott víz automatikusan egy leeresztő nyílásba folyik, és összegyűlik egy edényben, amelyből azután elpárolog.

### 2.6. BELSŐ VILÁGÍTÁS

A hűtőtérben lévő világítórendszer LED-világítást használ, ami jobb megvilágítást és rendkívül alacsony energiafogyasztást eredményez.

Ha a LED-világítás nem működik, a csere érdekében vegye fel a kapcsolatot a vevőszolgálattal.

### Fontos:

A hűtőtér belső világítása akkor kapcsol be, ha a hűtő ajtaját kinyitja. Ha az ajtó 8 percnél hosszabb ideig marad nyitva, a világítás automatikusan kikapcsol.

\*Csak egyes készüléktípusoknál elérhető. A RÖVID ÜZEMBE HELYEZÉSI ÚTMUTATÓBAN megnézheti, hogy ez a funkció az Ön által megvásárolt készüléktípuson rendelkezésre áll-e.

## 3. A KÉSZÜLÉK HASZNÁLATA

### 3.1. MEGJEGYZÉSEK

- Ne zárja el a készülék belsejében a hátsó falon lévő levegőkimeneti területet élelmiszerekkel.
- Az összes polc, eszköztartó elem és kihúzható kosár eltávolítható.

- A készülék belső hőmérsékletét a környezeti hőmérséklet, az ajtónyitások gyakorisága, valamint a készülék elhelyezkedése befolyásolhatja. A hőmérséklet beállításánál ezeket a tényezőket figyelembe kell venni.
- Eltérő jelölés hiányában a készülék tartozékai mosogatógépben nem moshatók.

## 4. ÉLELMISZER-TÁROLÁSI TANÁCSOK

A hűtőszekrény készételek, friss és tartósított élelmiszerek, tejtermékek, gyümölcsök, zöldségek és italok tárolására szolgál.

### 4.1. SZELLŐZÉS

- A hűtőtérben a levegő természetes áramlása különböző hőmérsékletű zónákat eredményez. A hőmérséklet közvetlenül a gyümölcsös és zöldséges rekesz felett, illetve a készülék hátlapjánál a legalacsonyabb. A hőmérséklet a hűtőtér elülső felső részén a legmagasabb.
- Ha a szellőzés nem megfelelő, az energiafogyasztás nő, a hűtési teljesítmény pedig csökken.

### 4.2. A FRISS ÉLELMISZEREK ÉS ITALOK TÁROLÁSA

- Az ételek csomagolásához használjon újrahasznosítható műanyagból, fémből, alumíniumból és üvegből készült tárolóedényeket és frissen tartó fóliát.
- Mindig zárt tárolóedényeket használjon azokhoz a folyadékokhoz és élelmiszerekhez, amelyek erőteljes szagokat vagy ízeket bocsátanak ki és átvehetik egymás szagát, vagy fedje be őket.
- A nagy mennyiségű etilént kibocsátó és az erre érzékeny élelmiszereket (pl. gyümölcsök, zöldségek, saláta) egymástól elkülönítve vagy becsomagolva kell tárolni eltarthatóságuk megőrzése érdekében; például ne tároljon együtt paradicsomot kivével vagy fejes káposztával.
- Ne tegye túl közel egymáshoz az élelmiszereket, hogy a levegő megfelelően tudjon áramlani.
- Az üvegek felborulásának megelőzése érdekében használjon palacktartót (bizonyos modellek tartozéka).
- Ha a hűtőtérben kis mennyiségű élelmiszert szeretne tárolni, azt javasoljuk, hogy a gyümölcsös és zöldséges fiók feletti polcokat használja, mivel a hűtőtérnek ez a leghidegebb része.

### 4.3. HOL TÁROLJUK A FRISS ÉLELMISZEREKET ÉS ITALOKAT?

- A hűtőszekrény polcain: készételek, déligyümölcsök, sajtok, csemegeáruk.
- A gyümölcsös és zöldséges fiókban: gyümölcsök, saláták, zöldségek.
- Az ajtóban: vaj, lekvár, szósok, savanyúságok, konzervek, üvegek, italos dobozok, tojás.

### PÉLDA AZ ÉLELMISZEREK ELRENDEZÉSÉRE

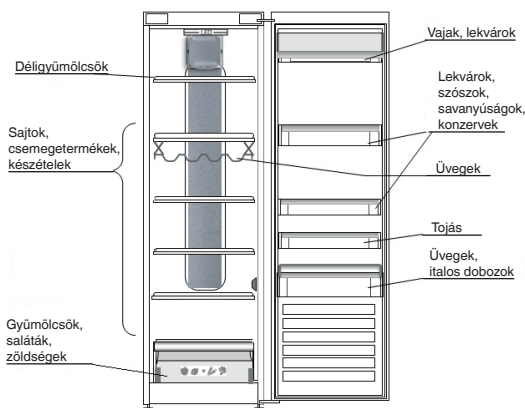

## 5. MŰKÖDÉSI ZAJOK

A készülék által kiadott zajok hozzátartoznak a normál működéshez, mivel a berendezés a teljesítményszabályozás érdekében számos ventilátorral és motorral rendelkezik, amelyek automatikusan be- és kikapcsolnak.

Ennek ellenére a működés közben hallható zajok egy részét csökkentheti, ha:

- a készüléket vízszintes, egyenletes felületen helyezi üzembe;
- elegendő szabad helyet hagy a készülék és a bútorok között;
- ellenőrzi, hogy a belső tartozékok a helyükön vannak-e;
- ellenőrzi, hogy az üvegek és tárolóedények nem érintkeznek-e egymással.

A készülék működése közben a következő zajokat lehet hallani:

Sípoló hang, amikor első alkalommal vagy hosszú idő után kapcsolja be a készüléket.



Csörgedező hang, amikor a hűtőfolyadék befolyik a csövekbe.



Zúgó hang, amikor a kompresszor működik.



Bűgő hang, amikor a vízszelep vagy a ventilátor aktiválódik.



Recsegő hang, amikor a kompresszor elindul, vagy a kész jég beleesik a jégtartóba, illetve hirtelen kattogás, amikor a kompresszor be- és kikapcsol.



Kattanó hang, amikor a termosztát beállítja, milyen gyakran kapcsoljon be a kompresszor.



# 6. JAVASLATOK ARRRA AZ ESETRE, HA NEM HASZNÁLJA A KÉSZÜLÉKET

## 6.1. TÁVOLLÉT/NYARALÁS

Ha nyaralni megy, azt javasoljuk, hogy használja fel az élelmiszert, és energiatakarékossági okokból kapcsolja le a készüléket az elektromos hálózatról.

## 6.2. KÖLTÖZÉS

1. Vegye ki az összes belső alkatrészt.
2. Csomagolja be és rögzítse egymáshoz őket ragasztószalaggal úgy, hogy ne ütdjenek egymáshoz, és ne vesszenek el.
3. Csavarja vissza az állítható lábakat, hogy ne érjenek hozzá a támasztófelülethez.
4. Zárja be az ajtót és rögzítse ragasztószalaggal, majd rögzítse a csatlakozókábelt a készülékhez szintén ragasztószalaggal.

## 6.3. ÁRAMKIMARADÁS

Áramkimaradás esetén hívja fel az áramszolgáltató ügyfélszolgálatát, és kérdezze meg, milyen hosszú ideig fog tartani az áramszünet.

**Megjegyzés:** Ne feledje, hogy a teljesen telepakolt készülék hosszabb ideig tartja a hideget, mint a csak részben feltöltött.

Ha az élelmiszer rossz állapotban van, a legbiztosabb, ha kidobja.

### 24 óránál rövidebb áramkimaradás esetén

1. Tartsa zárva a készülék ajtaját. Ezáltal a készülékben lévő élelmiszerek a lehető leghosszabb ideig hidegen maradnak.

### 24 óránál hosszabb áramkimaradás esetén

1. Próbálja meg felhasználni a könnyebben romló élelmiszereket.

# 7. KARBANTARTÁS ÉS TISZTÍTÁS

A tisztítási vagy karbantartási műveletek megkezdése előtt húzza ki a készülék tápkábelét a csatlakozóaljzatból, vagy szüntesse meg a tápellátást.

Rendszeresen tisztítsa meg a készüléket egy kifejezetten hűtőszekrénybelsőket tisztítására szolgáló semleges tisztítószerez, langyos vizes oldatba mártott törülközővel. Soha ne használjon súrolószereket. Soha ne tisztítsa a hűtőszekrény alkatrészeit gyúlékony folyadékkal. A felszabaduló gőzök tüzet vagy robbanást okozhatnak. A készülék külső felületét és az ajtó tömítését nedves ruhadarabbal tisztítsa, majd egy puha ruhadarabbal törölje szárazra.

Ne használjon gőzzel tisztító berendezéseket.

A készülék hátoldalán lévő kondenzátort rendszeresen meg kell tisztítani egy porszívóval.

A készülék hátoldalán lévő kondenzátort rendszeresen meg kell tisztítani egy porszívóval.

### Fontos:

- A gombok és a kezelőpanel kijelzője nem tisztítható alkohollal vagy alkoholszármazékokkal; kizárólag száraz törülközőt használjon.
- A hűtőrendszer csövei a leolvasztótálca mellett helyezkednek el, és felforrósodhatnak. Időnként tisztítsa meg ezeket porszívóval.

A leolvasztott víz folyamatos és megfelelő elvezetésének biztosítása érdekében rendszeresen tisztítsa ki a hűtőszekrény hátsó részén a zöldség- és gyümölcsfiók mellett található leeresztőnyílást a készülékhez mellékelt eszközzel.

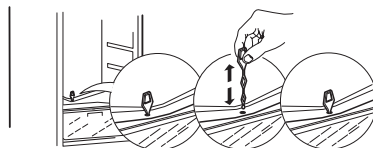
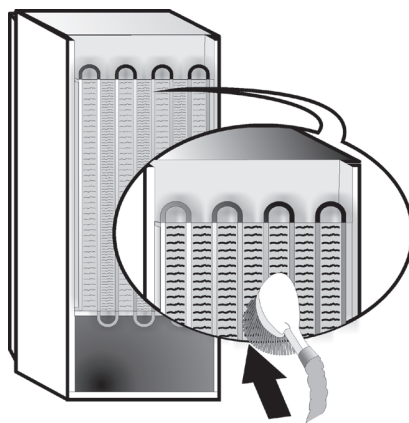



## 8. HIBAELHÁRÍTÁSI ÚTMUTATÓ

### 8.1. MIELŐTT A VEVŐSZOLGÁLATOT HÍVNA...

A teljesítménnyel kapcsolatos problémák gyakran olyan, apró dolgokból adódnak, amelyeket mindenféle szerszám nélkül Ön is ki tud küszöbölni.

PROBLÉMA	MEGOLDÁS
<b>A készülék nem működik:</b>	<ul style="list-style-type: none"><li>• A hálózati kábel megfelelő feszültségű konnektorba van csatlakoztatva?</li><li>• Ellenőrizte a lakás elektromos rendszerének védelmi berendezéseit és biztosítékait?</li></ul>
<b>Ha a leolvasztótálcában víz van:</b>	<ul style="list-style-type: none"><li>• Ez meleg, párás időben normális jelenség. A tálca akár félig is tele lehet. Győződjön meg arról, hogy a készülék vízszintesen áll, nehogy a víz kifolyjon.</li></ul>
<b>Ha a készülék ajtótömítéssel érintkező szélei érintéskor melegek:</b>	<ul style="list-style-type: none"><li>• Meleg időben és a kompresszor működése esetén ez normális jelenség.</li></ul>
<b>Ha a világítás nem működik:</b>	<ul style="list-style-type: none"><li>• Ellenőrizte a lakás elektromos rendszerének védelmi berendezéseit és biztosítékait?</li><li>• A hálózati kábel megfelelő feszültségű konnektorba van csatlakoztatva?</li><li>• Ha a LED-ek kiégtek, vegye fel a kapcsolatot a vevőszolgálattal az azonos típusú izzóra történő csere érdekében, amely kizárólag a vevőszolgáltatnál vagy a hivatalos forgalmazóknál szerezhető be.</li></ul>
<b>Ha a motor túl sokáig működik:</b>	<ul style="list-style-type: none"><li>• A motor működési ideje az alábbiaktól függ: az ajtónyitások száma, a tárolt élelmiszer mennyisége, a helyiség hőmérséklete, a hőmérséklet-szabályozók beállítása.</li><li>• A kondenzátor (a készülék hátoldalán) por- és szőszmentes?</li><li>• Megfelelően van becsukva az ajtó?</li><li>• Az ajtótömítések megfelelően vannak rögzítve?</li><li>• Forró napokon vagy ha a helyiségben meleg van, a motor természetesen hosszabb ideig működik.</li><li>• Ha a készülék ajtaja egy ideig nyitva volt, vagy nagyobb mennyiségű élelmiszert helyezett a készülékbe, a motor hosszabb ideig működik annak érdekében, hogy a készülék belsejét lehűtse.</li></ul>
<b>Ha a készülék hőmérséklete túl magas:</b>	<ul style="list-style-type: none"><li>• A készülék kezelőszervei megfelelően vannak beállítva?</li><li>• Egyszerre nagy mennyiségű élelmiszert pakolt a készülékbe?</li><li>• Figyeljen rá, hogy ne nyissa ki túl gyakran az ajtót.</li><li>• Ellenőrizze, hogy az ajtó megfelelően zár-e.</li></ul>
<b>Ha az ajtók nyitása és zárása nem megfelelő:</b>	<ul style="list-style-type: none"><li>• Ellenőrizze, hogy az élelmiszer nem akadályozza-e az ajtó csukását.</li><li>• Ellenőrizze, hogy az automatikus jégkészítő és a belső tartozékok a helyükön vannak-e.</li><li>• Ellenőrizze, hogy az ajtótömítésen nincs-e piszok vagy ragadós anyag.</li><li>• Győződjön meg arról, hogy a készülék vízszintesen áll.</li></ul>

### 8.2. HIBÁK

Amennyiben hiba merül fel, és valamelyik LED-jelzőfény villogni kezd, hívjon szerelőt. A készülék ekkor tovább működik, és megőrzi a tárolt élelmiszerek minőségét.

**Megjegyzés:** Áramkimaradás után a készülék visszaáll normál működésre, és a korábban beállított hőmérséklet is visszaáll.

## 9. VEVŐSZOLGÁLAT

### Mielőtt a vevőszolgálathoz fordul:

Kapcsolja be újra a készüléket, és ellenőrizze, hogy a probléma továbbra is fennáll-e. Ha igen, húzza ki a konnektorból a hálózati csatlakozót, és várjon kb. egy órát, mielőtt ismét bekapcsolja a készüléket.

Ha a hibakeresési útmutatóban lévő ellenőrzések elvégzése és a készülék bekapcsolása után a készülék továbbra sem működik megfelelően, vegye fel a kapcsolatot a vevőszolgálattal, és mondja el nekik a problémát.

### Adja meg az alábbiakat:

- a készülék típusát és sorozatszámát (lásd az adattáblán),
- a probléma természetét,

**SERVICE** 0000 000 00000



- a szervizszámot (a szám a készülék belsejében lévő adattáblán található a SERVICE felirat után),
- az Ön teljes címét,
- az Ön telefonszámát (a körzetszámmal együtt).

### Megjegyzés:

Az ajtónyitás iránya módosítható. Ha ezt a műveletet a vevőszolgálat végzi, a munkára nem terjed ki a garancia.

# ИНДЕКС

<b>1-ТАРАУ: ОРНАТУ</b> .....	<b>28</b>
1.1. БІР ҚҰРЫЛҒЫНЫ ОРНАТУ.....	28
1.2. ЕКІ ҚҰРЫЛҒЫНЫ ОРНАТУ.....	28
1.3. ЕСІКТЕРДІ РЕТТЕУ (ереп болса).....	28
<b>2-ТАРАУ: ФУНКЦИЯЛАР</b> .....	<b>29</b>
2.1. АШЫҚ ЕСІК ДАБЫЛЫ.....	29
2.2. ТЕЗ СУЫТУ.....	29
2.3. ЖЕЛДЕТКІШ*.....	29
2.4. ТЕМПЕРАТУРА ПАРАМЕТРІ.....	29
2.5. NO-FROST (ҚЫРАУ ТҰРМАЙТЫН) ТОҢАЗЫТҚЫШ БӨЛІМІ.....	29
2.6. ТОҢАЗЫТҚЫШ ШАМЫ.....	29
<b>3-ТАРАУ: ПАЙДАЛАНУ</b> .....	<b>30</b>
3.1. ЕСКЕРТПЕЛЕР.....	30
<b>4-ТАРАУ: ТАҒАМДЫ САҚТАУ КЕҢЕСТЕРІ</b> .....	<b>30</b>
4.1. АУА ЖЕЛДЕТКІШІ.....	30
4.2. ЖАС ТАҒАМ МЕН СУСЫНДАРДЫ САҚТАУ.....	30
4.3. ЖАС ТАҒАМ МЕН СУСЫНДАРДЫ САҚТАЙТЫН ОРЫН.....	30
<b>5-ТАРАУ: ФУНКЦИОНАЛДЫҚ ДЫБЫСТАР</b> .....	<b>31</b>
<b>6-ТАРАУ: ҚҰРЫЛҒЫНЫ ПАЙДАЛАНБАУ ЖАҒДАЙЫНДАҒЫ ҰСЫНЫС</b> .....	<b>32</b>
6.1. УАҚЫТША БОЛМАУ / ДЕМАЛЫС.....	32
6.2. КӨШІП-ҚОНУ.....	32
6.3. ЭЛЕКТР ҚУАТЫНЫҢ ҮЗІЛУІ.....	32
<b>7-ТАРАУ: ҚҰРЫЛҒЫҒА ТЕХНИКАЛЫҚ ҚЫЗМЕТ КӨРСЕТУ ЖӘНЕ ТАЗАЛАУ</b> .....	<b>32</b>
<b>8-ТАРАУ: АҚАУЛЫҚТАРДЫ ЖОЮ НҰСҚАУЛЫҒЫ</b> .....	<b>33</b>
8.1. КЕПІЛДІ ҚЫЗМЕТ КӨРСЕТУ ОРТАЛЫҒЫНА ХАБАРЛАСПАС БҰРЫН.....	33
8.2. АҚАУЛЫҚТАР.....	33
<b>9-ТАРАУ: КЕПІЛДІК БОЙЫНША ҚЫЗМЕТ КӨРСЕТУ</b> .....	<b>34</b>
Басқалар:	
ЕСІКТИҢ АШЫЛУ БАҒЫТЫН АУЫСТЫРУ.....	107

## ЕСКЕРТПЕ:

Бұл нұсқаулар бірнеше үлгілер үшін қолданылады, сондықтан онда өзгешеліктер болуы мүмкін. Белгілі бір құрылғыларға ғана қатысты қолданылатын бөлімдер жұлдызшамен (\*) көрсетіледі.

Жаңа сатып алынған құрылғы үлгіңізге арналған функцияларды ҚЫСҚАША ІСКЕ ҚОСУ НҰСҚАУЛЫҒЫНАН табуға болады.

# 1. ОРНАТУ

## 1.1. БІР ҚҰРЫЛҒЫНЫ ОРНАТУ

Құрылғының жеткілікті желдетілуін қамтамасыз ету үшін, оның екі жағынан және үстінен орын қалдырыңыз.

Құрылғының артқы жағы мен құрылғы артындағы қабырғаның арасындағы қашықтық 50 мм болуы тиіс.

Осы бос орынды азайту өнімнің қуат тұтынуын күшейтеді.

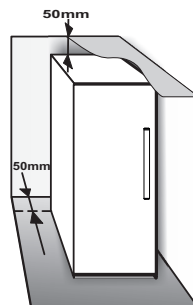

## 1.2. ЕКІ ҚҰРЫЛҒЫНЫ ОРНАТУ

Қатырғыш ① және тоңазытқышты ② бірге орнату барысында қатырғыш сол жағында және тоңазытқыш оң жағында (суретте көрсетілгендей) орналасқанына көз жеткізіңіз. Құрылғылар арасындағы конденсация мәселелерін болдырмау үшін, тоңазытқыштың сол жағы арнайы құралмен жабдықталған.

Екі құрылғыны байланыстыру жинағымен ③ (суретте көрсетілгендей) бірге орнатқан жөн. Оны қызмет көрсету орталығынан сатып алуға болады.

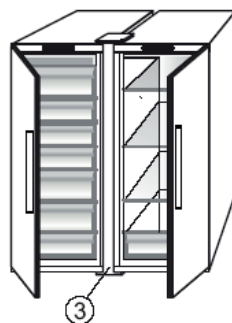
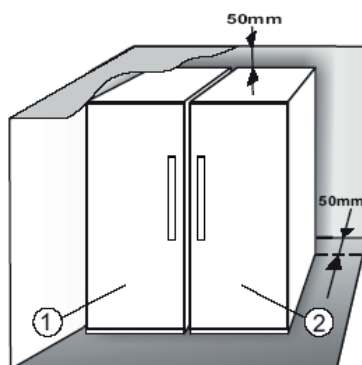

## 1.3. ЕСІКТЕРДІ РЕТТЕУ (егер болса)

Төменгі реттелмелі топсаны пайдаланып есіктерді реттеу (кейбір үлгілерде)

Егер тоңазытқыш есігі қатырғыш есігінен төмен болса, реттеу бұрандасын сағат тіліне қарсы M10 кілтін пайдаланып бұрау арқылы тоңазытқыш есігін көтеріңіз.

Егер қатырғыш есігі тоңазытқыш есігінен төмен болса, реттеу бұрандасын сағат тіліне қарсы M10 кілтін пайдаланып бұрау арқылы қатырғыш есігін көтеріңіз.

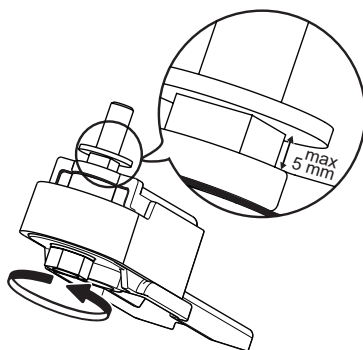

## 2. ФУНКЦИЯЛАР

### 2.1. АШЫҚ ЕСІК ДАБЫЛЫ

Есік 5 минуттан артық уақыт бойы ашық қалса, Ашық есік дабылы іске қосылады. Дабылдың белгісі жарық диодты есік шамының жыпылықтауы арқылы көрсетіледі. Есік 8 минуттан артық уақыт бойы ашық қалса, жарық диодты есік шамы өшеді.

### 2.2. ТЕЗ СУЫТУ

**Бұл функцияны пайдалану тоңазытқыш бөлімшесіне тағамның өте үлкен көлемін салған кезде пайдаланған жөн.**

Тез салқындату  функциясының көмегімен тоңазытқыш бөлімшенің салқындату мүмкіндігін арттыруға болады. Салқындату мүмкіндігін арттыру үшін желдеткішті қосуды күйде ұстаңыз.

### 2.3. ЖЕЛДЕТКІШ\*

Желдеткіш өнім ішіндегі температура таратылуын жақсартып, тоңазытқыштағы тағамның жақсырақ сақталуына мүмкіндік береді. Өдепкі ретінде, желдеткіш қосуды болады. Қоршаған ортаның температурасы  $27 \pm 28^{\circ}\text{C}$  градустан жоғары болғанда немесе шыны сөрелерде су тамшылары байқалса не аса жоғары ылғалдылық болса, желдеткішті іске қосуды күйде ұстау ұсынылады. Желдеткіш қосылған кезде, оның үздіксіз түрде жұмыс жасамайтынын ескеріңіз. Желдеткіш құрылғының ішіндегі температура және/немесе ылғалдылық деңгейіне байланысты жұмысын бастайды/тоқтатады. Желдеткіш қосуды болған жағдайдың өзінде желдеткіш қозғалмаса, ол толықтай қалыпты құбылыс болып табылады. Бұл функцияны іске қосу немесе өшіру үшін қоса берілген Қысқаша іске қосу нұсқаулығын қараңыз.

### Ескертпе:

**Ауаның кіру аймағын тағамдармен бөгеменіз.** Қоршаған орта температурасы төменірек ( $18^{\circ}\text{C}$  градустан салқынырақ) болғанда дұрыс жұмыс істеуін қамтамасыз етіп, қуат тұтынуды азайту үшін желдеткішті өшіріңіз.

Құрылғының желдеткіші болса, ол **бактерияға қарсы сүзгімен** жабдықталған болуы мүмкін. Оны сақтау бөлімінің тартпасында орналасқан жәшіктен шығарып, желдеткіш қақпағына орнатыңыз. Ауыстыру процедурасы сүзгі жәшігінде қамтылған.

### 2.4. ТЕМПЕРАТУРА ПАРАМЕТРІ

Құрылғы әдетте ұсынылған орташа температурада жұмыс істеу үшін зауытта орнатылады. Температураны орнату бойынша толық мәліметті Қысқаша іске қосу нұсқаулығынан қараңыз.

**Ескертпе:** Көрсетілген орнату нүктелері бүкіл тоңазытқыштың орташа температурасына сәйкес келеді

### 2.5. NO-FROST (ҚЫРАУ ТҰРМАЙТЫН) ТОҢАЗЫТҚЫШ БӨЛІМІ

Тоңазытқыш бөлімін еріту толық автоматты түрде орындалады. Тоңазытқыш бөлімінің ішіндегі артқы қабырғасындағы су тамшылары автоматты еріту процесінің орындалып жатқанын білдіреді. Еріген су төгу саңылауына автоматты түрде төгіліп, кейін контейнерде жиналып, буланады.

### 2.6. ТОҢАЗЫТҚЫШ ШАМЫ

Тоңазытқыш бөліміндегі жарықтандыру жүйесі жарық диодты шам жүйесін пайдаланып, жақсы жарықтандыру мен қуаттың төмен деңгейде тұтынылуына мүмкіндік береді. Жарық диод шамының жүйесі жұмыс істемесе, оны ауыстыру үшін, қызмет көрсету орталығымен хабарласыңыз.

### Маңызды:

Тоңазытқыштың есігі ашылған кезде тоңазытқыш бөлімінің шамы қосылады. Егер есік 8 минуттан артық ашық күйде қалса, шам автоматты түрде өшіріледі.

\*Таңдамалы үлгілерде ғана қолжетімді. Осы функцияның үлгіздегі қолжетімділігін ҚЫСҚАША ІСКЕ ҚОСУ НҰСҚАУЛЫҒЫНАН тексеріңіз.

## 3. ПАЙДАЛАНУ

### 3.1. ЕСКЕРТПЕЛЕР

- Ауа шығару аймағын (өнімнің ішіндегі артқы қабырғада) тағам өнімдерімен бұғаттамаңыз.
- Барлық сөрелер, жапқыштар және тартып алынатын себеттерді алуға болады.

- Құрылғының ішкі температураларына қоршаған орта температурасы, есік ашудың жиілігі және құрылғының орналасқан орны әсер етуі мүмкін. Температураны орнату кезінде осы факторларды ескеру қажет.
- Басқасы көрсетілмесе, құрылғы керек-жарақтарын ыдыс жуу машинасында жууға болмайды.

## 4. ТАҒАМДЫ САҚТАУ КЕҢЕСТЕРІ

Тоңазытқыш - дайын тамақ, балғын және консервіленген тағамды, сүт өнімдері, жеміс және көкөністер мен сусындарды сақтау үшін ыңғайлы орын.

### 4.1. АУА ЖЕЛДЕТКІШІ

- Тоңазытқыш бөлімшенің ішіндегі ауаның өздігінен айналуы түрлі температуралы аймақтардың түзілуіне әкеледі. Жеміс және көкөніс сақтау бөлімінің үстінде және артқы қабырға аймағы аса суық. Бөлімнің жоғарғы алдыңғы жағы аса жылы.
- Желдетудің жеткіліксіздігі қуат тұтыну көлемінің артуына және тоңазытқыштың жұмысының нашарлауына әкеледі.

### 4.2. ЖАС ТАҒАМ МЕН СУСЫНДАРДЫ САҚТАУ

- Қайта өңдеуге болатын пластик, металл, алюминий және шыны ыдысты, сондай-ақ тағамды орау үшін ас үлдірін пайдаланыңыз.
- Иіс шығаруы немесе иістен бүлінуі не иісті беруі мүмкін сұйық заттар мен тағам үшін әрқашан да жабық ыдысты пайдаланыңыз немесе бетін жабыңыз.
- Этилен газын көп мөлшерде шығаратын тағамды және осы газға сезімтал жеміс, көкөніс пен салат сияқты тағамдарды сақтау мерзімі қысқармауы үшін оларды бөлек қою немесе орау керек; мысалы, қызанақтарды киви жемісімен және орамжапырақпен бірге сақтамаңыз.
- Жеткілікті ауа айналымын қамтамасыз ету үшін тағамды бір-біріне тым жақын сақтамаңыз.
- Шөлмектердің төңкеріліп кетуін болдырмау үшін бөтелке ұстағышты (бөлектелген үлгілерде бар) пайдалануға болады.
- Егер тоңазытқышта сақталатын тамақтың мөлшері аз болса, жеміс-жидек пен көкөніске арналған тартпаның үстіндегі сөрелі пайдалануды ұсынамыз, себебі ол - бөлімшедегі ең суық аймақ.

### 4.3. ЖАС ТАҒАМ МЕН СУСЫНДАРДЫ САҚТАЙТЫН ОРЫН

- Тоңазытқыш сөрелерінде: дайын тамақ, тропикалық жемістер, ірімшіктер, деликатес.
- Жеміс-жидек пен көкөніс тартпасында: жеміс, салат, көкөніс.
- Есікте: сары май, тосап, тұздық, консервілер, шөлмектер, қораптағы сусындар, жұмыртқа

### ТАҒАМДАРДЫ ОРНАЛАСТЫРУ МЫСАЛЫ

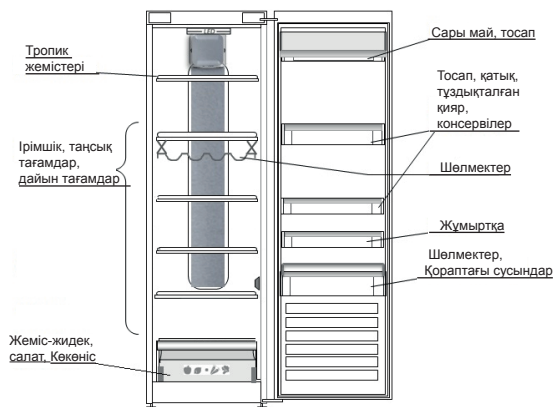

## 5. ФУНКЦИОНАЛДЫҚ ДЫБЫСТАР

Құрылғылардан шығатын дыбыстар қалыпты болып саналады, себебі құрылғы автоматты түрде қосу және өшіру жұмыстарын реттейтін желдеткіштер және моторлармен қамтылған.

Кейбір функционалдық дыбыстарды келесідей азайтуға болады:

- Құрылғының деңгейін келтіру және тегіс беткі қабатқа орналастыру.
- Құрылғы мен жиһаз арасын бөлу және бір-бірінің тиюіне жол бермеу.
- Ішкі құрамдастардың дұрыс орнатылғанын тексеру.
- Бөтелкелер мен контейнерлердің бір-біріне тимеуін тексеру.

Келесідей функционалдық дыбыстарды естуіңіз мүмкін:

Құрылғыны бірінші рет немесе ұзақ іркілістен кейін қосу кезіндегі ысылдаған дыбыс.



Хладагент сұйықтығы түтіктерге кірген кездегі бүлкілдеген дыбыс.



Жұмыс істеп тұрған компрессордан шығатын "бррр" дыбысы.



Су қраны немесе желдеткіш жұмысты бастаған кездегі быжылдаған дыбыс.



Компрессор іске қосылғандағы немесе дайын мұз бөліктері мұз қорабының ішіне кенет тырс еткендегі, компрессор қосылып және өшкендегі шырт еткен дыбыс.



Сыртылдаған дыбыс компрессордың қаншалықты жиі жұмыс істейтінін реттейтін термостаттан шығады.



## 6. ҚҰРЫЛҒЫНЫ ПАЙДАЛАНБАУ ЖАҒДАЙЫНДАҒЫ ҰСЫНЫС

### 6.1. УАҚЫТША БОЛМАУ / ДЕМАЛЫС

Демалысқа кеткен жағдайда, азық-түлікті түгел пайдаланып, қуатты үнемдеу үшін құрылғыны ажыратқан жөн.

### 6.2. КӨШІП-ҚОНУ

1. Барлық ішкі бөлшектерін шығарыңыз.
2. Оларды орап, бір-біріне соғылмайтындай немесе жоғалмайтындай етіп, жабысқақ таспамен бекітіңіз.
3. Реттелетін аяқтарды тіреу бетіне тимейтіндей етіп бұраңыз.
4. Есікті жауып, жабысқақ таспамен бекітіңіз және жабысқақ таспаның көмегімен қуат кабелін құрылғыға бекітіңіз.

### 6.3. ЭЛЕКТР ҚУАТЫНЫҢ ҮЗІЛУІ

Қуат іркілісі орын алса, электр қуатымен жабдықтайтын компанияның жергілікті кеңсесімен хабарласып, іркілістің ұзақтығы туралы сұраңыз.

**Ескертпе:** Толық құрылғы ішінара толтырылған құрылғыға қарағанда ұзақ уақыт бойы салқын болып тұратынын есте сақтаңыз.

Тағамның күйі нашар болса, оны лақтырып тастаған жөн.

### 24 сағатқа дейін созылатын қуат іркілістері үшін.

1. Құрылғының есігін жабық күйде ұстаңыз. Бұл сақталған тағамдардың мүмкіндігінше салқын болуына мүмкіндік береді.

### 24 сағаттан аса созылатын қуат іркілістері үшін.

1. Алдымен тез бұзылатын тағамдарды тауысу қажет.

## 7. ҚҰРЫЛҒЫҒА ТЕХНИКАЛЫҚ ҚЫЗМЕТ КӨРСЕТУ ЖӘНЕ ТАЗАЛАУ

Кез келген тазалау немесе қызмет көрсету жұмысының алдында құрылғыны электр желісінен немесе электр қуатының көзінен ажыратыңыз.

Құрылғыны жүйелі түрде мата және тоңазытқышқа арналған бейтарап тазалау заты қосылған жылы су ерітіндісімен тазалаңыз. Ысқыш заттарды ешқашан пайдаланбаңыз. Тоңазытқыш бөлшектерін ешқашан жанғыш сұйықтықтармен тазаламаңыз. Бу өрт немесе жарылыс қаупін тудыруы мүмкін. Құрылғының сыртқы жағын және есік тығыздатқышын дымқыл матамен тазалап, жұмсақ матамен келтіріңіз.

Бу тазалағыштарды пайдаланбаңыз.

Құрылғының артқы жағында орналасқан конденсатор вакуум тазалағышты пайдаланып жүйелі түрде тазалануы тиіс.

Құрылғының артқы жағында орналасқан конденсатор вакуум тазалағышты пайдаланып жүйелі түрде тазалануы тиіс.

### Маңызды:

- Түймешіктері және басқару панеліндегі дисплей алкоголь немесе құрамында алкоголь бар заттармен тазартылмауы тиіс, тек құрғақ матаны пайдаланыңыз.
- Тоңазытқыш жүйесінің түтіктері еріту поддонының қасында орналасқан және ыстық болуы мүмкін. Оларды жүйелі түрде вакуум тазалағышының көмегімен тазартыңыз.

Ерітілген судың үздіксіз және дұрыс ағуын қамтамасыз ету үшін тоңазытқыштың артқы жағындағы жеміс және көкөніс жәшігінің қасында орналасқан төгу саңылауының ішкі жағын ұсынылған құралды пайдаланып әрқашан тазалаңыз.

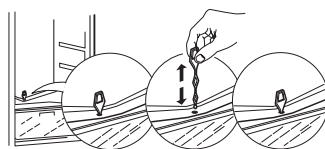
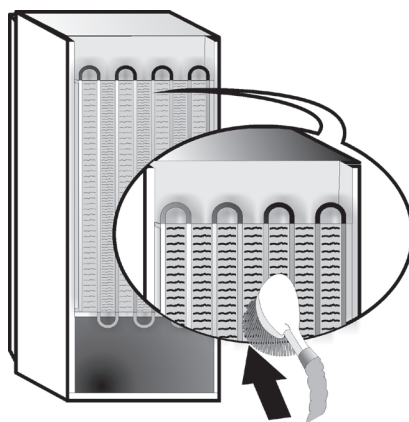



## 8. АҚАУЛЫҚТАРДЫ ЖОЮ НҰСҚАУЛЫҒЫ

### 8.1. КЕПІЛДІ ҚЫЗМЕТ КӨРСЕТУ ОРТАЛЫҒЫНА ХАБАРЛАСПАС БҰРЫН...

Өз бетіңізбен анықтап, ешбір құралсыз түзете алатын шағын мәселелер өнімділік ақаулықтарын жиі тудыруы мүмкін.

ПРОБЛЕМА	ШЕШІМІ
<b>Құрылғы жұмыс істемейді:</b>	<ul style="list-style-type: none"><li>• Қуат кабелінің кернеуі сәйкес жұмыс істейтін розеткаға қосылған ба?</li><li>• Үйіңіздегі электр жүйесінің қорғаушы құрылғылары мен сақтандырғыштарын тексердіңіз бе?</li></ul>
<b>Еріту поддонында су бар болса:</b>	<ul style="list-style-type: none"><li>• Бұл ыстық, дымқыл ауа райы кезінде қалыпты болып табылады. Поддон, тіпті, жартылай толы болуы мүмкін. Құрылғының су төгілмейтіндей, бір деңгейде еңкеюсіз тұрғанына көз жеткізіңіз.</li></ul>
<b>Егер есік тығыздатқышымен жанасатын құрылғы корпусының шеттері жылы болса:</b>	<ul style="list-style-type: none"><li>• Бұл жағдай ыстық ауа райында және компрессор жұмыс істеп тұрғанда қалыпты болып табылады..</li></ul>
<b>Шам жұмыс істемейді:</b>	<ul style="list-style-type: none"><li>• Үйіңіздегі электр жүйесінің қорғаушы құрылғылары мен сақтандырғыштарын тексердіңіз бе?</li><li>• Қуат кабелінің кернеуі сәйкес жұмыс істейтін розеткаға қосылған ба?</li><li>• Жарық диодтар зақымдалған жағдайда оны тек сатудан кейінгі көрсетілетін қызметті көрсету бөлімінде немесе өкілетті дилерде ғана сатылатын бөлшекпен ауыстыру үшін пайдаланушы Қызмет көрсету орталығына хабарласуы тиіс.</li></ul>
<b>Егер мотордың тым көп жұмыс істеп тұрғаны байқалса:</b>	<ul style="list-style-type: none"><li>• Мотордың жұмыс істеу уақыты түрлі жағдайларға байланысты: есіктің ашылу жиілігі, сақталған тағамның мөлшері, бөлмедегі температура, температураны басқару құралдарының параметрі.</li><li>• Конденсаторда (құрылғының артқы жағы) шаң немесе мамық жиналмаған ба?</li><li>• Есік тиісінше жабылған ба?</li><li>• Есік тығыздатқыштары тиісінше орнатылған ба?</li><li>• Ыстық күндері немесе бөлме жылы болғанда мотор әдеттегідей ұзағырақ жұмыс істейді.</li><li>• Құрылғы есігі біраз уақытқа ашық қалдырылса немесе тағамның үлкен көлемі сақталса, құрылғының ішкі бөлігін салқындату үшін, мотор ұзағырақ уақыт бойы жұмыс істейді.</li></ul>
<b>Құрылғы температурасы тым жоғары болса:</b>	<ul style="list-style-type: none"><li>• Құрылғының басқару элементтері дұрыс орнатылды ма?</li><li>• Құрылғыға тағамның көп мөлшері салынды ма?</li><li>• Есіктің жиі ашылмайтынын тексеріңіз.</li><li>• Есіктің тиісті түрде жабылғанын тексеріңіз.</li></ul>
<b>Егер есіктер тиісті түрде ашылмаса және жабылмаса:</b>	<ul style="list-style-type: none"><li>• Тағам орамдарының есікті тірмейтінін тексеріңіз.</li><li>• Ішкі бөлшектер немесе автоматты мұз генераторы орындарында екенін тексеріңіз.</li><li>• Есік тығыздатқыштары кір немесе жабысқақ еместігін тексеріңіз.</li><li>• Құрылғының тегіс тұрғанына көз жеткізіңіз.</li></ul>

### 8.2. АҚАУЛЫҚТАР

Кез келген ақаулық орын алып, жарық диод индикаторы жыпылықтай бастаған кезде, қызмет көрсету орталығына хабарласу қажет. Құрылғы ішіндегі тағамды сақтап жұмыс істейді.

**Ескертпе:** Қуат іркілісі орын алған жағдайда, құрылғы қалыпты әрекет режиміне оралады және алдында таңдалған температураның орнатылған мәні қалпына келеді.

## 9. КЕПІЛДІК БОЙЫНША ҚЫЗМЕТ КӨРСЕТУ

### Кепілдік бойынша қызмет көрсету орталығына хабарласу алдында:

Мәселенің шешілгенін/шешілмегенін көру үшін құрылғыны қайта қосыңыз. Шешілмесе, құрылғыны қуат көзінен ажыратыңыз және қайта қосудың алдында бір сағат күтіңіз.

Ақаулықтарды шешу нұсқаулығында сипатталған тексерістерді орындаудан кейін және құрылғыны қайта қосудан кейін ол әлі дұрыс жұмыс істемесе, Кепілдік бойынша қызмет көрсету орталығына хабарласыңыз және мәселені түсіндіріңіз.

### Келесілерді анықтап беріңіз:

- үлгісі мен құрылғының сериялық нөмірі (техникалық деректер паспортында берілген),
- мәселенің сипаты,

**SERVICE** 0000 000 00000



- қызметтік нөмірі (құрылғының ішкі жағындағы деректер тақтасында SERVICE (ҚЫЗМЕТ) сөзінен кейін жазылған нөмір),
- толық мекенжайыңыз,
- телефон нөміріңіз және аймақ кодыңыз.

### Ескертпе:

Есіктің ашылу бағытын өзгертуге болады. Осы операция кепілдік бойынша қызмет көрсету бөлімінің тарапынан орындалса, ол кепілдікте қамтылмайды.

# SPIS TREŚCI

Rozdział 1. INSTALACJA .....	36
1.1. INSTALACJA POJEDYNCZEGO URZĄDZENIA .....	36
1.2. INSTALACJA DWÓCH URZĄDZEŃ .....	36
1.3. REGULACJA DRZWI (jeżeli dostępne) .....	36
Rozdział 2. FUNKCJE .....	37
2.1. ALARM OTWARTYCH DRZWICZEK .....	37
2.2. SZYBKIE SCHŁADZANIE .....	37
2.3. WENTYLATOR* .....	37
2.4. USTAWIANIE TEMPERATURY .....	37
2.5. KOMORA SAMOODSZRANIAJĄCA .....	37
2.6. OŚWIETLENIE ŁODÓWKI .....	37
Rozdział 3. EKSPLOATACJA .....	38
3.1. UWAGI.....	38
Rozdział 4. ZALECENIA DOTYCZĄCE PRZECHOWYWANIA ŻYWNOSCI.....	38
4.1. NAWIEW .....	38
4.2. PRZECHOWYWANIE ŚWIEŻEJ ŻYWNOSCI I NAPOJÓW .....	38
4.3. PRZECHOWYWANIE ŚWIEŻEJ ŻYWNOSCI I NAPOJÓW .....	38
Rozdział 5. NORMALNE ODGŁOSY PRACY URZĄDZENIA .....	39
Rozdział 6. ZALECENIA W PRZYPADKU AWARII URZĄDZENIA .....	40
6.1. NIEOBECNOŚĆ W DOMU / WYJAZD .....	40
6.2. PRZEPROWADZKA .....	40
6.3. AWARIA ZASILANIA .....	40
Rozdział 7. CZYSZCZENIE I KONSERWACJA .....	40
Rozdział 8. INSTRUKCJA ROZWIĄZYWANIA PROBLEMÓW .....	41
8.1. ZANIM SKONTAKTUJESZ SIĘ Z SERWISEM TECHNICZNYM.....	41
8.2. AWARIE.....	41
Rozdział 9. SERWIS TECHNICZNY .....	42
Inne:	
ZMIANA KIERUNKU OTWIERANIA DRZWI .....	107

## UWAGA:

Instrukcja dotyczy kilku modeli, które mogą się między sobą różnić. Rozdziały odnoszące się do niektórych urządzeń są oznaczone gwiazdką (\*).

Funkcje dedykowane szczególnie do zakupionego modelu znajdują się w rozdziale zatytułowanym INSTRUKCJA SZYBKIEGO URUCHOMIENIA.

# 1. INSTALACJA

## 1.1. INSTALACJA POJEDYNCZEGO URZĄDZENIA

Aby zapewnić odpowiednią wentylację, należy pozostawić trochę miejsca nad i po obu stronach urządzenia.

Odległość pomiędzy tylną częścią urządzenia, a ścianą znajdującą się za nim musi wynosić co najmniej 50 mm.

Zmniejszenie tej odległości spowoduje zwiększenie zużycia energii przez produkt.

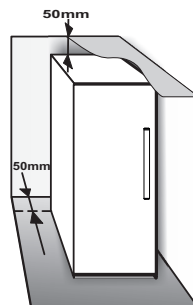

## 1.2. INSTALACJA DWÓCH URZĄDZEŃ

Podczas instalacji zamrażarki ① i lodówki ② jednocześnie, umieścić zamrażarkę z lewej strony, a lodówkę z prawej (jak na rysunku). Z lewej strony lodówki znajduje się specjalne urządzenie zapobiegające zjawisku kondensacji pomiędzy urządzeniami.

Zaleca się instalację obu urządzeń przy wykorzystaniu zestawu do montażu łącznego ③ (jak na rysunku). Zestaw dostępny jest w Serwisie.

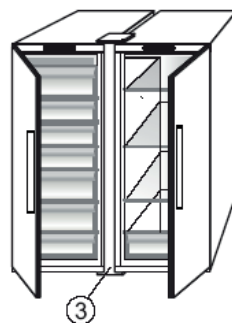
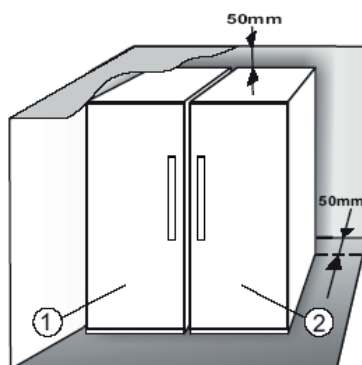

## 1.3. REGULACJA DRZWI (jeżeli dostępne)

Aby wyważyć drzwi należy użyć dolnego zawiasu (wybrane modele)

Jeżeli drzwi chłodziarki znajdują się poniżej poziomu zamrażarki, należy podnieść drzwi chłodziarki obracając śrubę regulującą w kierunku przeciwnym do ruchu wskazówek zegara za pomocą klucza w rozmiarze M10.

Jeżeli drzwi chłodziarki znajdują się poniżej poziomu zamrażarki, należy podnieść drzwi zamrażarki obracając śrubę regulującą w kierunku przeciwnym do ruchu wskazówek zegara za pomocą klucza w rozmiarze M10.

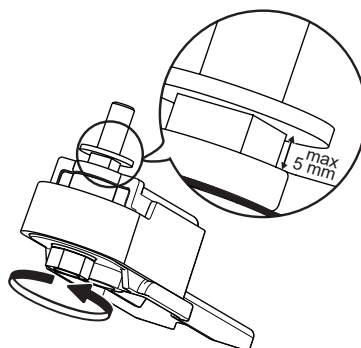

## 2. FUNKCJE

### 2.1. ALARM OTWARTYCH DRZWICZEK

Alarm otwartych drzwiczek uruchamia się, jeżeli drzwi urządzenia pozostają otwarte przez czas dłuższy niż 5 minut. Alarm ma postać migającej kontrolki LED na drzwiach lodówki. Jeżeli drzwi są otwarte przez czas dłuższy niż 8 minut, kontrolka LED na drzwiach gaśnie.

### 2.2. SZYBKIE SCHŁADZANIE

**Użycie tej funkcji jest zalecane, gdy do komory zamrażarki zostanie włożona bardzo duża ilość żywności.**

 Za pomocą funkcji Szybkiego schłodzenia można zwiększyć wydajność chłodzenia komory chłodziarki. Aby zwiększyć wydajność chłodzenia należy wcisnąć przycisk wentylatora.

### 2.3. WENTYLATOR\*

Wentylator zapewnia korzystniejszy rozkład temperatur w komorze chłodziarki, a w konsekwencji lepsze warunki przechowywania artykułów spożywczych. Domyślnie wentylator jest włączony. Zaleca się pozostawić wentylator włączony, jeżeli temperatura otoczenia przekracza  $27 \pm 28^{\circ}\text{C}$  lub w przypadku zauważenia kropli wody na szklanych półkach lub w przypadku silnego zawilgocenia. Należy pamiętać, że włączony wentylator nie pracuje bez przerwy. Wentylator rozpoczyna/kończy pracę w zależności od temperatury oraz/lub poziomu wilgotności wewnątrz chłodziarki. W związku z tym jest rzeczą całkowicie normalną, że wentylator może się nie obracać, nawet jeśli zostanie włączony.

Aby włączyć lub wyłączyć tę funkcję, należy zapoznać się z treścią Instrukcje szybkiego uruchamiania.

### Uwaga:

**Nie blokować strumienia powietrza produktami żywnościowymi.**

Aby zapewnić odpowiednią wydajność urządzenia w niższych temperaturach (poniżej  $18^{\circ}\text{C}$ ) oraz zminimalizować zużycie energii, należy wyłączyć wentylator.

Jeżeli urządzenie jest wyposażone w wentylator, może także posiadać **filtr antybakteryjny**.

Wyjąć filtr z komory umieszczonej w pojemniku / szufladzie i umieścić w pokrywie wentylatora.

Procedura wymiany jest opisana na opakowaniu filtra.

### 2.4. USTAWIANIE TEMPERATURY

Urządzenie jest ustawione fabrycznie do pracy w zalecanej średniej temperaturze.

W celu uzyskania informacji o temat ustawiania temperatury - patrz: załączona Instrukcja szybkiego uruchamiania.

**Uwaga:** Wyświetlone punkty odpowiadają średniej temperaturze w całej chłodziarce

### 2.5. KOMORA SAMOODSZRANIAJĄCA

System samoodszraniania działa w pełni automatycznie.

Krople wody gromadzące się na tylnej ścianie wewnątrz komory chłodziarki oznaczają, że uruchomiła się funkcja samoodszraniania. Woda po zakończeniu procesu jest automatycznie odprowadzona do otworu spustowego i gromadzona w pojemniku, z którego zostaje odparowana.

### 2.6. OŚWIETLENIE LODÓWKI

W systemie oświetlenia wewnątrz chłodziarki zastosowano diody LED, które zapewniają lepszą widoczność przy jednoczesnym niskim zużyciu energii. Jeśli oświetlenie LED nie działa, należy skontaktować się z serwisem w celu jego wymiany.

### Ważne:

Oświetlenie wewnątrz komory chłodziarki włącza się po otwarciu drzwiczek. Jeśli drzwi pozostają otwarte przez ponad 8 minut, oświetlenie jest automatycznie wyłączane.

\* Dostępna w wybranych modelach. Sprawdzić w INSTRUKCJI SZYBKIEGO URUCHAMIANIA, czy funkcja jest dostępna w danym modelu.

## 3. EKSPLOATACJA

### 3.1. UWAGI

- Nie blokować strefy wylotu powietrza (na tylnej ścianie wewnątrz urządzenia) produktami spożywczymi.
- Wszystkie półki, kłapki oraz wysuwane pojemniki można wyjmować.

- Temperatury wewnątrz urządzenia zależą od temperatury otoczenia, częstotliwości otwierania drzwiczek oraz miejsca, w którym stoi urządzenie. Czynniki te należy uwzględnić podczas ustawiania temperatury.
- O ile nie podano innych informacji, wszystkie akcesoria urządzenia nie mogą być myte w zmywarkach.

## 4. ZALECENIA DOTYCZĄCE PRZECHOWYWANIA ŻYWNOŚCI

Chłodziarka to idealne miejsce do przechowywania gotowych posiłków, świeżych i konserwowanych produktów spożywczych, wyrobów mlecznych, owoców, warzyw oraz napojów.

### 4.1. NAWIEW

- Naturalny obieg powietrza w komorze chłodziarki powoduje, że we wnętrzu urządzenia, w zależności od miejsca, panują różne temperatury. Najchłodniejsze miejsce znajduje się bezpośrednio nad pojemnikiem na owoce i warzywa oraz przy tylnej ścianie komory. Najcieplej jest w górnej, przedniej części komory.
- Niewłaściwy poziom nawiewu przyczynia się do wzrostu zużycia energii oraz obniżenia skuteczności chłodzenia.

### 4.2. PRZECHOWYWANIE ŚWIEŻEJ ŻYWNOŚCI I NAPOJÓW

- Używać pojemników wielokrotnego użytku – plastikowych, metalowych, aluminiowych i szklanych lub folii samoprzylegającej.
- Żywność i napoje, które mogą wydzielać lub przyjmować zapachy, należy zawsze przechowywać w zamkniętych pojemnikach lub pod przykryciem.
- Produkty żywnościowe wydzielające duże ilości gazu etylenowego i produkty wrażliwe na ten gaz, takie jak owoce, warzywa, w tym sałaty, należy zawsze umieszczać lub opakowywać osobno, aby zapobiec skracaniu ich terminu przydatności do spożycia; na przykład nie przechowywać pomidorów razem z owocami kiwi lub kapustą.
- Aby zapewnić dostateczną cyrkulację powietrza, nie należy przechowywać artykułów spożywczych zbyt blisko siebie.
- Aby zapobiec przewracaniu się butelek, można umieścić je w specjalnym uchwycie (występuje w wybranych modelach).
- Gdy w chłodziarce przechowywana jest niewielka ilość żywności, zaleca się korzystanie z półek nad pojemnikiem na owoce i warzywa, ponieważ jest to najzimniejszy obszar w komorze.

### 4.3. PRZECHOWYWANIE ŚWIEŻEJ ŻYWNOŚCI I NAPOJÓW

- Na półkach chłodziarki: gotowe produkty, owoce tropikalne, sery, i inne
- W pojemniku na owoce i warzywa: owoce, sałatki, warzywa.
- Na drzwiach: masło, dżemy, sosy, konserwy, puszki, butelki, kartony z napojami, jaja

### PRZYKŁADOWE ROZMIESZCZENIE PRODUKTÓW SPOŻYWCZYCH

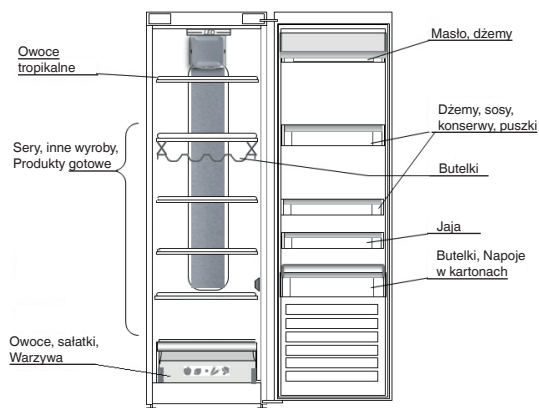

## 5. NORMALNE ODGŁOSY PRACY URZĄDZENIA

Urządzenie wydaje dźwięki ponieważ wyposażone jest w kilka wentylatorów oraz napędów regulujących jego działania, które włączają i wyłączają się automatycznie.

Niektóre odgłosy pracy można jednak zredukować w następujących sposób

- Wyważenie urządzenia raz ustawienie go na równej powierzchni.
- Oddzielenie i unikanie kontaktu urządzenia z meblami.
- Sprawdzenie, czy elementy wewnątrz są odpowiednio rozmieszczone.
- Sprawdzenie, czy butelki i pojemniki nie stykają się ze sobą.

Wybrane odgłosy pracy urządzenia:

Syczenie po włączeniu urządzenia po raz pierwszy lub po dłuższej przerwie.



Bulgotanie, gdy ciecz chłodząca przechodzi do przewodów rurowych.



Odgłos „BRRR” wydawany przez pracującą sprężarkę chłodziarki.



Brzęczenie, gdy zaczyna pracować zawór wody lub wentylator.



Odgłos pęknięcia przy uruchamianiu sprężarki lub kiedy opada kawałek lodu do pojemnika, gwałtowne szybkie kliknięcia, kiedy sprężarka włącza lub wyłącza się.



Odgłos KLIKNIĘCIA wydawany przez termostat, który włącza się za każdym uruchomieniem sprężarki.



## 6. ZALECENIA W PRZYPADKU AWARII URZĄDZENIA

### 6.1. NIEOBECNOŚĆ W DOMU / WYJAZD

W przypadku wyjazdu na wakacje, zaleca się usunięcie żywności z lodówki oraz wyłączenie urządzenia, w celu oszczędności energii.

### 6.2. PRZEPROWADZKA

1. Wyjąć wszystkie wewnętrzne elementy.
2. Owinąć je starannie i przymocować do siebie za pomocą taśmy samoprzylepnej, aby nie obijały się o siebie lub nie zagubiły.
3. Przykręcić regulowane nóżki, aby nie dotykały powierzchni podpory.
4. Zamknąć i przymocować drzwi i kable zasilania urządzenia taśmą samoprzylepną.

### 6.3. AWARIA ZASILANIA

W przypadku awarii zasilania, należy skontaktować się z zakładem energetycznym i ustalić przewidywany przerwy w dostawie energii.

**Uwaga:** Warto pamiętać, że zapelniona lodówka utrzymuje niską temperaturę dłużej niż częściowo pusta.

Jeżeli produkt jest niezbyt świeży, lepiej go wyrzucić.

#### W przypadku braku energii przez okres do 24 h.

1. Nie otwierać drzwi urządzenia. Pozwoli to utrzymać temperaturę produktów możliwie jak najdłużej.

#### W przypadku braku energii przez okres dłuższy niż 24 h.

1. Postarać się wykorzystać produkty krótkotrwałe.

## 7. CZYSZCZENIE I KONSERWACJA

Przed przystąpieniem do mycia lub innych czynności konserwacyjnych, odłączyć urządzenie od źródła zasilania lub wyjąć wtyczkę z gniazda.

Okresowo myć urządzenie używając miękkiej szmatki i roztworu ciepłej wody oraz neutralnego detergentu przystosowanego do czyszczenia wnętrza chłodziarek. Nie stosować substancji ściernych. Nie czyścić elementów urządzenia środkami łatwopalnymi. Opary mogą zagrażać pożarem lub wybuchem. Oczyszczyć obudowę urządzenia oraz uszczelnienie drzwi wilgotną szmatką i osuszyć miękką szmatką.

Nie stosować parowych urządzeń do czyszczenia.

Skrapłacz znajdujący się z tyłu urządzenia należy regularnie czyścić odkurzaczem.

Skrapłacz znajdujący się z tyłu urządzenia należy regularnie czyścić odkurzaczem.

#### Ważne:

- Nie używać alkoholu lub środków na bazie alkoholu do czyszczenia przycisków oraz kontroli panelu sterowania, używać suchej szmatki w tym celu.
- Przewody układu chłodzenia znajdują się obok panelu odmrażania i mogą nagrzewać się. Czyścić okresowo odkurzaczem.

Aby zapewnić stały i odpowiedni odpływ wody z fazy odszraniania, należy regularnie czyścić wlot otworu odpływu znajdującego się na tylnej ścianie chłodziarki w pobliżu pojemnika na owoce i warzywa używając narzędzia stanowiącego wyposażenie urządzenia.

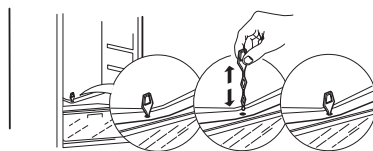
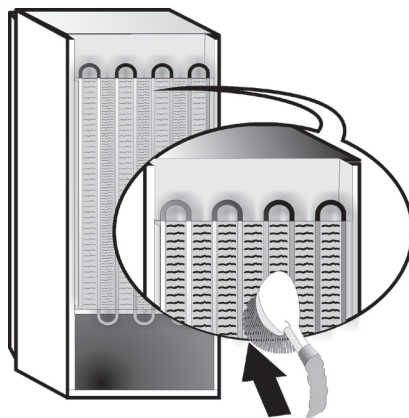



## 8. INSTRUKCJA ROZWIĄZYWANIA PROBLEMÓW

### 8.1. ZANIM SKONTAKTUJESZ SIĘ Z SERWISEM TECHNICZNYM...

Problemy z działaniem urządzenia są często wynikiem drobnych problemów, które można zidentyfikować i usunąć samodzielnie bez konieczności stosowania żadnych narzędzi.

PROBLEM	ROZWIĄZANIE
<b>Urządzenie nie działa:</b>	<ul style="list-style-type: none"><li>• Czy urządzenie zostało podłączone do gniazda zasilania z odpowiednim napięciem?</li><li>• Czy sprawdzone zostały zabezpieczenia oraz bezpieczniki układu zasilania w domu?</li></ul>
<b>W przypadku nagromadzenia się wody na panelu odszraniania:</b>	<ul style="list-style-type: none"><li>• Zjawisko to jest normalne podczas gorącej i wilgotnej pogody. Pojemnik może być nawet wypełniony do połowy. Sprawdzić, czy urządzenie jest w ustawieniu poziomym, aby woda nie wylewała się.</li></ul>
<b>Jeżeli krawędzie szafy urządzenia, które stykają się z uszczelnieniem drzwi są ciepłe w dotyku:</b>	<ul style="list-style-type: none"><li>• Zjawisko to jest normalne podczas upalnej pogody, jeżeli działa sprężarka.</li></ul>
<b>Jeżeli nie pali się światło:</b>	<ul style="list-style-type: none"><li>• Czy sprawdzone zostały zabezpieczenia oraz bezpieczniki układu zasilania w domu?</li><li>• Czy urządzenie zostało podłączone do gniazda zasilania z odpowiednim napięciem?</li><li>• Jeżeli diody LED są uszkodzone, należy wezwać serwis technicznych w celu ich wymiany na kontrolki tego samego typu, które są dostępne wyłącznie w Działach Obsługi Posprzedażowej lub u autoryzowanych dealerów.</li></ul>
<b>Jeżeli silnik uruchamia się zbyt często:</b>	<ul style="list-style-type: none"><li>• Praca silnika uwarunkowana jest różnymi czynnikami: częstotliwość otwierania drzwi, liczba przechowywanych produktów spożywczych, temperatura otoczenia, ustawienia temperatury urządzenia.</li><li>• Czy skraplacz (z tyłu urządzenia) nie jest zakurzony lub brudny?</li><li>• Czy drzwi są zamknięte?</li><li>• Czy uszczelnienia na drzwiach są odpowiednio zamontowane?</li><li>• W upalne dni lub w przypadku, gdy pomieszczeniu panuje wysoka temperatura, silnik z reguły pracuje dłużej.</li><li>• Jeżeli drzwi chłodziarki są otwarte przez dłuższą chwilę lub w przypadku przechowywania większej liczby produktów spożywczych silnik będzie uruchamiać się częściej w celu obniżenia temperatury wewnątrz urządzenia.</li></ul>
<b>Jeżeli temperatura urządzenia jest zbyt wysoka:</b>	<ul style="list-style-type: none"><li>• Czy parametry kontrolne są odpowiednio ustawione?</li><li>• Czy w komorze umieszczono dużą liczbę produktów spożywczych?</li><li>• Sprawdzić, czy drzwi nie są zbyt często otwierane.</li><li>• Sprawdzić, czy drzwi zamykają się właściwie.</li></ul>
<b>Jeżeli drzwi nie otwierają się i nie zamykają poprawnie:</b>	<ul style="list-style-type: none"><li>• Sprawdzić, czy opakowania produktów spożywczych nie blokują drzwi.</li><li>• Sprawdzić, czy wewnętrzne części lub kostkarka do lodu znajdują się w odpowiednim położeniu.</li><li>• Sprawdzić, czy uszczelnienia drzwi nie są zabrudzone lub przywierają.</li><li>• Sprawdzić, czy urządzenie jest wypoziomowane.</li></ul>

### 8.2. AWARIE

W przypadku awarii sygnalizowanej migającą kontrolką LED, wezwać serwis techniczny. Urządzenie działa i chroni przechowywaną w nim żywność.

**Uwaga:** W przypadku awarii zasilania, urządzenie wraca do normalnego trybu pracy i schładza wnętrze komory do poziomu zgodnego z ustawionymi parametrami.

## 9. SERWIS TECHNICZNY

### Przed kontaktem z serwisem technicznym:

Uruchomić ponownie urządzenie i sprawdzić, czy problem nie został rozwiązany. Jeżeli nie, odłączyć urządzenie od źródła zasilania, odczekać około godzinę i ponownie uruchomić chłodziarkę.

Jeżeli po przeprowadzeniu sprawdzeń kontrolnych opisanych w Instrukcji rozwiązywania problemów i ponownym uruchomieniu urządzenia nie działa ono właściwie, skontaktować się z Serwisem technicznym i zgłosić problem.

### Podać następujące informacje:

- model i numer seryjny urządzenia (znajdujący się na płytce znamionowej),
- charakter problemu,

**SERVICE** 0000 000 00000



- Numer serwisu (numer znajdujący się po słowie SERVICE (SERWIS) na płytce umieszczonej wewnątrz urządzenia),
- pełny adres lokalizacji urządzenia,
- numer telefonu z numerem kierunkowym.

### Uwaga:

Kierunek otwierania drzwi można zmienić. Jeżeli operację tę wykona Serwis Techniczny, jest to usługa nieobjęta gwarancją.

# ÍNDICE

Capítulo 1. <b>INSTALAÇÃO</b> .....	44
1.1. <b>INSTALAR UM ÚNICO APARELHO</b> .....	44
1.2. <b>INSTALAR DOIS APARELHOS</b> .....	44
1.3. <b>AJUSTAR PORTAS (Se disponíveis)</b> .....	44
Capítulo 2. <b>FUNÇÕES</b> .....	45
2.1. <b>ALARME DE PORTA ABERTA</b> .....	45
2.2. <b>ARREFECIMENTO RÁPIDO</b> .....	45
2.3. <b>VENTOINHA*</b> .....	45
2.4. <b>DEFINIÇÃO DA TEMPERATURA</b> .....	45
2.5. <b>COMPARTIMENTO NO FROST DO FRIGORÍFICO</b> .....	45
2.6. <b>LUZ DO FRIGORÍFICO</b> .....	45
Capítulo 3. <b>UTILIZAÇÃO</b> .....	46
3.1. <b>NOTAS</b> .....	46
Capítulo 4. <b>CONSELHOS PARA O ARMAZENAMENTO DE ALIMENTOS</b> .....	46
4.1. <b>VENTILAÇÃO DE AR</b> .....	46
4.2. <b>COMO ARMAZENAR ALIMENTOS FRESCOS E BEBIDAS</b> .....	46
4.3. <b>ONDE ARMAZENAR ALIMENTOS FRESCOS E BEBIDAS</b> .....	46
Capítulo 5. <b>SONS DE FUNCIONAMENTO</b> .....	47
Capítulo 6. <b>RECOMENDAÇÃO EM CASO DE NÃO UTILIZAÇÃO PROLONGADA DO APARELHO</b> .....	48
6.1. <b>AUSÊNCIA / FÉRIAS</b> .....	48
6.2. <b>MUDANÇAS</b> .....	48
6.3. <b>FALHA DE CORRENTE</b> .....	48
Capítulo 7. <b>LIMPEZA E MANUTENÇÃO</b> .....	48
Capítulo 8. <b>GUIA DE RESOLUÇÃO DE PROBLEMAS</b> .....	49
8.1. <b>ANTES DE CONTACTAR O SERVIÇO PÓS-VENDA</b> .....	49
8.2. <b>FALHAS</b> .....	49
Capítulo 9. <b>SERVIÇO PÓS-VENDA</b> .....	50
Outros:	
<b>INVERTER ABERTURA DA PORTA</b> .....	107

**NOTA:**

As instruções aplicam-se a vários modelos, poderá por isso haver diferenças. As secções que apenas se aplicam a determinados aparelhos estão marcadas com um asterisco (\*).

As funções especificamente referentes ao modelo que adquiriu podem ser encontradas no GUIA DE INICIAÇÃO RÁPIDA.

# 1. INSTALAÇÃO

## 1.1. INSTALAR UM ÚNICO APARELHO

Para garantir uma ventilação adequada, deixe espaço de ambos os lados e por cima do aparelho.

A distância entre a parte de trás do aparelho e a parede por trás deste deve ser no mínimo de 50 mm.

Se este espaço for menor irá aumentar o consumo de Energia do produto.

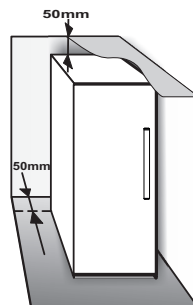

## 1.2. INSTALAR DOIS APARELHOS

Durante a instalação do congelador ① e do frigorífico ② juntos, certifique-se de que o congelador fica posicionado à esquerda e o frigorífico à direita (conforme apresentado na figura). O lado esquerdo do frigorífico está equipado com um dispositivo especial para evitar problemas de condensação entre aparelhos.

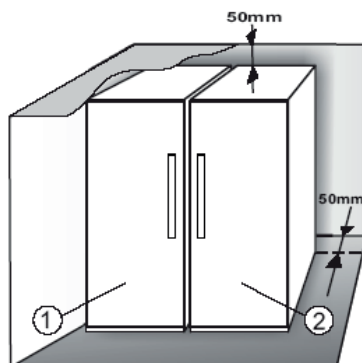

Recomendamos que a instalação dos dois aparelhos em conjunto seja realizada utilizando o kit de ligação ③ (conforme apresentado na figura). Este pode ser adquirido junto da Assistência.

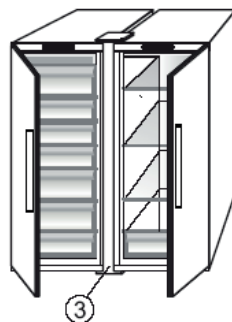

## 1.3. AJUSTAR PORTAS (Se disponíveis)

Para nivelar as portas utilizando a dobradiça inferior ajustável (modelos selecionados)

Se a porta do frigorífico for mais baixa que a porta do congelador, eleve a porta do frigorífico, girando os parafusos de ajuste no sentido contrário ao dos ponteiros do relógio através de uma chave M10.

Se a porta do congelador for mais baixa que a porta do frigorífico, eleve a porta do congelador, girando os parafusos de ajuste no sentido contrário ao dos ponteiros do relógio através de uma chave M10.

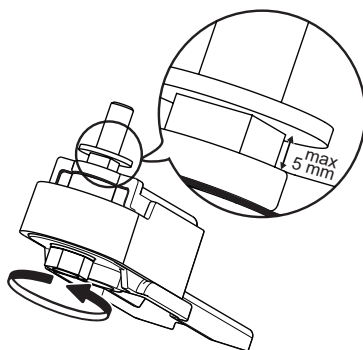

## 2. FUNÇÕES

### 2.1. ALARME DE PORTA ABERTA

O Alarme de Porta Aberta ativa-se quando a porta do frigorífico fica aberta durante mais de 5 minutos. O alarme é representado pelo piscar da Luz LED da Porta. Se a porta ficar aberta mais de 8 minutos, a Luz LED da Porta desliga-se.

### 2.2. ARREFECIMENTO RÁPIDO

**Esta função é recomendada quando se coloca uma grande quantidade de alimentos no compartimento do frigorífico.**

Com a função de Arrefecimento Rápido  é possível aumentar a capacidade de arrefecimento no compartimento do frigorífico. Para maximizar a capacidade de arrefecimento, mantenha a ventoinha ligada.

### 2.3. VENTONHA\*

A Ventoinha melhora a distribuição da temperatura no interior do aparelho, permitindo uma melhor conservação dos alimentos. Por predefinição, a ventoinha está ativa. Aconselhamos a ativação da ventoinha caso a temperatura ambiente seja superior a 27 ÷ 28 °C ou em caso de aparecimento de gotas de água nas prateleiras de vidro ou sob condições de humidade acentuada. Tenha em atenção que quando a ventoinha é ativada não funcionará continuamente. A ventoinha ativa-se/desativa-se de acordo com a temperatura e/ou nível de humidade no interior do frigorífico. Por conseguinte, é normal a ventoinha não se mexer, ainda que esteja ativa. Para ativar ou desativar esta função consulte o Guia de Iniciação Rápida em anexo.

### Nota:

**Não obstrua a entrada do ar com alimentos.**

Para garantir o desempenho adequado a temperaturas ambiente mais baixas (inferiores a 18 °C) e para minimizar o consumo de energia, desligue a ventoinha.

Se o aparelho possuir uma ventoinha, pode ser equipado com um **filtro antibacteriano**.

Retire o filtro da caixa que se encontra na gaveta para frutas e legumes e introduza-o na tampa da ventoinha. A descrição do procedimento de substituição é fornecida juntamente com o filtro.

### 2.4. DEFINIÇÃO DA TEMPERATURA

Normalmente, o aparelho vem programado de fábrica para funcionar à temperatura média recomendada. Para obter mais informações sobre a programação da temperatura, consulte o Guia de Iniciação Rápida.

**Nota:** Os pontos de ajuste apresentados correspondem à temperatura média em todo o frigorífico

### 2.5. COMPARTIMENTO NO FROST DO FRIGORÍFICO

A descongelação do compartimento frigorífico é completamente automática.

A presença de gotas de água na parede traseira no interior do compartimento frigorífico assinala que a fase de descongelação automática está em curso. A água de descongelação é automaticamente transportada para um orifício de descarga e recolhida num recipiente, onde irá evaporar.

### 2.6. LUZ DO FRIGORÍFICO

O sistema de luz no interior do compartimento do frigorífico utiliza uma lâmpada LED, o que permite uma melhor iluminação e também um consumo de energia muito baixo.

Se o sistema de luz LED não funcionar, contacte a Assistência para o substituir.

### Importante:

A luz do compartimento frigorífico acende-se ao abrir a porta do frigorífico. Se a porta ficar aberta durante mais de 8 minutos, a luz apaga-se automaticamente.

\*Disponível apenas em determinados modelos. Consulte no GUIA DE INICIAÇÃO RÁPIDA se esta função está realmente disponível no seu modelo.

## 3. UTILIZAÇÃO

### 3.1. NOTAS

- Não obstrua a área de saída de ar (na parede traseira no interior do produto) com alimentos.
- Todas as prateleiras, abas e cestos de puxar podem ser retirados.

- As temperaturas internas do aparelho podem ser afetadas pela temperatura ambiente, frequência de abertura das portas e do local onde se encontra o aparelho. Ao regular a temperatura deve-se ter em consideração estes fatores.
- Salvo indicação em contrário, os acessórios do aparelho não são adequados para lavagem na máquina da loiça.

## 4. CONSELHOS PARA O ARMAZENAMENTO DE ALIMENTOS

O frigorífico é o local ideal para armazenar refeições prontas, alimentos frescos e em conserva, laticínios, frutas, vegetais e bebidas.

### 4.1. VENTILAÇÃO DE AR

- A circulação natural do ar no compartimento frigorífico resulta em zonas com diferentes temperaturas. A parte mais fria fica logo acima da gaveta de frutas e vegetais e junto à parede posterior. A parte mais quente fica no topo frontal do compartimento.
- Uma ventilação insuficiente resulta num aumento do consumo de energia e numa redução do desempenho de refrigeração.

### 4.2. COMO ARMAZENAR ALIMENTOS FRESCOS E BEBIDAS

- Use recipientes de plástico reciclável, metal, alumínio e vidro e película aderente para embrulhar os alimentos.
- Utilize sempre recipientes fechados para líquidos e alimentos que possam transmitir ou absorver os odores ou sabores de outros, ou então cubra-os.
- Os alimentos que libertem uma grande quantidade de etileno ou que sejam sensíveis a este gás, tais como as frutas e os vegetais, devem ser armazenados em separado ou cobertos de forma a não reduzir o seu prazo de validade; por exemplo, não armazene tomates juntamente com kiwis ou couves.
- Não guarde alimentos muito perto um dos outros para permitir uma circulação de ar suficiente.
- Para evitar que as garrafas caiam, pode usar o suporte para garrafas (disponível em determinados modelos).
- Se tiver uma pequena quantidade de alimentos para guardar no frigorífico, recomendamos que utilize as prateleiras acima da gaveta de vegetais pois esta é a área mais fresca do compartimento.

### 4.3. ONDE ARMAZENAR ALIMENTOS FRESCOS E BEBIDAS

- Nas prateleiras do frigorífico: refeições prontas, frutas tropicais, queijos, enchidos.
- Na gaveta de frutas e vegetais: frutas, alfaces, legumes.
- Na porta: manteiga, compotas, molhos, pickles, latas, garrafas, bebidas em pacote, ovos

### EXEMPLO DE ARRUMAÇÃO DE ALIMENTOS

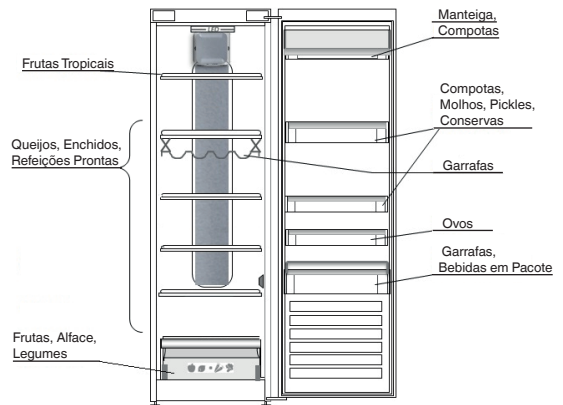

# 5. SONS DE FUNCIONAMENTO

Os sons provenientes dos aparelhos são normais pois existem várias ventoinhas e motores para regular o desempenho, que se ligam e desligam automaticamente.

Alguns dos sons de funcionamento podem ser diminuídos se

- Nivelar o aparelho e o instalar sobre uma superfície plana.
- Separar e evitar o contacto entre o aparelho e peças de mobiliário.
- Verificar se os componentes internos estão bem posicionados.
- Verificar se as garrafas e recipientes não estão em contacto entre si.

Alguns dos sons de funcionamento que poderá ouvir:

Um som sibilante quando liga o aparelho pela primeira vez ou após uma longa paragem.



Um som gorgolejante resultante da entrada do líquido refrigerante na tubagem.



Um som tipo "BRRR" resultante do funcionamento do compressor.



Um zumbido quando a válvula da água ou a ventoinha começam a funcionar.



Um som de rachar quando o compressor arranca ou quando o gelo pronto cai na caixa de gelo ou um clique abrupto quando o compressor se liga e desliga.



Um som tipo "clique" resultante do termóstato a ajustar a frequência de funcionamento do compressor.



## 6. RECOMENDAÇÃO EM CASO DE NÃO UTILIZAÇÃO PROLONGADA DO APARELHO

### 6.1. AUSÊNCIA / FÉRIAS

Em caso de ausência prolongada, recomendamos que consuma os alimentos e desligue o aparelho para poupar energia.

### 6.2. MUDANÇAS

1. Retire todas as peças internas.
2. Embrulhe-as bem e prenda-as com fita adesiva para que não batam umas nas outras, nem se percam.
3. Aperte os pés ajustáveis para que não toquem na superfície de suporte.
4. Feche e fixe a porta com fita adesiva e, novamente com fita adesiva, fixe o cabo de alimentação ao aparelho.

### 6.3. FALHA DE CORRENTE

Caso ocorra uma falha de corrente, contacte o seu fornecedor de eletricidade e pergunte quanto tempo irá durar.

**Nota:** Tenha em conta que um aparelho cheio permanece fresco mais tempo do que um parcialmente cheio.

Se os alimentos estiverem em más condições, é melhor deitá-los fora.

#### Para falhas de corrente que durem até 24 horas.

1. Mantenha a porta do aparelho fechada. Isto permite que os alimentos no interior permaneçam frios o máximo de tempo possível.

#### Para falhas de corrente que durem mais do que 24 horas.

1. Tente consumir os alimentos mais perecíveis.

## 7. LIMPEZA E MANUTENÇÃO

Antes de efetuar qualquer operação de limpeza ou manutenção, retire a ficha da tomada ou desligue a corrente elétrica.

Limpe regularmente o aparelho com um pano e uma solução morna de água e detergente neutro especificamente destinado ao interior de frigoríficos. Nunca utilize abrasivos. Nunca limpe as peças do congelador com líquidos inflamáveis. Os gases podem originar risco de incêndio ou explosão. Limpe o exterior do aparelho e o vedante da porta com um pano húmido e seque com um pano macio. Não utilize aparelhos de limpeza a vapor.

O condensador situado na parte de trás do aparelho deve ser limpo regularmente usando um aspirador.

O condensador situado na parte de trás do aparelho deve ser limpo regularmente usando um aspirador.

#### Importante:

- Os botões e o visor do painel de controlo não devem ser limpos com álcool ou substâncias derivadas do álcool, mas apenas com um pano seco.
- Os tubos do sistema de refrigeração encontram-se perto da bandeja de descongelação e podem ficar quentes. Limpe-os periodicamente com um aspirador.

Para garantir o correto e constante fluxo da água de descongelação, limpe regularmente o interior do orifício de drenagem situado na parte posterior do frigorífico junto à gaveta para frutas e legumes, utilizando o instrumento fornecido.

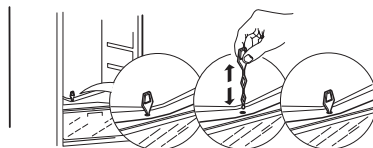
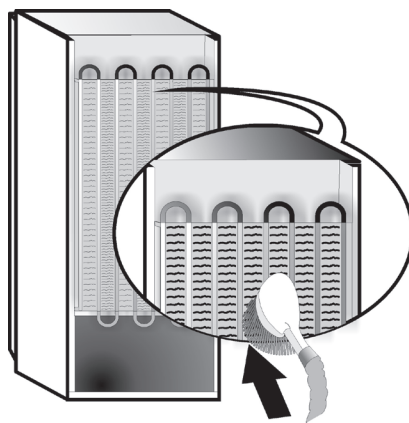



## 8. GUIA DE RESOLUÇÃO DE PROBLEMAS

### 8.1. ANTES DE CONTACTAR O SERVIÇO PÓS-VENTA...

Os problemas de desempenho são muitas vezes originados por pequenas coisas que pode descobrir sozinho e arranjar sem qualquer tipo de ferramentas.

PROBLEMA	SOLUÇÃO
<b>O aparelho não está a funcionar:</b>	<ul style="list-style-type: none"><li>• O cabo de alimentação está ligado a uma tomada com energia e com a voltagem correta?</li><li>• Verificou os dispositivos de proteção e os fusíveis da rede elétrica da sua casa?</li></ul>
<b>Existe água na bandeja de descongelação:</b>	<ul style="list-style-type: none"><li>• É normal com tempo quente e húmido. A bandeja até pode estar meia cheia. Certifique-se de que o aparelho está nivelado para que a água não escorra para fora.</li></ul>
<b>Os rebordos do aparelho, que entram em contacto com o vedante da porta, estão quentes ao toque:</b>	<ul style="list-style-type: none"><li>• É normal com tempo quente e quando o compressor está a funcionar.</li></ul>
<b>A luz não acende:</b>	<ul style="list-style-type: none"><li>• Verificou os dispositivos de proteção e fusíveis da rede elétrica da sua casa?</li><li>• O cabo de alimentação está ligado a uma tomada com energia e com a voltagem correta?</li><li>• Caso as luzes LED estejam fundidas, o utilizador deverá contactar a Assistência para realizar a sua substituição por luzes LED equivalentes, que apenas se encontram disponíveis nos nossos Centros de Serviço Pós-venda ou nos revendedores autorizados.</li></ul>
<b>O motor parece estar a trabalhar há demasiado tempo:</b>	<ul style="list-style-type: none"><li>• O tempo de funcionamento do motor depende de vários fatores: número de vezes que a porta é aberta, quantidade de alimentos armazenados, temperatura ambiente, definição dos controlos da temperatura.</li><li>• O condensador (na parte de trás do aparelho) está limpo de pó e sujidade?</li><li>• A porta está bem fechada?</li><li>• Os vedantes da porta estão bem colocados?</li><li>• Em dias quentes ou se a divisão estiver quente, é natural que o motor funcione durante mais tempo.</li><li>• Se a porta do aparelho tiver sido deixada aberta durante algum tempo ou se tiverem sido armazenadas grandes quantidades de alimentos, o motor funcionará durante mais tempo para arrefecer o interior do aparelho.</li></ul>
<b>A temperatura do aparelho está demasiado elevada:</b>	<ul style="list-style-type: none"><li>• Os controlos do aparelho estão bem regulados?</li><li>• Foi colocada uma grande quantidade de alimentos no aparelho?</li><li>• Certifique-se de que a porta não é aberta demasiadas vezes.</li><li>• Verifique se a porta fecha devidamente.</li></ul>
<b>As portas não abrem nem fecham devidamente:</b>	<ul style="list-style-type: none"><li>• Verifique se as embalagens dos alimentos estão a bloquear a porta.</li><li>• Certifique-se de que as peças internas ou o dispositivo automático de fazer gelo não estão deslocados.</li><li>• Certifique-se de que os vedantes da porta não estão sujos nem pegajosos.</li><li>• Verifique se o aparelho está nivelado.</li></ul>

### 8.2. FALHAS

Sempre que surgir uma falha e que um LED comece a piscar, contacte o serviço de Assistência. O aparelho continuará a funcionar de modo a conservar os alimentos armazenados.

**Nota:** Em caso de falha de corrente, o aparelho voltará depois ao seu funcionamento normal na temperatura previamente selecionada.

## 9. SERVIÇO PÓS-VENDA

### Antes de contactar o Serviço Pós-Venda:

Desligue e volte a ligar o aparelho para verificar se o problema ficou resolvido. Caso o problema persista, desligue o aparelho e aguarde cerca de uma hora antes de voltar a ligá-lo.

Se, após realizar as verificações descritas no Guia de Resolução de Problemas e tornar a ligar o aparelho, este continuar a não funcionar devidamente, contacte o Serviço Pós-Venda e explique o problema.

### Indique:

- o modelo e o número de série do aparelho (gravado na chapa de características),
- a descrição da avaria,

**SERVICE** 0000 000 00000



- o número Service (o número que se encontra depois da palavra SERVICE na chapa de características aposta no interior do aparelho),
- a sua morada completa,
- o seu número de telefone e o indicativo da zona.

### Nota:

A direção em que a porta é aberta pode ser alterada. Se esta operação for realizada pelo Serviço Pós-Venda, não será coberta pela garantia.

# CUPRINS

Capitolul 1. <b>INSTALAREA</b> .....	52
1.1. <b>INSTALAREA UNUI SINGUR APARAT</b> .....	52
1.2. <b>INSTALAREA A DOUĂ APARATE</b> .....	52
1.3. <b>REGLAREA UȘILOR (dacă este cazul)</b> .....	52
Capitolul 2. <b>FUNCȚII</b> .....	53
2.1. <b>ALARMA DE UȘĂ DESCHISĂ</b> .....	53
2.2. <b>RĂCIRE RAPIDĂ</b> .....	53
2.3. <b>VENTILATORUL*</b> .....	53
2.4. <b>SETAREA TEMPERATURII</b> .....	53
2.5. <b>COMPARTIMENTUL FRIGIDER CU SISTEM NO-FROST</b> .....	53
2.6. <b>BECUL DIN INTERIORUL FRIGIDERULUI</b> .....	53
Capitolul 3. <b>UTILIZAREA</b> .....	54
3.1. <b>NOTE</b> .....	54
Capitolul 4. <b>RECOMANDĂRI PENTRU DEPOZITAREA ALIMENTELOR</b> .....	54
4.1. <b>CIRCULAȚIA AERULUI</b> .....	54
4.2. <b>MODUL DE PĂSTRARE A ALIMENTELOR PROASPETE ȘI A BĂUTURILOR</b> .....	54
4.3. <b>LOCUL DE AMPLASARE A ALIMENTELOR PROASPETE ȘI A BĂUTURILOR</b> .....	54
Capitolul 5. <b>SUNETE EMISE LA FUNCȚIONARE</b> .....	55
Capitolul 6. <b>RECOMANDĂRI ÎN CAZUL NEUTILIZĂRII APARATULUI</b> .....	56
6.1. <b>ABSENȚĂ / VACANȚĂ</b> .....	56
6.2. <b>MUTARE</b> .....	56
6.3. <b>ÎNTRERUPEREA ALIMENTĂRII CU CURENT ELECTRIC</b> .....	56
Capitolul 7. <b>ÎNȚREȚINEREA ȘI CURĂȚAREA</b> .....	56
Capitolul 8. <b>GHID DE REMEDIERE A DEFECȚIUNILOR</b> .....	57
8.1. <b>ÎNAINTE DE A CONTACTA SERVICIUL DE ASISTENȚĂ TEHNICĂ POST-VÂNZARE</b> .....	57
8.2. <b>DEFECȚIUNI</b> .....	57
Capitolul 9. <b>SERVICIUL DE ASISTENȚĂ TEHNICĂ POST-VÂNZARE</b> .....	58
Altele:	
<b>INVERSAREA DIRECȚIEI DE DESCHIDERE A UȘII</b> .....	107

**NOTĂ:**

Instrucțiunile sunt valabile pentru mai multe modele, de aceea pot exista diferențe. Secțiunile valabile numai pentru anumite aparate sunt indicate printr-un asterisc (\*).

Funcțiile dedicate special modelului de produs pe care l-ați cumpărat pot fi găsite în GHIDUL DE PORNIRE RAPIDĂ.

# 1. INSTALAREA

## 1.1. INSTALAREA UNUI SINGUR APARAT

Pentru a asigura o ventilare adecvată, lăsați un spațiu liber atât în părțile laterale ale aparatului, cât și deasupra acestuia.

Amplasați aparatul la o distanță de cel puțin 50 mm față de perete.

O distanță mai mică va determina creșterea consumului de energie al produsului.

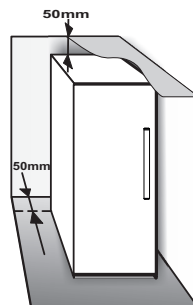

## 1.2. INSTALAREA A DOUĂ APARATE

Dacă instalați congelatorul ① și frigiderul ② împreună, congelatorul trebuie amplasat în stânga, iar frigiderul în dreapta (așa cum se indică în desen). Partea stângă a frigiderului este echipată cu un dispozitiv special care previne formarea condensului între aparate.

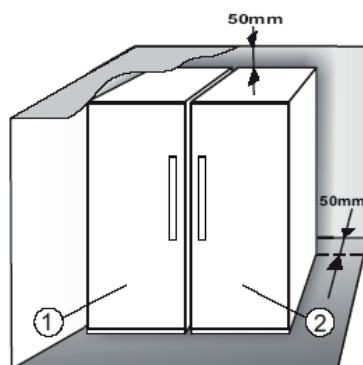

Vă recomandăm să instalați cele două aparate utilizând kitul de cuplare ③ (așa cum se indică în desen).

Acesta se poate cumpăra de la departamentul de service.

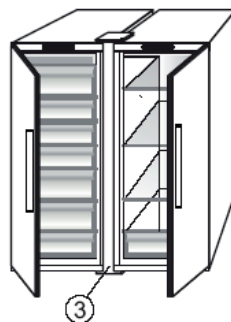

## 1.3. REGLAREA UȘILOR (dacă este cazul)

Pentru a alinia ușile cu ajutorul balamalei reglabile inferioare (selectare modele)

Dacă ușa frigiderului este mai joasă decât ușa congelatorului, ridicați ușa frigiderului rotind în sens antiorar șurubul de reglare, cu ajutorul unei chei M10.

Dacă ușa congelatorului este mai joasă decât ușa frigiderului, ridicați ușa congelatorului rotind în sens antiorar șurubul de reglare, cu ajutorul unei chei M10.

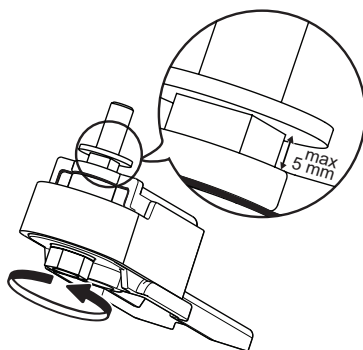

## 2. FUNCȚII

### 2.1. ALARMA DE UȘĂ DESCHISĂ

Alarma de ușă deschisă se activează când ușa rămâne deschisă mai mult de 5 minute. Alarma este indicată prin aprinderea intermitentă a becului cu LED al ușii. Dacă ușa rămâne deschisă mai mult de 8 minute, becul cu LED al ușii se va stinge.

### 2.2. RĂCIRE RAPIDĂ

**Se recomandă să se utilizeze această funcție când se introduc cantități foarte mari de alimente în compartimentul frigider.**

Prin utilizarea funcției Răcire rapidă , este posibil să se intensifice răcirea în compartimentul frigider. Pentru a crește la maximum capacitatea de răcire, vă rugăm să lăsați ventilatorul pornit.

### 2.3. VENTILATORUL\*

Ventilatorul îmbunătățește distribuirea temperaturii în interiorul produselor, permițând o conservare mai bună a alimentelor depozitate. Ventilatorul este pornit în mod implicit. Se recomandă ca ventilatorul să fie lăsat pornit pentru ca temperatura ambientală să fie de peste 27 ÷ 28 °C sau dacă observați că pe rafturile din sticlă apar picături de apă ori în condiții de umiditate foarte ridicată. Țineți cont de faptul că, atunci când este pornit, ventilatorul nu va funcționa în continuu. Ventilatorul va porni sau se va opri în funcție de nivelul de temperatură și/sau umiditate din interiorul produsului. Prin urmare, este absolut normal dacă ventilatorul nu se mișcă, chiar dacă acesta este pornit. Pentru a activa sau dezactiva această funcție – consultați Ghidul de pornire rapidă care însoțește aparatul.

**Notă:**

**Nu blocați cu alimente zona de admisie a aerului.**

Pentru a asigura o performanță corespunzătoare la o temperatură ambiantă redusă (mai mică de 18°C) și pentru a reduce consumul de energie, opriți ventilatorul.

Dacă aparatul este dotat cu un ventilator, acesta poate fi dotat cu un **filtrul antibacterian**.

Scoateți-l din cutia aflată în sertarul pentru legume și fructe și introduceți-l în capacul ventilatorului. Instrucțiunile de înlocuire se găsesc în caseta filtrului.

### 2.4. SETAREA TEMPERATURII

În mod normal, aparatul este reglat din fabrică pentru funcționarea la temperatura medie recomandată. Pentru detalii privind setarea temperaturii, consultați Ghidul de pornire rapidă care însoțește aparatul.

**Notă:** Valorile setate afișate corespund cu temperatura medie din întregul frigider

### 2.5. COMPARTIMENTUL FRIGIDER CU SISTEM NO-FROST

Dezghețarea compartimentului frigider este complet automată.

Prezența picăturilor de apă pe peretele posterior intern al compartimentului frigider indică desfășurarea fazei de dezghețare automată. Apa rezultată din dezghețare este direcționată automat spre un orificiu de scurgere, apoi este colectată într-un recipient, din care se evaporă.

### 2.6. BECUL DIN INTERIORUL FRIGIDERULUI

Sistemul de iluminare din interiorul compartimentului frigider utilizează becul cu LED-uri, care permite o iluminare mai bună, precum și un consum de energie foarte scăzut.

Dacă sistemul de iluminat cu LED-uri nu funcționează, vă rugăm să contactați serviciul de asistență tehnică post-vânzare pentru a-l înlocui.

**Important:**

Becul din compartimentul frigider se aprinde când se deschide ușa frigiderului. Dacă ușa este lăsată deschisă mai mult de 8 minute, becul se va stinge automat.

\*Disponibil numai la anumite modele. Vă rugăm să verificați în GHIDUL DE PORNIRE RAPIDĂ dacă această funcție este disponibilă la modelul dumneavoastră.

## 3. UTILIZAREA

### 3.1. NOTE

- Nu blocați cu alimente zona de evacuare a aerului (de pe peretele posterior interior al produsului).
- Toate rafturile, capacele rabatabile și sertarele culisante sunt detașabile.

- Temperaturile din interiorul aparatului pot fi afectate de temperatura ambientală, de frecvența cu care se deschide ușa și de locul în care este amplasat aparatul. La setarea temperaturii, trebuie să se țină cont de acești factori.
- Dacă nu se specifică altfel, accesoriile aparatului nu pot fi spălate în mașina de spălat vase.

## 4. RECOMANDĂRI PENTRU DEPOZITAREA ALIMENTELOR

Frigiderul este locul ideal de depozitare a preparatelor culinare, a alimentelor proaspete și conservate, a produselor lactate, precum și a fructelor, legumelor și băuturilor.

### 4.1. CIRCULAȚIA AERULUI

- Circulația naturală a aerului împarte compartimentul frigider în mai multe zone cu temperaturi diferite. Zona cu cea mai scăzută temperatură se află chiar deasupra sertarului cu fructe și legume și în apropierea peretelui posterior. Zona cu cea mai ridicată temperatura se află în partea frontală de sus a compartimentului.
- O ventilare insuficientă duce la creșterea consumului de energie și la reducerea performanțelor de răcire.

### 4.2. MODUL DE PĂSTRARE A ALIMENTELOR PROASPEȚE ȘI A BĂUTURILOR

- Folosiți recipiente din plastic reciclabil, metal, aluminiu sau sticlă și folie transparentă pentru a ambala alimentele.
- Pentru lichide și alimentele care degajează miros sau pot prinde miros sau gust, folosiți doar recipiente cu capac sau acoperiți-le.
- Alimentele care produc o cantitate mare de gaz etilenic și cele care sunt sensibile la acest gaz, precum fructele, legumele și salata, trebuie să fie separate întotdeauna sau ambalate pentru a nu se reduce durata de depozitare; de exemplu, nu depozitați roșii împreună cu kiwi sau varză.
- Nu apropiați alimentele prea mult unele de celelalte, pentru a permite circulația corespunzătoare a aerului.
- Pentru a evita răsturnarea sticlelor, folosiți opritorul pentru sticle (disponibil doar la anumite modele).
- Dacă aveți o cantitate mică de alimente de păstrat în frigider, vă recomandăm să folosiți rafturile de deasupra sertarului pentru fructe și legume, având în vedere că aceasta este zona cea mai rece din compartiment.

### 4.3. LOCUL DE AMPLASARE A ALIMENTELOR PROASPEȚE ȘI A BĂUTURILOR

- Pe rafturile frigiderului: preparate culinare, fructe tropicale, brânzeturi, delicatese.
- În sertarul pentru fructe și legume: fructe, salată, legume.
- Pe ușa: unt, gemuri, sosuri, murături, conserve, sticle, băuturi în cutii de carton, ouă

### EXEMPLU DE AMPLASARE A ALIMENTELOR

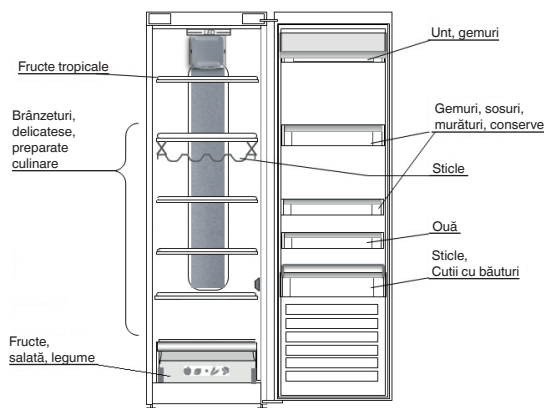

## 5. SUNETE EMISE LA FUNCȚIONARE

Sunetele produse de aparat sunt normale, întrucât acesta este prevăzut cu o serie de ventilatoare și motoare care reglează funcționarea și pornesc, respectiv se opresc în mod automat.

Unele sunete emise la funcționare pot fi reduse

- Așezând aparatul perfect orizontal și instalându-l pe o suprafață plană.
- Așezând aparatul la distanță de mobilă, evitând contactul dintre aparat și mobilă.
- Verificând amplasarea corectă a componentelor interne.
- Verificând ca sticlele și recipientele să nu se atingă între ele.

Câteva sunete emise la funcționare pe care le puteți auzi:

Șuierături la pornirea aparatului pentru prima dată sau după o pauză lungă.



Un clipocit când lichidul de răcire intră în conducte.



Zbârnâitul este produs în timpul funcționării compresorului.



Bâzâituri când supapa de apă sau ventilatorul încep să funcționeze.



Pocnituri când compresorul pornește sau când cuburile de gheață cad în recipient, țâcănituri bruște când compresorul pornește și se oprește.



Sunetul asemănător unui clic este produs de termostatul care reglează funcționarea compresorului.



## 6. RECOMANDĂRI ÎN CAZUL NEUTILIZĂRII APARATULUI

### 6.1. ABSENȚĂ / VACANȚĂ

Dacă plecați în vacanță, se recomandă să consumați alimentele și să deconectați aparatul pentru a economisi energie.

### 6.2. MUTARE

1. Scoateți toate componentele interne detașabile.
2. Ambalați-le bine și fixați-le cu bandă adezivă pentru a nu se pierde sau lovi între ele.
3. Înșurubați piciorușele reglabile astfel încât să nu atingă suprafața de sprijin.
4. Închideți și fixați cu bandă adezivă ușa, apoi fixați cablul de alimentare de aparat, tot cu bandă adezivă.

### 6.3. ÎNTRERUPEREA ALIMENTĂRII CU CURENT ELECTRIC

În cazul unei căderi de curent, sunați la biroul local al companiei de furnizare a energiei electrice și întrebați cât va dura întreruperea.

**Notă:** Rețineți că un aparat plin va rămâne rece mai mult timp decât unul parțial plin.

Dacă alimentele nu sunt în stare bună, este mai bine să le aruncați.

**În cazul unei căderi de curent de maximum 24 de ore.**

1. Țineți închisă ușa aparatului. Astfel, alimentele din interior vor rămâne reci cât mai mult timp posibil.

**În cazul unei întreruperi a alimentării cu curent electric care durează mai mult de 24 de ore.**

1. Încercați să consumați alimentele cele mai perisabile.

## 7. ÎNTREȚINEREA ȘI CURĂȚAREA

Înainte de a efectua orice operație de curățare sau de întreținere, scoateți aparatul din priză sau deconectați alimentarea cu energie electrică.

Curățați periodic aparatul cu o cârpă și cu o soluție de apă caldă și detergent neutru special pentru curățarea interiorului frigiderului. Nu folosiți niciodată substanțe abrazive. Nu curățați niciodată cu lichide inflamabile componentele frigiderului. Vaporii eliberați pot produce incendii sau explozii. Curățați exteriorul aparatului și garnitura ușii cu o lavetă umedă și ștergeți cu o lavetă moale. Nu utilizați aparate de curățare cu aburi.

Condensatorul de pe partea din spate a aparatului trebuie curățat periodic cu aspiratorul.

Condensatorul de pe partea din spate a aparatului trebuie curățat periodic cu aspiratorul.

### Important:

- Butoanele și afișajul panoului de comandă nu trebuie să fie curățate cu substanțe alcoolice sau derivate, ci cu o lavetă uscată.
- Conductele sistemului de refrigerare se află lângă tăvița pentru decongelare și pot deveni fierbinți. Curățați-le periodic cu un aspirator.

Pentru a asigura scurgerea constantă și corectă a apei rezultate din dezghețare, curățați periodic interiorul orificiului de scurgere, situat pe peretele posterior al frigiderului, lângă sertarul pentru legume și fructe, folosind instrumentul din dotare.

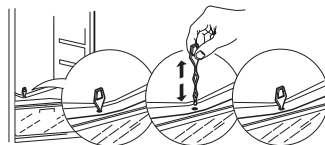
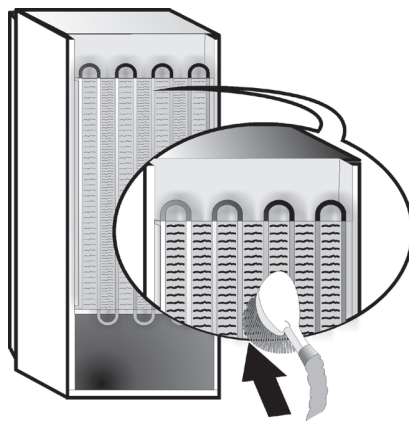



## 8. GHID DE REMEDIERE A DEFECȚIUNILOR

### 8.1. ÎNAINTE DE A CONTACTA SERVICIUL DE ASISTENȚĂ TEHNICĂ POST-VÂNZARE...

Problemele de funcționare se datorează adesea unor cauze banale, pe care le puteți identifica și rezolva singuri, fără a fi nevoie să folosiți vreun instrument.

PROBLEMĂ	SOLUȚIE
<b>Aparatul nu funcționează:</b>	<ul style="list-style-type: none"><li>• Ștecherul cablului de alimentare este introdus într-o priză funcțională cu tensiune corespunzătoare?</li><li>• Ați verificat dispozitivele de protecție și siguranțele sistemului electric din locuința dumneavoastră?</li></ul>
<b>Dacă există apă în tăvița pentru decongelare:</b>	<ul style="list-style-type: none"><li>• Acest lucru este normal pe vreme călduroasă și umedă. Este posibil ca tăvița să se umple până la jumătate. Verificați ca aparatul să fie perfect orizontal, astfel încât apa să nu dea pe dinafară.</li></ul>
<b>Dacă marginile aparatului, care vin în contact cu garnitura ușii, sunt calde la atingere:</b>	<ul style="list-style-type: none"><li>• Acest lucru este normal pe vreme călduroasă și atunci când compresorul este în funcțiune.</li></ul>
<b>Dacă becul nu funcționează:</b>	<ul style="list-style-type: none"><li>• Ați verificat dispozitivele de protecție și siguranțele sistemului electric din locuința dumneavoastră?</li><li>• Ștecherul cablului de alimentare este introdus într-o priză funcțională cu tensiune corespunzătoare?</li><li>• Dacă LED-urile sunt defecte, utilizatorul trebuie să solicite departamentului de service înlocuirea acestora cu LED-uri de același tip, disponibile numai la centrele noastre de asistență tehnică post-vânzare sau la distribuitorii autorizați.</li></ul>
<b>Dacă vi se pare că motorul funcționează prea mult:</b>	<ul style="list-style-type: none"><li>• Timpul de funcționare a motorului depinde de diferiți factori: cât de des se deschide ușa, cantitatea de alimente păstrate, temperatura din încăpere, setările butoanelor de comandă a temperaturii.</li><li>• Condensatorul (din partea din spate a aparatului) este curat, fără praf și scame?</li><li>• Ușa este închisă corespunzător?</li><li>• Garniturile ușii sunt fixate corespunzător?</li><li>• În zilele călduroase sau dacă este cald în încăpere, este normal ca motorul să funcționeze un timp mai îndelungat.</li><li>• Dacă ușa aparatului a rămas deschisă mai mult timp sau dacă au fost introduse cantități mari de alimente, motorul va funcționa un timp mai îndelungat pentru a răci interiorul aparatului.</li></ul>
<b>Dacă temperatura aparatului este prea ridicată:</b>	<ul style="list-style-type: none"><li>• Butoanele de comandă ale aparatului sunt reglate corect?</li><li>• A fost introdusă o cantitate mare de alimente în interiorul aparatului?</li><li>• Aveți grijă ca ușa să nu fie deschisă prea des.</li><li>• Asigurați-vă că ușa se închide corespunzător.</li></ul>
<b>Dacă ușile nu se deschid și nu se închid corespunzător:</b>	<ul style="list-style-type: none"><li>• Aveți grijă ca pachetele cu alimente să nu blocheze ușa.</li><li>• Verificați dacă dispozitivul automat de produs gheață sau componentele interne sunt în poziție corespunzătoare.</li><li>• Aveți grijă ca garniturile ușii să nu fie murdare sau lipicioase.</li><li>• Asigurați-vă că aparatul este în poziție perfect orizontală.</li></ul>

### 8.2. DEFECȚIUNI

Dacă apare o defecțiune sau indicatoarele cu LED-uri încep să clipească, este necesar să contactați centrul de service. Aparatul va continua să funcționeze, păstrând starea oprimă a alimentelor depozitate.

**Notă:** În cazul unei întreruperi a alimentării cu curent electric, aparatul va reveni la modul normal de funcționare, iar temperatura setată anterior va fi restabilită.

## 9. SERVICIUL DE ASISTENȚĂ TEHNICĂ POST-VÂNZARE

### Înainte de a contacta serviciul de asistență tehnică post-vânzare:

Porniți aparatul din nou pentru a verifica dacă problema s-a remediat. Dacă nu s-a remediat, deconectați aparatul de la rețeaua de alimentare cu energie electrică și așteptați o oră înainte de a-l reporni. În cazul în care, după efectuarea verificărilor descrise în Ghidul de remediere a defecțiunilor și repornire, aparatul tot nu funcționează corect, contactați serviciul de asistență tehnică post-vânzare și explicați care este problema.

### Specificați:

- modelul și numărul de serie al aparatului (indicate pe plăcuța cu date tehnice),
- natura problemei,

**SERVICE** 0000 000 00000



- numărul de service (numărul care apare după cuvântul **SERVICE** pe plăcuța cu date tehnice din interiorul aparatului),
- adresa dumneavoastră completă,
- numărul dumneavoastră de telefon și prefixul.

### Notă:

Direcția de deschidere a ușii poate fi modificată. Dacă operația este efectuată de reprezentanții serviciului de asistență tehnică post-vânzare, aceasta nu este acoperită de garanție.

# УКАЗАТЕЛЬ

Глава 1. УСТАНОВКА .....	60
1.1. УСТАНОВКА ОДНОГО ПРИБОРА.....	60
1.2. УСТАНОВКА ДВУХ ПРИБОРОВ .....	60
1.3. РЕГУЛИРОВКА ДВЕРЕЙ (при наличии) .....	60
Глава 2. ФУНКЦИИ .....	61
2.1. СИГНАЛ ОТКРЫТОЙ ДВЕРЦЫ .....	61
2.2. БЫСТРОЕ ОХЛАЖДЕНИЕ .....	61
2.3. ВЕНТИЛЯТОР* .....	61
2.4. УСТАНОВКА ТЕМПЕРАТУРЫ .....	61
2.5. ХОЛОДИЛЬНОЕ ОТДЕЛЕНИЕ С СИСТЕМОЙ NO-FROST .....	61
2.6. ОСВЕЩЕНИЕ ХОЛОДИЛЬНИКА .....	61
Глава 3. ЭКСПЛУАТАЦИЯ .....	62
3.1. ПРИМЕЧАНИЯ.....	62
Глава 4. СОВЕТЫ ПО ХРАНЕНИЮ ПРОДУКТОВ.....	62
4.1. ВЕНТИЛЯЦИЯ .....	62
4.2. ХРАНЕНИЕ СВЕЖИХ ПРОДУКТОВ И НАПИТКОВ .....	62
4.3. ГДЕ ХРАНИТЬ СВЕЖИЕ ПРОДУКТЫ И НАПИТКИ.....	62
Глава 5. ЗВУКИ ПРИ РАБОТЕ ПРИБОРА .....	63
Глава 6. ЕСЛИ ПРИБОР ДОЛГО НЕ ИСПОЛЬЗУЕТСЯ.....	64
6.1. ДЛИТЕЛЬНОЕ ОТСУТСТВИЕ / ОТПУСК .....	64
6.2. ПЕРЕЕЗД .....	64
6.3. ОТКЛЮЧЕНИЕ ЭЛЕКТРИЧЕСТВА.....	64
Глава 7. ЧИСТКА И УХОД .....	64
Глава 8. ПОИСК И УСТРАНЕНИЕ НЕИСПРАВНОСТЕЙ.....	65
8.1. ПРЕЖДЕ ЧЕМ ОБРАЩАТЬСЯ В СЕРВИСНЫЙ ЦЕНТР... ..	65
8.2. НЕИСПРАВНОСТИ.....	65
Глава 9. СЕРВИС .....	66
Прочее:	
ПЕРЕНАВЕШИВАНИЕ ДВЕРЦЫ.....	107

## ПРИМЕЧАНИЕ:

Эти инструкции применимы к нескольким моделям, в связи с чем возможны некоторые различия. Разделы, применимые только к определенным моделям, отмечены звездочкой (\*). Функции, предусмотренные в приобретенной вами модели, можно найти в КРАТКОМ СПРАВОЧНОМ РУКОВОДСТВЕ.

# 1. УСТАНОВКА

## 1.1. УСТАНОВКА ОДНОГО ПРИБОРА

Для обеспечения надлежащей вентиляции оставьте свободное место с обеих боковых сторон и над прибором.

Расстояние от задней стороны прибора до стены должно составлять не менее 50 мм.

Уменьшение этого расстояния ведет к росту энергопотребления прибора.

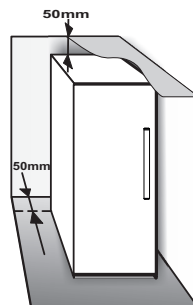

## 1.2. УСТАНОВКА ДВУХ ПРИБОРОВ

При совместной установке морозильника и ① холодильника ② морозильник должен быть установлен слева, а холодильник – справа (как показано на рисунке). С левой стороны холодильника находится специальное устройство, предотвращающее конденсацию влаги в промежутке между обоими приборами.

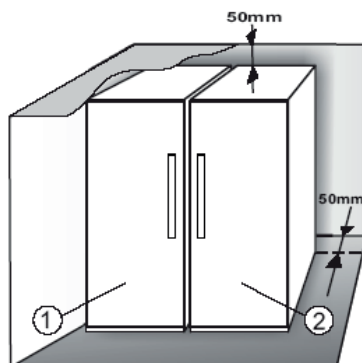

Мы рекомендуем устанавливать оба прибора с применением комплекта соединительных элементов ③ (как показано на рисунке). Набор вы можете приобрести в сервисном центре.

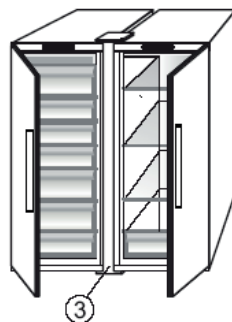

## 1.3. РЕГУЛИРОВКА ДВЕРЕЙ (при наличии)

Выравнивание дверей при помощи регулируемой нижней петли  
(в отдельных моделях)

Если дверца холодильника ниже уровня дверцы морозильника, поднимите дверцу холодильника, повернув регулировочный винт против часовой стрелки ключом M10.

Если дверца морозильника ниже уровня дверцы холодильника, поднимите дверцу морозильника, повернув регулировочный винт против часовой стрелки ключом M10.

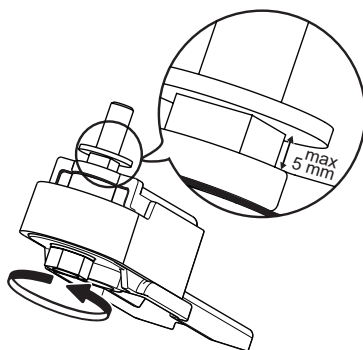

## 2. ФУНКЦИИ

### 2.1. СИГНАЛ ОТКРЫТОЙ ДВЕРЦЫ

Сигнал активируется, если дверца остается открытой дольше 5 минут. Сигнал сопровождается миганием светодиодной подсветки дверцы. Если дверца открыта дольше 8 минут, свет гаснет автоматически.

### 2.2. БЫСТРОЕ ОХЛАЖДЕНИЕ

**Использование этой функции рекомендовано в том случае, если в холодильное отделение было помещено очень большое количество продуктов.**

Использование функции Быстрого охлаждения  позволяет улучшить охлаждение в холодильной камере. Для улучшения охлаждения включите вентилятор.

### 2.3. ВЕНТИЛЯТОР\*

Вентилятор улучшает распределение температуры внутри холодильного отделения, обеспечивая лучшую сохранность продуктов. По умолчанию вентилятор включен. Рекомендуется держать вентилятор включенным, когда температура воздуха в помещении превышает 27 - 28°C, или если на стеклянных полках видны капли воды, или в условиях сильной влажности. Обратите внимание: включенный вентилятор работает с перерывами. Вентилятор включается и выключается в зависимости от температуры и влажности внутри прибора. Если включенный вентилятор не вращается, это вполне нормально и не свидетельствует о неисправности. Чтобы активировать или деактивировать ее, см. прилагаемое Краткое справочное руководство.

### Примечание:

**Не загромождайте продуктами зону, в которой происходит забор воздуха.**

Для обеспечения хорошей работы прибора при низкой температуре окружающей среды (ниже 18°C) и минимизации потребления энергии следует выключать вентилятор.

Если в приборе предусмотрен вентилятор, то он может быть снабжен **антибактериальным фильтром**.

Выньте фильтр из коробки, находящейся в ящике для овощей и фруктов и вставьте в крышку вентилятора.

Процедура замены описана в инструкции, вложенной в коробку фильтра.

### 2.4. УСТАНОВКА ТЕМПЕРАТУРЫ

Прибор настраивается на заводе на рекомендуемую среднюю температуру. Подробное описание настроек температуры см. прилагаемое Краткое справочное руководство.

**Примечание:** Указываемые настройки соответствуют средней температуре по всему холодильнику

### 2.5. ХОЛОДИЛЬНОЕ ОТДЕЛЕНИЕ С СИСТЕМОЙ NO-FROST

Размораживание холодильного отделения происходит полностью автоматически. Появление капель воды на задней стенке холодильного отделения указывает на процесс автоматического размораживания. Талая вода стекает через сливное отверстие в специальную емкость и затем испаряется.

### 2.6. ОСВЕЩЕНИЕ ХОЛОДИЛЬНИКА

Для освещения холодильного отделения используется светодиодная система, обеспечивающая более качественное освещение при очень низком энергопотреблении. Если светодиодная система не работает, обратитесь в Сервис для ее замены.

### Важно:

Освещение холодильного отделения включается при открывании дверцы холодильника. Если дверца остается открытой более 8 минут, свет гаснет автоматически.

\* Только в определенных моделях. Проверьте в КРАТКОМ СПРАВОЧНОМ РУКОВОДСТВЕ, имеется ли эта функция в вашей модели.

## 3. ЭКСПЛУАТАЦИЯ

### 3.1. ПРИМЕЧАНИЯ

- Не блокируйте продуктами выходные вентиляционные отверстия (на тыльной внутренней стенке).
- Все полки, клапаны и корзины можно вынуть.

- На температуру внутри прибора может влиять температура в помещении, частота открывания дверцы и место установки прибора. При настройке температуры следует учитывать эти факторы.
- Если не указано иного, принадлежности прибора не подлежат мойке в посудомоечной машине.

## 4. СОВЕТЫ ПО ХРАНЕНИЮ ПРОДУКТОВ

Холодильное отделение идеально подходит для хранения готовых блюд, свежих продуктов и охлажденных полуфабрикатов, молочных продуктов, овощей, фруктов и напитков.

### 4.1. ВЕНТИЛЯЦИЯ

- Благодаря естественной циркуляции воздуха в холодильном отделении устанавливаются зоны с различной температурой. Самая холодная зона находится непосредственно над ящиком для овощей и фруктов и вблизи задней стенки. Самая теплая зона находится в верхней части отделения.
- При недостаточной вентиляции потребление электроэнергии повышается, а эффективность охлаждения снижается.

### 4.2. ХРАНЕНИЕ СВЕЖИХ ПРОДУКТОВ И НАПИТКОВ

- Укладывайте продукты в подлежащие рециклингу пластиковые, металлические, алюминиевые и стеклянные емкости или пленку.
- Жидкости и продукты с резким запахом всегда храните в закрытых емкостях.
- Для увеличения срока хранения продукты, выделяющие большое количество этилена, а также продукты, восприимчивые к этому газу, такие как фрукты, овощи и салаты, должны храниться отдельно или в пищевой пленке; Например, не храните помидоры вместе с киви или капустой.
- Не укладывайте продукты слишком плотно, чтобы не препятствовать циркуляции воздуха.
- Во избежание падения бутылок используйте для их хранения держатель для бутылок (в определенных моделях).
- Если у вас мало продуктов, мы рекомендуем хранить их на полках над ящиком для фруктов и овощей: это самое холодное место в холодильной камере.

### 4.3. ГДЕ ХРАНИТЬ СВЕЖИЕ ПРОДУКТЫ И НАПИТКИ

- На полках холодильного отделения: готовые блюда, тропические фрукты, сыры.
- В ящике для овощей и фруктов: фрукты, салаты, овощи.
- На дверце: сливочное масло, варенье, соусы, соленья, банки, бутылки и пакеты с напитками, яйца

### ПРИМЕР РАЗМЕЩЕНИЯ ПРОДУКТОВ

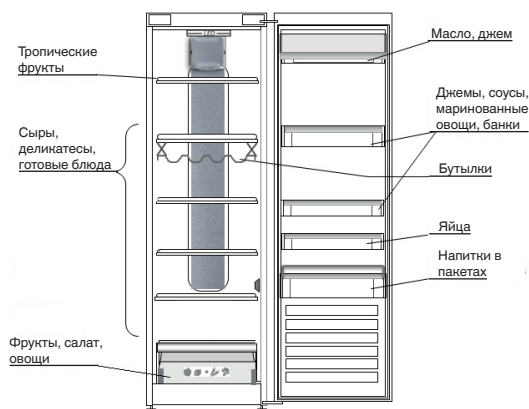

## 5. ЗВУКИ ПРИ РАБОТЕ ПРИБОРА

В процессе обычной работы прибор может издавать различные звуки. Это обусловлено наличием вентиляторов и электродвигателей, включающихся и выключающихся автоматически.

**Интенсивность некоторых звуков можно уменьшить за счет:**

- Установки прибора в строго горизонтальной позиции на твердой поверхности.
- Соблюдения промежутка между прибором и предметами мебели.
- Правильного расположения внутренних компонентов.
- Установки бутылок и емкостей с продуктами на расстоянии друг от друга.

**Вот некоторые звуки, которые может издавать работающий прибор:**

Свистящий звук при включении прибора впервые или после длительного перерыва.



Булькающий звук во время заполнения трубок хладагентом.



Тарахтение работающего компрессора.



Жужжащий звук, сопровождающий начало работы вентилятора или водяного клапана.



Треск, сопровождающий начало работы компрессора или падение кубиков льда в приёмную ёмкость; резкие щелчки в момент включения или выключения компрессора.



Щелчки термостата, регулирующего частоту пусков компрессора.



## 6. ЕСЛИ ПРИБОР ДОЛГО НЕ ИСПОЛЬЗУЕТСЯ

### 6.1. ДЛИТЕЛЬНОЕ ОТСУТСТВИЕ / ОТПУСК

В случае отпуска рекомендуется опорожнить холодильник и отключить его в целях экономии электроэнергии.

### 6.2. ПЕРЕЕЗД

1. Выньте все внутренние элементы.
2. Оберните их пленкой и скрепите скотчем так, чтобы они не гремели и не могли потеряться в дороге.
3. Закрутите регулируемые ножки так, чтобы они не касались пола.
4. Закройте дверцу и зафиксируйте ее скотчем, также зафиксируйте сетевой шнур.

### 6.3. ОТКЛЮЧЕНИЕ ЭЛЕКТРИЧЕСТВА

В случае отключения электричества позвоните в местную электросетевую компанию и уточните, как долго продлится отключение.

**Примечание:** Заполненный продуктами холодильник сохраняет холод дольше, чем полупустой.

Продукты, находящиеся в плохом состоянии, лучше выбросить.

#### Если отключение продлится менее 24 часов.

1. Держите дверцу холодильника закрытой. Это позволит дольше сохранить продукты в охлажденном виде.

#### Если отключение продлится более 24 часов.

1. Постарайтесь использовать продукты, которые могут быстрее испортиться.

## 7. ЧИСТКА И УХОД

Перед выполнением любых операций по чистке или уходу отсоедините прибор от электрической сети. Регулярно выполняйте чистку прибора, пользуясь тряпкой, смоченной в растворе теплой воды с нейтральным чистящим средством, специально предназначенным для чистки внутренних поверхностей холодильников. Не применяйте абразивные средства. Не используйте воспламеняющиеся жидкости для очистки элементов холодильника. Их пары могут создавать пожарную опасность. Выполняйте чистку наружных поверхностей прибора и уплотнительной прокладки дверцы влажной салфеткой, после чего протирайте их сухой салфеткой.

Не используйте пароочистители.

Конденсатор с тыльной стороны прибора следует регулярно чистить пылесосом.

Конденсатор с тыльной стороны прибора следует регулярно чистить пылесосом.

#### Важно:

- Кнопки и дисплей панели управления нельзя чистить спиртом или спиртосодержащими жидкостями: их необходимо только протирать сухой салфеткой.
- Трубки холодильной системы располагаются вблизи размораживающего обогревателя и могут нагреваться. Регулярно очищайте их пылесосом.

В целях обеспечения надлежащего постоянного стока талой воды регулярно прочищайте сливное отверстие на задней стенке холодильной камеры около ящика для фруктов и овощей с помощью прилагаемого инструмента.

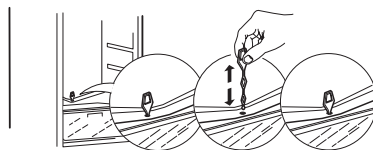
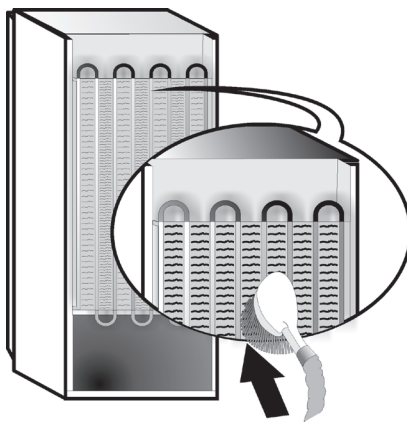



## 8. ПОИСК И УСТРАНЕНИЕ НЕИСПРАВНОСТЕЙ

### 8.1. ПРЕЖДЕ ЧЕМ ОБРАЩАТЬСЯ В СЕРВИСНЫЙ ЦЕНТР...

Небольшие неполадки в работе прибора зачастую можно устранить самостоятельно без использования каких-либо инструментов.

НЕИСПРАВНОСТЬ	СПОСОБ УСТРАНЕНИЯ
Прибор не работает	<ul style="list-style-type: none"><li>• Убедитесь, что прибор включен в розетку электрической сети с правильным напряжением.</li><li>• Проверьте защитные устройства и электрические предохранители в вашей квартире.</li></ul>
Если в лотке размораживающего устройства накопилась вода:	<ul style="list-style-type: none"><li>• Это нормально в жаркую влажную погоду. Поддон может наполниться даже до половины. Убедитесь, что прибор установлен строго горизонтально: это предотвратит выливание воды из лотка.</li></ul>
Если края корпуса, находящиеся в контакте с уплотнительной прокладкой дверцы, нагреваются:	<ul style="list-style-type: none"><li>• Это нормально в жаркую погоду и когда работает компрессор.</li></ul>
Не работает внутреннее освещение:	<ul style="list-style-type: none"><li>• Проверьте защитные устройства и электрические предохранители в вашей квартире.</li><li>• Убедитесь, что прибор включен в розетку электрической сети с правильным напряжением.</li><li>• Если не работают светодиоды, пользователю следует обратиться в сервисный центр, поскольку светодиоды того же типа можно получить только в сервисных центрах или у авторизованных дилеров.</li></ul>
Если создается впечатление, что двигатель работает чересчур долго:	<ul style="list-style-type: none"><li>• Длительность работы двигателя зависит от ряда факторов: частота открывания дверцы, количество продуктов, температура воздуха в помещении, установленное значение температуры.</li><li>• Проверьте, не накопились ли пыль и грязь на конденсаторе (с тыльной стороны прибора).</li><li>• Проверьте, хорошо ли закрыта дверца.</li><li>• Проверьте, в порядке ли уплотнительные прокладки дверцы.</li><li>• В жаркие дни или если в помещении жарко, двигатель обычно работает дольше.</li><li>• Если дверца прибора долго оставалась открытой или если в холодильнике хранится большое количество продуктов, двигатель будет работать дольше с целью охлаждения камеры прибора.</li></ul>
Если в камере слишком высокая температура:	<ul style="list-style-type: none"><li>• Проверьте, правильно ли настроена температура.</li><li>• Не было ли вложено в прибор большое количество продуктов?</li><li>• Убедитесь, что дверца не открывается слишком часто.</li><li>• Убедитесь, что дверца плотно закрыта.</li></ul>
Если дверца плохо открывается и закрывается:	<ul style="list-style-type: none"><li>• Убедитесь, что продукты не блокируют дверцу.</li><li>• Убедитесь, что автоматическое устройство для приготовления кубиков льда находится точно на своем месте.</li><li>• Убедитесь, что уплотнительная прокладка дверцы не запачкана и не заливает.</li><li>• Убедитесь, что прибор установлен строго горизонтально.</li></ul>

### 8.2. НЕИСПРАВНОСТИ

Если в случае какой-либо неполадки начинает мигать светодиодный индикатор, необходимо обратиться в сервисный центр. Прибор будет обеспечивать оптимальные условия хранения продуктов.

**Примечание:** после сбоя в электросети прибор возвратится к нормальному режиму работы и установленным ранее температурным настройкам.

## 9. СЕРВИС

### Прежде чем обращаться в сервис:

Выключите прибор и снова включите его, чтобы проверить, устранена ли неисправность. Если проблема сохраняется, отключите прибор от сети питания и выждите приблизительно час, прежде чем снова включить его.

Если попытка устранить неисправность самостоятельно, следуя указаниям, приведенным в разделе "Поиск и устранение неисправностей" не удалась и прибор после включения все равно не работает как следует, обратитесь в сервисный центр и объясните суть проблемы.

### Укажите:

- модель и серийный номер прибора (указан на паспортной табличке);
- характер неисправности;

**SERVICE** 0000 000 00000



- сервисный номер (число после слова SERVICE на паспортной табличке на нижней стороне прибора (на металлической пластинке));
- ваш полный адрес;
- номер телефона и код города.

### Примечание:

Дверцу прибора можно перевесить на другую сторону. Стоимость данной операции не покрывается гарантией, в том числе, когда она выполняется Сервисным центром.

# OBSAH

Kapitola 1. INŠTALÁCIA .....	68
1.1. INŠTALOVANIE JEDNÉHO SPOTREBIČA .....	68
1.2. INŠTALOVANIE DVOCH SPOTREBIČOV .....	68
1.3. ÚPRAVA DVERÍ (Ak je možná).....	68
Kapitola 2. FUNKCIE .....	69
2.1. ALARM OTVORENÝCH DVERÍ .....	69
2.2. RÝCHLE CHLADENIE .....	69
2.3. VENTILÁTOR*.....	69
2.4. NASTAVENIE TEPLoty .....	69
2.5. SAMOODMRAZOVACÍ CHLADIACI PRIESTOR.....	69
2.6. OSVETLENIE CHLADNIČKY .....	69
Kapitola 3. POUŽÍVANIE .....	70
3.1. POZNÁMKY .....	70
Kapitola 4. TIPY NA USKLADNENIE POTRAVÍN .....	70
4.1. VETRANIE.....	70
4.2. AKO USKLADŇOVAŤ ČERSTVÉ POTRAVINY A NÁPOJE.....	70
4.3. KDE USKLADŇOVAŤ ČERSTVÉ POTRAVINY A NÁPOJE.....	70
Kapitola 5. FUNKČNÉ ZVUKY .....	71
Kapitola 6. ODPORÚČANIA V PRÍPADE NEPOUŽÍVANIA SPOTREBIČA .....	72
6.1. NEPRÍTOMNOSŤ / DOVOLENKA .....	72
6.2. SŤAHOVANIE.....	72
6.3. VÝPADOK PRÚDU .....	72
Kapitola 7. ÚDRŽBA A ČISTENIE.....	72
Kapitola 8. NÁVOD NA ODSTRANOVANIE PORÚCH .....	73
8.1. PRV NEŽ SA OBRÁTITE NA POPREDAJNÝ SERVIS.....	73
8.2. PORUCHY .....	73
Kapitola 9. POPREDAJNÝ SERVIS .....	74
Iné:	
OPAČNÉ OTVÁRANIE DVERÍ.....	107

## POZNÁMKA:

Pokyny platia pre niekoľko modelov, takže sa môžu vyskytovať rozdiely. Časti, ktoré platia iba pre určité spotrebiče, sú označené hviezdikou (\*).

Funkcie určené špeciálne pre model, ktorý ste si kúpili, nájdete v NÁVODE NA RÝCHLE SPUSTENIE.

# 1. INŠTALÁCIA

## 1.1. INŠTALOVANIE JEDNÉHO SPOTREBIČA

Aby ste zabezpečili dostatočné vetranie, na oboch stranách spotrebiča a nad ním ponechajte voľné miesto.

Vzdialenosť medzi zadnou stranou spotrebiča a stenou za spotrebičom by mala byť najmenej 50 mm.

Pri menšej vzdialenosti sa zvýši spotreba energie.

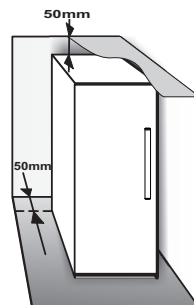

## 1.2. INŠTALOVANIE DVOCH SPOTREBIČOV

Pri spoločnej inštalácii mrazničky ① a chladničky ② zabezpečte, aby sa mraznička nachádzala vľavo a chladnička vpravo (ako je znázornené na obrázku). Ľavá strana chladničky je vybavená špeciálnym zariadením, aby sa vyhlo problému s kondenzáciou medzi spotrebičmi.

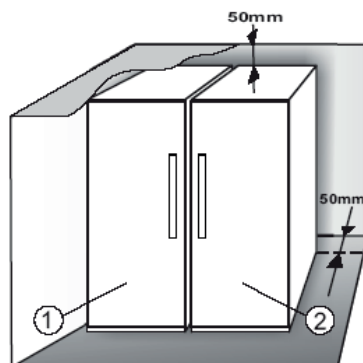

Odporúčame inštalovať oba spotrebiče spolu pomocou spojovacej súpravy ③ (ako je znázornené na obrázku). Môžete si ju kúpiť v servise.

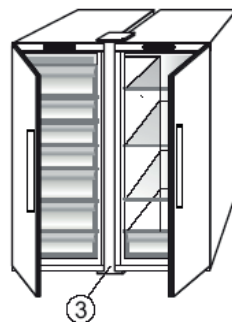

## 1.3. ÚPRAVA DVERÍ (Ak je možná)

Vyrovnanie dverí pomocou nastaviteľného spodného pántu  
(vyberte modely)

Ak sú dvere chladničky nižšie ako dvere mrazničky, zdvihnite dvere chladničky otáčaním nastavovacej skrutky proti smeru hodinových ručičiek pomocou kľúča M10.

Ak sú dvere mrazničky nižšie ako dvere chladničky, zdvihnite dvere mrazničky otáčaním nastavovacej skrutky proti smeru hodinových ručičiek pomocou kľúča M10.

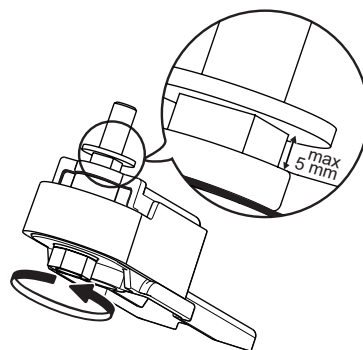

## 2. FUNKCIE

### 2.1. ALARM OTVORENÝCH DVERÍ

Alarm otvorených dverí sa aktivuje, keď dvere zostanú otvorené viac ako 5 minút. Alarm upozorňuje blikaním LED svetielka na dverách. Ak dvere zostanú otvorené viac ako 8 minút, LED svetielko na dverách sa vypne.

### 2.2. RÝCHLE CHLADENIE

**Použitie tejto funkcie sa odporúča pri vložení veľmi veľkého množstva potravín do chladiaceho priestoru.**

Pomocou funkcie Rýchle chladenie  je možné zvýšiť chladiacu kapacitu v priestore chladničky. Ak chcete dosiahnuť maximálnu chladiacu kapacitu, nechajte ventilátor zapnutý.

### 2.3. VENTILÁTOR\*

Ventilátor zlepšuje rozloženie teploty vnútri spotrebiča, čím umožňuje lepšie uchovať skladované potraviny. Pri pôvodnom nastavení je ventilátor zapnutý. Odporúča sa nechať ventilátor zapnutý, keď je okolitá teplota nad 27 ÷ 28 °C alebo ak si všimnete kvapky vody na sklenených policiach alebo za podmienok zvýšenej vlhkosti. Pripomíname, že aj keď je ventilátor zapnutý, nebude v prevádzke nepretržite. Ventilátor sa zapne/zastaví v závislosti od teploty a/alebo úrovně vlhkosti vo vnútri spotrebiča. Je preto úplne normálne, že sa ventilátor nebude otáčať, aj keď je zapnutý. Aktiváciu a deaktiváciu tejto funkcie nájdete v priloženom Návode na rýchle spustenie.

### Poznámka:

**Dbajte, aby potraviny nebránili nasávaniu vzduchu.**

Ak chcete mať zaručený správny výkon pri nízkej okolitej teplote (nižšej ako 18 °C) a aby sa minimalizovala spotreba energie, vypnite ventilátor.

Ak spotrebič má ventilátor, môže byť vybavený **antibakteriálnym filtrom**.

Vyberte ho zo škatuľky uloženej v zásuvke na ovocie a zeleninu a vložte do krytu ventilátora.

Postup výmeny je uvedený v škatuľke s filtrom.

### 2.4. NASTAVENIE TEPLoty

Spotrebič je vo výrobe zvyčajne nastavený na prevádzku pri odporúčanej priemernej teplote. Podrobnosti k nastaveniu teploty nájdete v Návode na rýchle spustenie.

**Poznámka:** Zobrazené nastavené hodnoty zodpovedajú priemernej teplote v celej chladničke

### 2.5. SAMOODMRAZOVACÍ CHLADIACI PRIESTOR

Odmrazovanie priestoru chladničky je úplne automatické.

Kvapky vody na zadnej stene chladiaceho priestoru znamenajú, že prebieha fáza automatického odmrázovania. Rozmrazená voda automaticky steká do odtokovej diery a zhromažďuje sa v nádobke, z ktorej sa vyparuje.

### 2.6. OSVETLENIE CHLADNIČKY

Na osvetlenie chladiaceho priestoru sa používa LED svetlo, ktoré umožňuje lepšie osvetlenie a veľmi nízku spotrebu energie.

Ak systém LED osvetlenia nefunguje, obráťte sa na servis, aby ho vymenili.

### Dôležité upozornenie:

Vnútorne osvetlenie chladiaceho priestoru sa zapne po otvorení dvierok chladničky. Ak dvierka necháte otvorené dlhšie ako 8 minút, osvetlenie sa automaticky vypne.

\* K dispozícii na niektorých modeloch. Overtte si v NÁVODE NA RÝCHLE SPUSTENIE, či je na vašom modeli táto funkcia k dispozícii.

## 3. POUŽÍVANIE

### 3.1. POZNÁMKY

- Neblokujte potravinami výstupy vzduchu (na zadnej vnútornej stene výrobu).
- Všetky poličky, sklápacie držiaky a vyťahovacie košíky sa dajú vybrať.

- Vnútorne teploty spotrebiča môže ovplyvňovať teplota prostredia, frekvencia otvárania dverí, ako aj umiestnenie spotrebiča. Teplotu treba nastaviť vzhľadom na tieto faktory.
- Pokiaľ nie je uvedené inak, príslušenstvo spotrebiča nie je vhodné umývať v umývačkách riadu.

## 4. TIPY NA USKLADNENIE POTRAVÍN

Chladnička je ideálne miesto na uskladnenie hotových jedál, čerstvých a konzervovaných potravín, mliečnych výrobkov, ovocia a zeleniny a nápojov.

### 4.1. VETRANIE

- Prirodzená cirkulácia vzduchu v chladiacom priestore je výsledkom zón s odlišnými teplotami. Najchladnejšie je priamo nad zásuvkou na ovocie a zeleninu a pri zadnej stene. Najteplejšie v hornej prednej časti.
- Pri nedostatočnom vetraní narastá spotreba energie a znižuje sa chladiaci výkon.

### 4.2. AKO USKLADŇOVAŤ ČERSTVÉ POTRAVINY A NÁPOJE

- Na balenie potravín používajte nádoby z regulovateľných plastov, kovu, hliníka a skla a príľnavú fóliu.
- Tekutiny a potraviny vydávajúce silný pach alebo náchylné na absorpciu pachov vždy skladujte v uzatvorených nádobách alebo ich prikryte.
- Potraviny, ktoré vypúšťajú veľké množstvo etylénu, a tie, ktoré sú citlivé na tento plyn, ako je ovocie, zelenina a šalát, by mali byť vždy oddelené alebo zabalené, aby neskracovali trvanlivosť uskladnených potravín; napríklad neskladujte paradajky spolu s kivi alebo kapustou.
- Potraviny neskladujte príliš blízko pri sebe, aby sa zabezpečila dostatočná cirkulácia vzduchu.
- Aby ste sa vyhli prevrhnutiu fliaš, môžete použiť držiak na fľaše (dostupný pre niektoré modely).
- Ak v chladničke skladujete malé množstvo potravín, odporúčame použiť poličku nad zásuvkou pre ovocie a zeleninu, pretože je to najchladnejšia oblasť chladničky.

### 4.3. KDE USKLADŇOVAŤ ČERSTVÉ POTRAVINY A NÁPOJE

- Na policiach chladničky: hotové jedlá, tropické ovocie, syry, lahôdky.
- V zásuvke na ovocie a zeleninu: ovocie, šalát, zelenina.
- Vo dverách: maslo, džemy, omáčky, nakladanú zeleninu, konzervy, nápoje v kartónoch, vajcia.

### PRÍKLAD ULOŽENIA POTRAVÍN

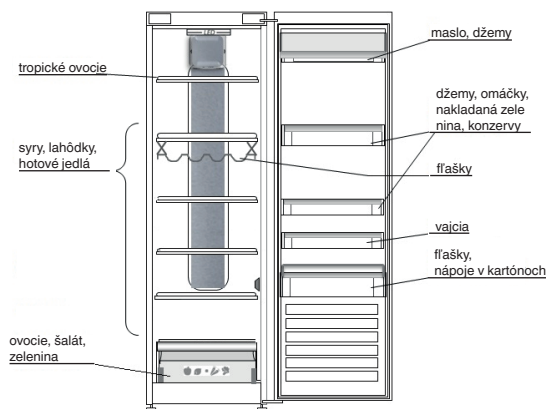

## 5. FUNKČNÉ ZVUKY

Zvuky vychádzajúce z vášho spotrebiča sú normálne, pretože má niekoľko ventilátorov a motorov na reguláciu výkonu, ktoré sa automaticky zapínajú a vypínajú.

Niektoré funkčné zvuky možno zredukovať

- vyvážením spotrebiča a jeho inštalovaním na rovný povrch.
- oddelením spotrebiča, aby nebol v kontakte s nábytkom.
- skontrolovaním, či sú vnútorné komponenty správne umiestnené.
- skontrolovaním, či sa fľaše a nádoby navzájom nedotýkajú.

Niektoré z funkčných zvukov, ktoré môžete počuť:

Zvuk syčania pri prvom zapnutí spotrebiča alebo po dlhom vyradení z prevádzky.



Zvuk bublania, keď chladivo vstupuje do rozvodov.



Zvuk BRRR vydáva bežiaci kompresor.



Bzukot, keď sa do prevádzky uvedie vodný ventil alebo ventilátor.



Pukotanie, keď sa spúšťa kompresor alebo keď hotový ľad padá do nádoby na ľad, náhle kliknutie, keď sa kompresor zapne alebo vypne.



Klikanie sa ozýva z termostatu, ktorý nastavuje ako často sa má spustiť kompresor.



## 6. ODPORÚČANIA V PRÍPADE NEPOUŽÍVANIA SPOTREBIČA

### 6.1. NEPRÍTOMNOSŤ / DOVOLENKA

V prípade dovolenky sa odporúča potraviny spotrebovať a spotrebič odpojiť, aby ste ušetrili energiu.

### 6.2. SŤAHOVANIE

1. Vyberte všetky vnútorné časti..
2. Dobré ich zabaľte a dohromady omotajte lepiacou páskou, aby do seba nenarážali alebo sa nestratili.
3. Zaskrutkujte nastaviteľné nožičky tak, aby sa nedotýkali podkladu.
4. Zatvorte a prelepte dvere lepiacou páskou a pomocou lepiacej pásky pripevnite k spotrebiču aj sieťový kábel.

### 6.3. VÝPADOK PRÚDU

V prípade výpadku prúdu zavolajte miestnemu dodávateľovi elektrickej energie a spýtajte sa, ako dlho výpadok potrvá.

**Poznámka:** Nezabúdajte, že v plnom spotrebiči sa chlad udrží dlhšie ako v čiastočne naplnenom.

Ak zistíte, že jedlo nie je v dobrom stave, radšej ho vyhodte.

#### Výpadky prúdu trvajúce do 24 hodín.

1. Dvere spotrebiča neotvárajte. Skladované jedlo vďaka tomu zostane v chlade čo najdlhšie.

#### Výpadky prúdu trvajúce viac ako 24 hodín.

1. Snažte sa spotrebovať jedlo, ktoré rýchlejšie podlieha skaze.

## 7. ÚDRŽBA A ČISTENIE

Pred každým čistením alebo údržbou vytiahnite sieťový kábel zo zásuvky alebo odpojte prívod elektriny.

Spotrebič pravidelne čistite handričkou a vlažnou vodou s pridaním neutrálneho čistiaceho prostriedku špeciálne určeného na interiér chladničky. Nikdy nepoužívajte abrazívne čistiace prostriedky. Nikdy nečistite časti chladničky horľavými kvapalinami. Výpary môžu spôsobiť nebezpečenstvo požiaru alebo výbuchu. Vonkajšie povrchy spotrebiča a tesnenie čistite vlhkou handričkou a dosucha utrite mäkkou handričkou.

Nepoužívajte parné čističe.

Kondenzátor umiestnený na zadnej strane chladničky treba pravidelne čistiť vysávačom.

Kondenzátor umiestnený na zadnej strane chladničky treba pravidelne čistiť vysávačom.

#### Dôležité upozornenie:

- Tlačidlá a displej ovládacieho panela sa nesmú čistiť alkoholom alebo látkami s obsahom alkoholu, ale iba suchou handričkou.
- Potrubia chladiaceho systému sa nachádzajú v blízkosti odmrazovacej nádoby a môžu byť horúce. Pravidelne ich čistite vysávačom.

Aby rozmrazená voda mohla trvale a správne odtekať, pravidelne čistite vnútro odtokového otvoru v zadnej časti chladničky pri zásuvke na ovocie a zeleninu pomocou priloženého nástroja.

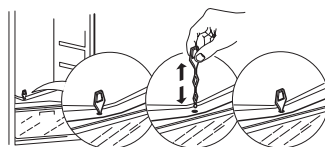
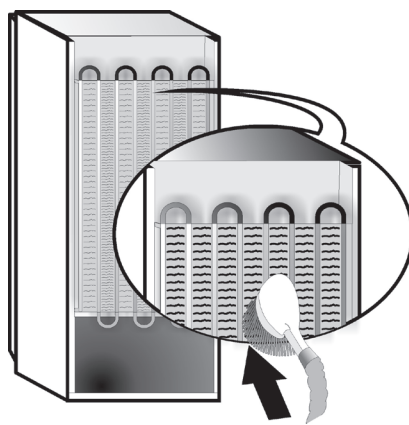



## 8. NÁVOD NA ODSTRANOVANIE PORÚCH

### 8.1. PRV NEŽ SA OBRÁTITE NA POPREDAJNÝ SERVIS...

Problémy s fungovaním môžu často vzniknúť z drobností, ktoré viete nájsť a napraviť sami bez akýchkoľvek nástrojov.

PROBLÉM	RIEŠENIE
<b>Spotrebič nefunguje:</b>	<ul style="list-style-type: none"><li>• Je sieťový kábel zastrčený do zásuvky pod prúdom so správnym napätím?</li><li>• Skontrolovali ste ochranné zariadenia a poistky elektrických rozvodov vo vašej domácnosti?</li></ul>
<b>Ak je voda v rozmrazovacej nádobke:</b>	<ul style="list-style-type: none"><li>• Za teplého a vlhkého počasia je to normálne. Nádobka môže byť aj do polovice plná. Presvedčte sa, či spotrebič stojí rovno, aby voda nepretiekala.</li></ul>
<b>Ak sú okraje skrinky spotrebiča, ktoré sa dotýkajú tesnenia na dverách, teplé na dotyk:</b>	<ul style="list-style-type: none"><li>• Za teplého počasia, a keď pracuje kompresor, je to normálne.</li></ul>
<b>Ak svetlo nesvieti:</b>	<ul style="list-style-type: none"><li>• Skontrolovali ste ochranné zariadenia a poistky elektrických rozvodov vo vašej domácnosti?</li><li>• Je sieťový kábel zastrčený do zásuvky pod prúdom so správnym napätím?</li><li>• V prípade, že sú LED žiarovky pokazené, užívateľ musí zavolať servis a požiadať o výmenu za ten istý typ žiarovky, ktoré sú k dispozícii iba v našich popredajných servisoch alebo u autorizovaných predajcov.</li></ul>
<b>Ak sa zdá, že motor pracuje priveľa:</b>	<ul style="list-style-type: none"><li>• Čas, keď motor beží, závisí od rôznych vecí: frekvencia otvárania dverí, množstvo uskladnených potravín, teplota v miestnosti, nastavenie ovládačov teploty.</li><li>• Nie je kondenzátor (na zadnej strane spotrebiča) zaprášený?</li><li>• Sú dvere riadne zatvorené?</li><li>• Sú tesnenia na dverách riadne nasadené?</li><li>• V teplé dni, alebo ak je v miestnosti teplo, motor prirodzene beží dlhšie.</li><li>• Ak boli dvere spotrebiča nejaký čas otvorené alebo ak je v ňom uskladnené väčšie množstvo potravín, motor beží dlhšie, aby vychladil vnútro spotrebiča.</li></ul>
<b>Ak je teplota spotrebiča príliš vysoká:</b>	<ul style="list-style-type: none"><li>• Sú ovládače spotrebiča správne nastavené?</li><li>• Bolo do spotrebiča pridané veľké množstvo potravín?</li><li>• Skontrolujte, či sa dvere neotvárajú príliš často.</li><li>• Skontrolujte, či sú dvere riadne zatvorené.</li></ul>
<b>Ak sa dvere nedajú riadne otvoriť a zatvoriť:</b>	<ul style="list-style-type: none"><li>• Skontrolujte, či dvere neblokujú balíčky s potravinami.</li><li>• Skontrolujte, či sú vnútorné komponenty alebo automatický výrobnik ľadu v správnej polohe.</li><li>• Skontrolujte, či tesnenia dverí nie sú znečistené alebo lepkavé.</li><li>• Dbajte, aby bol spotrebič vo vyváženej polohe.</li></ul>

### 8.2. PORUCHY

Keď v prípade výskytu poruchy začne blikať niektorá LED kontrolka, je potrebné zavolať servis. Spotrebič bude pracovať a uchovávať uskladnené potraviny.

**Poznámka:** V prípade výpadku prúdu sa spotrebič vráti do normálnej prevádzky a obnoví sa predtým nastavená teplota.

## 9. POPREDAJNÝ SERVIS

### Prv, než sa obrátite na popredajný servis:

Znovu spotrebič zapnite a zistite, či sa problém vyriešil. Ak nie, odpojte spotrebič od napájania, asi hodinu počkajte a znovu ho zapojte.

Ak všetko skontrolujete podľa Návodu na odstraňovanie porúch, spotrebič znova zapnete a nefunguje správne, kontaktujte popredajný servis a opíšte im problém.

### Uved'te:

- model a sériové číslo spotrebiča (uvedené na výkonnostnom štítku),
- charakter problému,

**SERVICE** 0000 000 00000



- servisné číslo ( uvedené po slove SERVICE na štítku s údajmi vo vnútri spotrebiča),
- vašu úplnú adresu,
- vaše telefónne číslo s predvoľbou.

### Poznámka:

Smer otvárania dverí možno zmeniť. Ak túto operáciu vykoná popredajný servis, nevzťahuje sa na ňu záruka.

# ÍNDICE

Capítulo 1. <b>INSTALACIÓN</b> .....	76
1.1. <b>INSTALAR UN ÚNICO APARATO</b> .....	76
1.2. <b>INSTALAR DOS APARATOS</b> .....	76
1.3. <b>AJUSTAR LAS PUERTAS (Si las hay)</b> .....	76
Capítulo 2. <b>FUNCIONES</b> .....	77
2.1. <b>ALARMA DE PUERTA ABIERTA</b> .....	77
2.2. <b>REFRIGERACIÓN RÁPIDA</b> .....	77
2.3. <b>VENTILADOR*</b> .....	77
2.4. <b>AJUSTE DE LA TEMPERATURA</b> .....	77
2.5. <b>COMPARTIMENTO DEL FRIGORÍFICO NO FROST</b> .....	77
2.6. <b>LUZ DEL FRIGORÍFICO</b> .....	77
Capítulo 3. <b>USO</b> .....	78
3.1. <b>NOTAS</b> .....	78
Capítulo 4. <b>CONSEJOS PARA ALMACENAR ALIMENTOS</b> .....	78
4.1. <b>VENTILACIÓN DE AIRE</b> .....	78
4.2. <b>CÓMO ALMACENAR ALIMENTOS FRESCOS Y BEBIDAS</b> .....	78
4.3. <b>DÓNDE ALMACENAR ALIMENTOS Y BEBIDAS</b> .....	78
Capítulo 5. <b>SONIDOS DE FUNCIONAMIENTO</b> .....	79
Capítulo 6. <b>RECOMENDACIONES EN CASO DE NO USAR EL APARATO</b> .....	80
6.1. <b>AUSENCIAS/VACACIONES</b> .....	80
6.2. <b>MUDANZAS</b> .....	80
6.3. <b>CORTE DE CORRIENTE</b> .....	80
Capítulo 7. <b>LIMPIEZA Y MANTENIMIENTO</b> .....	80
Capítulo 8. <b>GUÍA PARA LA SOLUCIÓN DE PROBLEMAS</b> .....	81
8.1. <b>ANTES DE CONTACTAR CON EL SERVICIO POSTVENTA</b> .....	81
8.2. <b>AVERÍAS</b> .....	81
Capítulo 9. <b>SERVICIO POSTVENTA</b> .....	82
Otros:	
<b>PUERTA REVERSIBLE</b> .....	107

**NOTA:**

Las instrucciones corresponden a diversos modelos y puede haber diferencias. Los apartados que solo se refieren a algunos aparatos están indicados con un asterisco (\*).

Las funciones que atañen específicamente al modelo de producto que ya ha comprado se encuentran en la GUÍA RÁPIDA DE INICIO.

# 1. INSTALACIÓN

## 1.1. INSTALAR UN ÚNICO APARATO

Para garantizar una ventilación adecuada, deje espacio a ambos lados y por encima del electrodoméstico.

La distancia entre la parte trasera del aparato y la pared de detrás debe ser de como mínimo 50 mm.

Una reducción de este espacio significaría un incremento del consumo de energía del producto.

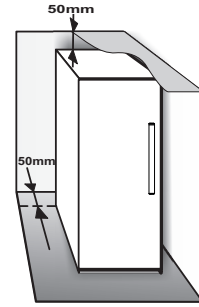

## 1.2. INSTALAR DOS APARATOS

Cuando instale el congelador ① y el frigorífico ② juntos, asegúrese de que el congelador esté situado a la izquierda y el frigorífico a la derecha (tal como muestra el dibujo). La parte izquierda del frigorífico está equipada con un dispositivo especial para evitar problemas de condensación entre los aparatos.

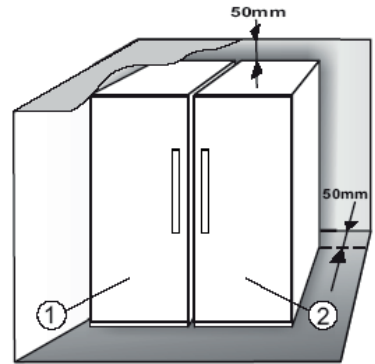

Se recomienda instalar dos aparatos juntos usando el kit de unión ③ (tal como muestra el dibujo).

Se puede comprar en el Servicio.

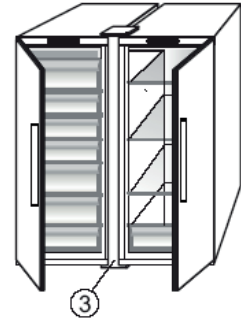

## 1.3. AJUSTAR LAS PUERTAS (Si las hay)

Para nivelar las puertas usando la bisagra inferior ajustable (seleccione modelos)

Si la puerta del frigorífico está más baja que la del congelador, eleve la puerta del frigorífico girando el tornillo de ajuste en sentido contrario al de las agujas del reloj con una llave inglesa M10.

Si la puerta del congelador está más baja que la del frigorífico, eleve la puerta del congelador girando el tornillo de ajuste en sentido contrario al de las agujas del reloj con una llave inglesa M10.

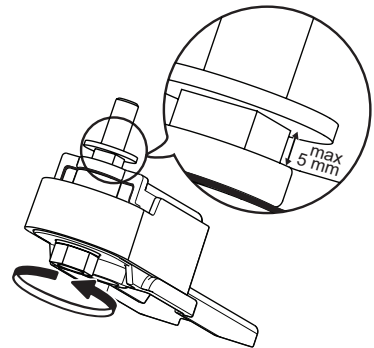

## 2. FUNCIONES

### 2.1. ALARMA DE PUERTA ABIERTA

La Alarma de puerta abierta se activa cuando la puerta permanece abierta durante más de 5 minutos. La alarma se indica mediante el parpadeo del led de la puerta. Si la puerta permanece abierta durante más de 8 minutos, el led de la puerta se apaga.

### 2.2. REFRIGERACIÓN RÁPIDA

**El uso de esta función se recomienda cuando se coloca una gran cantidad de alimentos en el compartimento del frigorífico.**

La función de Enfriamiento rápido  permite aumentar la capacidad de refrigeración en el compartimento del frigorífico. Encienda el ventilador para aumentar la capacidad de refrigeración.

### 2.3. VENTILADOR\*

El ventilador mejora la distribución de la temperatura dentro del compartimento del frigorífico y permite una mejor conservación de los alimentos. De forma predeterminada, el ventilador está encendido. Se recomienda mantener el ventilador encendido cuando la temperatura ambiente sea superior a 27-28 °C o si detecta gotas de agua en los estantes de cristal o en condiciones de humedad elevada. Tenga en cuenta que, cuando está encendido, el ventilador no funciona continuamente. El ventilador se enciende/apaga en función de la temperatura o del nivel de humedad de dentro del aparato. Por tanto, es completamente normal que el ventilador no gire, incluso si está encendido.

Para activar o desactivar esta función, consulte la Guía rápida de inicio incluida.

#### **Nota:**

**No obstruya la zona de entrada de aire con los alimentos.**

Encienda el ventilador para asegurar un buen funcionamiento a temperatura ambiente baja (menos de 18 °C) y minimizar el consumo de energía.

Si el aparato tiene ventilador, se puede equipar con el **filtro antibacteriano**.

Sáquelo de la caja situada en el cajón de las verduras e introdúzcalo en la tapa del ventilador.

El procedimiento de sustitución está incluido en la caja del filtro.

### 2.4. AJUSTE DE LA TEMPERATURA

Normalmente, el aparato viene configurado de fábrica para que funcione a la temperatura media recomendada.

Consulte la Guía rápida de inicio incluida para más detalles sobre el ajuste de la temperatura.

**Nota:** Los puntos de ajuste mostrados se corresponden con la temperatura media en todo el frigorífico

### 2.5. COMPARTIMENTO DEL FRIGORÍFICO NO FROST

La descongelación del compartimento del frigorífico es completamente automática.

Las gotitas de agua en la pared trasera del compartimento del frigorífico indican que la fase de descongelación automática está en proceso. El agua descongelada va directamente hacia un desagüe y se recoge en un recipiente donde se evapora.

### 2.6. LUZ DEL FRIGORÍFICO

El sistema de iluminación del interior del compartimento del frigorífico usa ledes, lo que permite una mejor iluminación y un consumo energético muy bajo.

Si el sistema de iluminación LED no funciona, póngase en contacto con Servicio de Asistencia para su sustitución.

#### **Importante:**

La luz del compartimento frigorífico se enciende cuando se abre la puerta del frigorífico. Si se deja la puerta abierta durante más de 8 minutos, la luz se apaga de forma automática.

\* Disponible solo en determinados modelos. Consulte la GUÍA RÁPIDA DE INICIO para saber si esta función está disponible en su modelo.

# 3. USO

## 3.1. NOTAS

- No bloquee la zona de salida de aire (en la pared trasera del interior del producto) con los alimentos.
- Todos los estantes, solapas y cestas extraíbles se pueden desmontar.

- La temperatura en el interior del aparato depende de la temperatura ambiente, la frecuencia de apertura de la puerta y la ubicación del electrodoméstico. Cuando ajuste la temperatura, tenga en cuenta todos estos factores.
- A menos que se indique lo contrario, los accesorios del aparato no se pueden poner en el lavavajillas.

# 4. CONSEJOS PARA ALMACENAR ALIMENTOS

El frigorífico es ideal para almacenar comida preparada, alimentos frescos y encurtidos, productos lácteos, fruta y verdura y bebidas.

## 4.1. VENTILACIÓN DE AIRE

- La circulación natural de aire en el compartimento del frigorífico hace que haya zonas con diferentes temperaturas. La zona más fría está directamente encima del cajón de fruta y verdura y en la pared trasera. La zona menos fría está en la parte superior frontal del compartimento.
- La ventilación insuficiente provoca un aumento del consumo de energía y una reducción del rendimiento de la refrigeración.

## 4.2. CÓMO ALMACENAR ALIMENTOS FRESCOS Y BEBIDAS

- Utilice recipientes reciclables de plástico, metal, aluminio y cristal o film transparente para envolver los alimentos.
- Utilice siempre recipientes con tapa para líquidos y alimentos que puedan desprender o tomar olor o sabor de otros alimentos o cúbralos.
- Los alimentos que desprenden mucho gas etileno y aquellos que son sensibles a este gas, como las frutas y verduras o la lechuga, deben conservarse siempre en compartimentos separados o envolverse para no reducir su tiempo de conservación. Por ejemplo, no debe conservar los tomates junto con los kiwis o la col.
- No coloque los alimentos muy juntos para permitir una circulación del aire adecuada.
- Para evitar que se vuelquen las botellas, puede utilizar portabotellas (disponibles en algunos modelos).
- Si tiene que almacenar poca cantidad de alimentos en el frigorífico, recomendamos utilizar los estantes de encima del cajón para frutas y verduras ya que es la parte del compartimento mejor refrigerada.

## 4.3. DÓNDE ALMACENAR ALIMENTOS Y BEBIDAS

- En los estantes del frigorífico: comida preparada, frutas tropicales, quesos, delicatessen.
- En el cajón para fruta y verdura: fruta, lechuga, verdura.
- En la puerta: mantequilla, mermeladas, salsas, encurtidos, latas, botellas, bebidas en envase de cartón, huevos

## EJEMPLO DE COLOCACIÓN DE ALIMENTOS

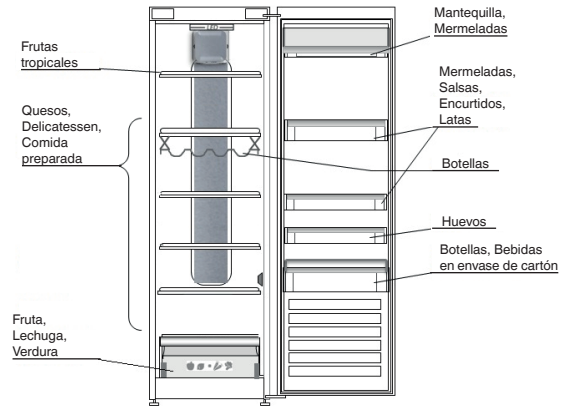

# 5. SONIDOS DE FUNCIONAMIENTO

Los sonidos del aparato son normales porque hay una serie de ventiladores y motores para regular las funciones que se encienden y se apagan automáticamente.

Algunos de los sonidos de funcionamiento se pueden reducir

- Nivelar el aparato e instalarlo en una superficie plana.
- Separar y evitar el contacto entre el aparato y los muebles.
- Comprobar que los componentes interiores están colocados correctamente.
- Comprobar que las botellas y los recipientes no se toquen entre ellos.

## ALGUNOS DE LOS SONIDOS DE FUNCIONAMIENTO QUE PUEDE OÍR:

Un silbido cuando se enciende el electrodoméstico por primera vez o después de una pausa prolongada.



Un borboteo cuando el líquido de refrigeración entra en las tuberías.



Un borboteo cuando el compresor está en funcionamiento.



Un zumbido cuando la válvula de agua o el ventilador comienzan a funcionar.



Cuando el compresor se enciende o apaga o el hielo cae en la caja de hielo, suena un crujido.



El sonido CLIC es del termostato que ajusta la frecuencia de funcionamiento del compresor.



# 6. RECOMENDACIONES EN CASO DE NO USAR EL APARATO

## 6.1. AUSENCIAS/VACACIONES

En caso de vacaciones, se recomienda consumir toda la comida y desconectar el aparato para ahorrar energía.

## 6.2. MUDANZAS

1. Extraiga las partes internas.
2. Envuélvalas bien y júntelas con cinta adhesiva para que no choquen ni se pierdan.
3. Enrosque las patas regulables para que no toquen con la superficie de soporte.
4. Cierre y fije la puerta con cinta adhesiva y úsela también para fijar el cable de alimentación al aparato.

## 6.3. CORTE DE CORRIENTE

En caso de corte de corriente, llame a la oficina local de su suministrador eléctrico y pregunte cuánto durará.

**Nota:** Recuerde que un aparato lleno permanecerá frío durante más tiempo que uno medio vacío.

Si los alimentos se encuentran en malas condiciones, es mejor tirarlos.

### Para cortes de corriente de hasta 24 horas.

1. Mantenga la puerta del aparato cerrada. Esto permite que los alimentos almacenados permanezcan fríos durante más tiempo.

### Para cortes de corriente de más de 24 horas.

1. Intente consumir todos los alimentos más perecederos.

# 7. LIMPIEZA Y MANTENIMIENTO

Antes de llevar a cabo cualquier operación de mantenimiento, desenchufe el aparato de la red o desconecte el suministro de energía eléctrica.

Limpie el aparato regularmente con un paño y una solución de agua tibia y detergente neutro específico para interiores de frigoríficos. No use productos abrasivos. No limpie el frigorífico con líquidos inflamables. Los humos pueden provocar peligro de incendio o explosión. Limpie el exterior del aparato y la junta de la puerta con un paño húmedo y séquelo con un paño suave.

No use limpiadores de vapor.

El condensador situado en la parte trasera del aparato debe limpiarse regularmente con una aspiradora.

El condensador situado en la parte trasera del aparato debe limpiarse regularmente con una aspiradora.

### Importante:

- Los botones y la pantalla del panel de control no se deben limpiar con alcohol ni substancias derivadas de alcohol, solo con un paño seco.
- Los tubos del sistema de refrigeración están situados cerca de la zona de descongelación y pueden calentarse. Límpielos periódicamente con una aspiradora.

Para asegurar un flujo continuo y correcto del agua descongelada, limpie regularmente el interior del desagüe que está situado en la parte trasera del frigorífico, cerca del cajón para fruta y verdura, con la herramienta suministrada.

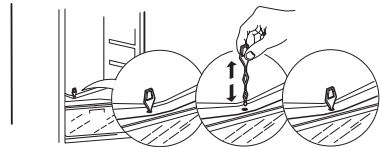
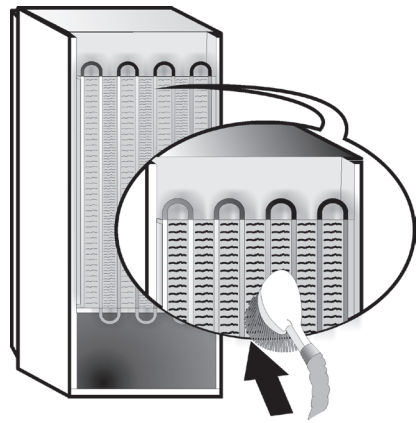



## 8. GUÍA PARA LA SOLUCIÓN DE PROBLEMAS

### 8.1. ANTES DE CONTACTAR CON EL SERVICIO POSTVENTA...

Los problemas de funcionamiento suelen deberse a pequeños problemas que usted mismo puede identificar y solucionar sin ningún tipo de herramienta.

PROBLEMA	SOLUCIÓN
<b>El aparato no funciona:</b>	<ul style="list-style-type: none"><li>• ¿El cable de alimentación está enchufado a una toma con el voltaje adecuado?</li><li>• ¿Ha comprobado los dispositivos de protección y los fusibles de la instalación eléctrica de su hogar?</li></ul>
<b>Si hay agua en la zona de descongelación:</b>	<ul style="list-style-type: none"><li>• Es normal si el tiempo es cálido y húmedo. El recipiente puede estar medio lleno. Asegúrese de que el aparato esté nivelado para que el agua no se vierta.</li></ul>
<b>Si los márgenes del armario del aparato, que están en contacto con la junta de la puerta, están calientes:</b>	<ul style="list-style-type: none"><li>• Es normal cuando hace calor y el compresor está en funcionamiento.</li></ul>
<b>Si la luz no funciona:</b>	<ul style="list-style-type: none"><li>• ¿Ha comprobado los dispositivos de protección y los fusibles de la instalación eléctrica de su hogar?</li><li>• ¿El cable de alimentación está enchufado a una toma con el voltaje adecuado?</li><li>• Si los ledes están rotos, el usuario debe llamar al Servicio para pedir un recambio del mismo tipo, solo disponible en nuestros centros de Servicio Postventa o en un distribuidor autorizado.</li></ul>
<b>Si parece que el motor funciona demasiado deprisa:</b>	<ul style="list-style-type: none"><li>• El ritmo del motor depende de distintos factores: número de veces que se abre la puerta, cantidad de alimentos almacenados, temperatura de la habitación, ajuste de los controles de temperatura.</li><li>• ¿El condensador (situado en la parte trasera) tiene polvo o pelusa?</li><li>• ¿La puerta está bien cerrada?</li><li>• ¿Las juntas de la puerta están bien fijadas?</li><li>• En los días calurosos, el motor funciona durante más tiempo si la habitación está caliente.</li><li>• Si la puerta del aparato se deja abierta durante un período de tiempo o se almacenan grandes cantidades de alimentos, el motor funcionará durante más tiempo para refrigerar el interior del aparato.</li></ul>
<b>Si la temperatura del aparato es demasiado alta:</b>	<ul style="list-style-type: none"><li>• ¿Los controles del aparato están bien configurados?</li><li>• ¿Se ha añadido una gran cantidad de alimentos al aparato?</li><li>• Compruebe que la puerta no se abra con demasiada frecuencia.</li><li>• Compruebe que la puerta está bien cerrada.</li></ul>
<b>Si las puertas no abren y cierran correctamente:</b>	<ul style="list-style-type: none"><li>• Compruebe que no haya paquetes de alimentos bloqueando la puerta.</li><li>• Compruebe que las partes internas o la máquina del hielo automática estén en su posición.</li><li>• Compruebe que las juntas de la puerta no estén sucias o pegajosas.</li><li>• Asegúrese de que el aparato esté nivelado.</li></ul>

### 8.2. AVERÍAS

Cuando hay una avería y un indicador led empieza a parpadear, es necesario llamar al servicio. El aparato conservará los alimentos almacenados.

**Nota:** En caso de corte de corriente, el aparato vuelve a su funcionamiento normal y a la temperatura escogida previamente.

## 9. SERVICIO POSTVENTA

### Antes de contactar con el Servicio Postventa:

Encienda el aparato de nuevo para ver si el problema persiste. En caso que persista, desconecte el aparato del suministro eléctrico y espere aproximadamente una hora antes de volver a conectarlo.

Si después de realizar las acciones descritas en la Guía para la solución de problemas y de volver a encender el aparato, este sigue funcionando mal, contacte con el Servicio Postventa y explique su problema.

### Especifique:

- el modelo y el número de serie del producto (indicado en la placa de características),
- el tipo de problema,

**SERVICE** 0000 000 00000



- el número de Servicio (el número que aparece después de la palabra **SERVICE** en la placa de datos del interior del aparato),
- su dirección completa,
- su número de teléfono y código postal.

### Nota:

La dirección de apertura de la puerta se puede cambiar. La garantía no cubre esta operación si la lleva a cabo el Servicio Postventa.

# ПОКАЖЧИК

Глава 1. УСТАНОВЛЕННЯ.....	84
1.1. УСТАНОВЛЕННЯ ОДНОГО ВІДДІЛЕННЯ.....	84
1.2. УСТАНОВЛЕННЯ ДВОХ ВІДДІЛЕНЬ.....	84
1.3. РЕГУЛЮВАННЯ ДВЕРЦЯТ (за наявності).....	84
Глава 2. ФУНКЦІЇ.....	85
2.1. ПОПЕРЕДЖЕННЯ ПРО ВІДКРИТІ ДВЕРЦЯТА.....	85
2.2. ШВИДКЕ ОХОЛОДЖЕННЯ.....	85
2.3. ВЕНТИЛЯТОР*.....	85
2.4. НАЛАШТУВАННЯ ТЕМПЕРАТУРИ.....	85
2.5. ХОЛОДИЛЬНЕ ВІДДІЛЕННЯ З СИСТЕМОЮ NO-FROST.....	85
2.6. ОСВІТЛЕННЯ ХОЛОДИЛЬНОГО ВІДДІЛЕННЯ.....	85
Глава 3. ВИКОРИСТАННЯ.....	86
3.1. ПРИМІТКИ.....	86
Глава 4. ПОРАДИ ЩОДО ЗБЕРІГАННЯ ПРОДУКТІВ.....	86
4.1. ПОВІТРЯНА ВЕНТИЛЯЦІЯ.....	86
4.2. ЯК ЗБЕРІГАТИ СВІЖІ ПРОДУКТИ І НАПОЇ.....	86
4.3. ДЕ ЗБЕРІГАТИ СВІЖІ ПРОДУКТИ І НАПОЇ.....	86
Глава 5. ЗВУКИ ПРИЛАДУ ПІД ЧАС ФУНКЦІОНУВАННЯ.....	87
Глава 6. РЕКОМЕНДАЦІЇ У ВИПАДКУ НЕВИКОРИСТАННЯ ПРИЛАДУ.....	88
6.1. ВІДСУТНІСТЬ/ВІДПУСТКА.....	88
6.2. ПЕРЕЇЗД.....	88
6.3. ЗБІЙ В ЕЛЕКТРОМЕРЕЖІ.....	88
Глава 7. ОБСЛУГОВУВАННЯ Й ОЧИЩЕННЯ.....	88
Глава 8. ПОСІБНИК З УСУНЕННЯ НЕСПРАВНОСТЕЙ.....	89
8.1. ПЕРШ НІЖ ЗВЕРНУТИСЯ ДО ЦЕНТРУ ПІСЛЯПРОДАЖНОГО ОБСЛУГОВУВАННЯ.....	89
8.2. НЕСПРАВНОСТІ.....	89
Глава 9. ЦЕНТР ПІСЛЯПРОДАЖНОГО ОБСЛУГОВУВАННЯ.....	90
Інше	
ПЕРЕВІШУВАННЯ ДВЕРЦЯТ.....	107

## ПРИМІТКА:

Інструкції застосовуються до кількох моделей, тому можуть містити розбіжності. Розділи, що містять інформацію про конкретні прилади, позначено зірочкою (\*).

Інформацію про функції, притаманні лише придбаному вами продукту, наведено у КОРОТКОМУ ПОСІБНИКУ З ПОЧАТКУ РОБОТИ.

# 1. УСТАНОВЛЕННЯ

## 1.1. УСТАНОВЛЕННЯ ОДНОГО ВІДДІЛЕННЯ

Щоб забезпечити належну вентиляцію, потурбуйтеся, щоб між бічними та верхньою стінками приладу залишився певний вільний простір.

Відстань між задньою стінкою приладу та стіною позаду неї має становити понад 50 мм.

Якщо відстань буде меншою, збільшиться рівень споживання енергії приладом.

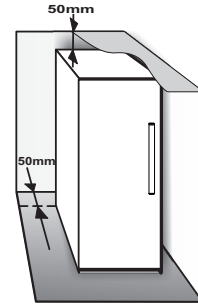

## 1.2. УСТАНОВЛЕННЯ ДВОХ ВІДДІЛЕНЬ

У разі одночасного встановлення морозильного ① та холодильного ② відділень розташуйте морозильне відділення ліворуч, а холодильне – праворуч (як зображено на малюнку). Ліве відділення холодильника оснащено спеціальним пристроєм, що запобігає утворенню конденсату між відділеннями.

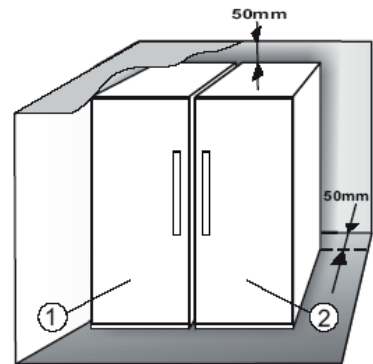

Рекомендуємо установити обидва відділення поруч одне з одним, об'єднавши їх за допомогою спеціального набору ③ (як зображено на малюнку).

Цей набір можна придбати в Центрі обслуговування клієнтів.

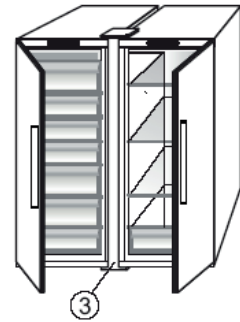

## 1.3. РЕГУЛЮВАННЯ ДВЕРЦЯТ (за наявності)

Щоб вирівняти дверцята за допомогою нижньої завіси, що регулюється (виберіть моделі)

Якщо дверцята холодильника нижчі за дверцята морозильного відділення, підніміть дверцята холодильника, повертаючи регульовальний гвинт проти годинникової стрілки за допомогою гайкового ключа M10.

Якщо дверцята морозильного відділення нижчі за дверцята холодильника, підніміть дверцята морозильного відділення, повертаючи регульовальний гвинт проти годинникової стрілки за допомогою гайкового ключа M10.

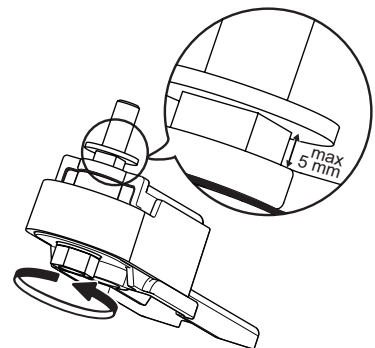

## 2. ФУНКЦІЇ

### 2.1. ПОПЕРЕДЖЕННЯ ПРО ВІДКРИТІ ДВЕРЦЯТА

Якщо дверцята приладу залишаються відчиненими протягом понад 5 хвилин, буде активовано сигнал попередження про відкриті дверцята. На панелі про активацію сигналу свідчить світлодіодний індикатор дверцят, що блимає. Якщо дверцята приладу залишаються відчиненими протягом понад 8 хвилин, світлодіодний індикатор дверцят на панелі згасне.

### 2.2. ШВИДКЕ ОХОЛОДЖЕННЯ

**Цю функцію рекомендовано використовувати, якщо в холодильне відділення завантажено багато продуктів.**

Функція «Швидке охолодження»  допомагає підвищити рівень холодопродуктивності у холодильному відділенні. Щоб максимально збільшити холодопродуктивність, не вимикайте вентилятор.

### 2.3. ВЕНТИЛЯТОР\*

Функція «Вентилятор» поліпшує розподіл температури всередині приладу, забезпечуючи кращі умови для зберігання продуктів. За промовчанням вентилятор увімкнено. Щоб забезпечити належне функціонування, рекомендується не вимикати вентилятор, якщо температура навколишнього середовища вища за 27 ÷ 28 °С, на скляних полицях утворюються краплі води або спостерігається високий рівень вологості. Зверніть увагу, що увімкнений вентилятор час від часу вимикатиметься. Вентилятор вмикається/вимикається залежно від температури та/або рівня вологості всередині приладу. Тому відсутність руху вентилятора, навіть коли він увімкнений, є нормальним явищем.

Як активувати або деактивувати цю функцію – див. у «Короткому посібнику з початку роботи», що постачається в комплекті.

### Примітка:

**Не перекривайте продуктами зону повітрязабірника.**

Щоб гарантувати належне функціонування за нижчої навколишньої температури (менше 18 °С) та мінімізувати енергоспоживання, вимкніть вентилятор.

Якщо прилад оснащено вентилятором, у ньому може бути встановлений **антибактеріальний фільтр**.

Витягніть його з коробки, розташованої у контейнері для фруктів і овочів, і вставте в кришку вентилятора.

Процедуру заміни наведено в документації, що постачається в комплекті з фільтром.

### 2.4. НАЛАШТУВАННЯ ТЕМПЕРАТУРИ

За умовчанням прилад налаштовано на роботу в межах рекомендованої середньої температури. Докладні відомості про налаштування температури наведено див. у «Короткому посібнику з початку роботи», що постачається в комплекті.

**Примітка:** Відображені значення відповідають середньому рівню температури в усьому холодильному відділенні

### 2.5. ХОЛОДИЛЬНЕ ВІДДІЛЕННЯ З СИСТЕМОЮ NO-FROST

Розморозжування холодильного відділення відбувається повністю автоматично.

Краплі води на задній стінці всередині холодильного відділення вказують на те, що запущено процес автоматичного розморозжування. Тала вода автоматично стікає в дренажний отвір і накопичується в контейнері, звідки потім випаровується.

### 2.6. ОСВІТЛЕННЯ ХОЛОДИЛЬНОГО ВІДДІЛЕННЯ

Для освітлення всередині холодильного відділення використовується система світлодіодів, які не лише забезпечують краще освітлення, а й заощаджують споживання електроенергії.

Якщо система світлодіодного освітлення не працює, зверніться до центру обслуговування клієнтів, щоб вам її замінили.

### Важливо:

Внутрішнє освітлення холодильного відділення вмикається під час відкриття дверцят. Якщо дверцята залишатимуться відчиненими протягом понад 8 хвилин, світло вимкнеться автоматично.

\*Доступно в окремих моделях. Перегляньте КОРОТКИЙ ПОСІБНИК ІЗ ПОЧАТКУ РОБОТИ, щоб перевірити, чи ця функція доступна для поточної моделі.

## 3. ВИКОРИСТАННЯ

### 3.1. ПРИМІТКИ

- Не блокуйте продуктами харчування зону повітряної вентиляції (задню стінку всередині приладу).
- Усі полиці, відкидні полицьки та кошики можна виїняти.

- На температуру всередині приладу може впливати температура навколишнього середовища, частота відкривання дверцят, а також розташування приладу. Установлюючи температуру, слід звертати увагу на ці фактори.
- Аксесуари приладу не слід мити в посудомийній машині, якщо не надано інших вказівок.

## 4. ПОРАДИ ЩОДО ЗБЕРІГАННЯ ПРОДУКТІВ

Холодильне відділення ідеально підходить для зберігання приготованих страв, свіжих продуктів і законсервованої їжі, молочних продуктів, фруктів і овочів, а також напоїв.

### 4.1. ПОВІТРЯНА ВЕНТИЛЯЦІЯ

- Природна циркуляція повітря у холодильному відділенні призводить до створення зон із різною температурою. Найнижча температура спостерігається над контейнером для овочів і фруктів, а також біля задньої стінки холодильника. Найвища температура – у верхній частині відділення біля передньої стінки відділення.

Недостатня вентиляція призводить до підвищеного енергоспоживання та зменшення охолоджувальних властивостей приладу.

### 4.2. ЯК ЗБЕРІГАТИ СВІЖІ ПРОДУКТИ І НАПОЇ

- Для зберігання продуктів використовуйте пластмасові, металеві, алюмінієві та скляні контейнери, що піддаються вторинній переробці, а також харчову плівку.
- Завжди використовуйте закриті контейнери для зберігання рідин і продуктів, які можуть виділяти специфічний запах або можуть зіпсуватися через такий специфічний запах або можуть набути його.
- Продукти, що виділяють велику кількість етилену, та продукти, які є чутливими до цього газу, наприклад, фрукти, овочі та салат, завжди необхідно зберігати окремо або загортати, інакше скоротиться строк їхнього зберігання; наприклад, не зберігайте помідори разом з ківі чи капустою.
- Не зберігайте продукти занадто близько один до одного, щоб забезпечити належну циркуляцію повітря.
- Щоб уникнути випадання пляшок, використовуйте підставку для пляшок (доступно у деяких моделях).

- Якщо кількість продуктів для зберігання в холодильнику невелика, рекомендуємо використовувати для цього полиці над контейнером для овочів і фруктів, адже у цій зоні холодильного відділення температура є найнижчою.

### 4.3. ДЕ ЗБЕРІГАТИ СВІЖІ ПРОДУКТИ І НАПОЇ

- На полицях холодильника: приготовлені страви, тропічні фрукти, сири, делікатеси.
- У контейнері для овочів і фруктів: фрукти, салат, овочі.
- На полицях дверцят: масло, варення, соуси, соління, консерви, напої у пляшках і картонних пакетах, яйця

### ПРИКЛАД РОЗТАШУВАННЯ ПРОДУКТІВ

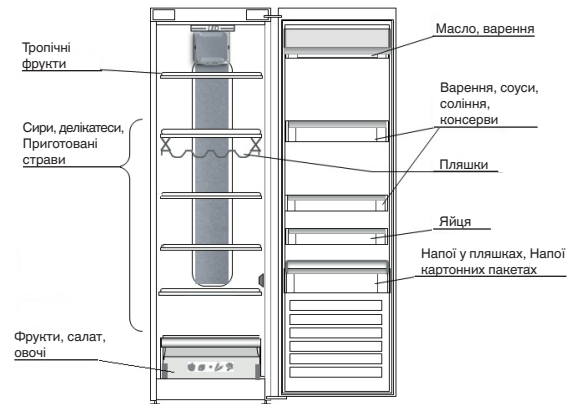

## 5. ЗВУКИ ПРИЛАДУ ПІД ЧАС ФУНКЦІОНУВАННЯ

Звук, що лунає під час функціонування приладу, – це нормальне явище, адже прилад має певну кількість вентиляторів і двигунів, що автоматично вмикаються та вимикаються.

Способи зменшення гучності деяких звуків, що лунають під час функціонування приладу

- Вирівняйте прилад і встановіть його на рівну поверхню.
- Не встановлюйте прилад надто близько до навколишніх меблів.
- Перевірте, чи правильно встановлено компоненти всередині приладу.
- Перевірте, чи пляшки та контейнери не контактують один з одним.

Деякі звуки, що можуть лунати під час функціонування приладу

Шипіння під час першого ввімкнення приладу або ввімкнення після тривалого періоду простою.



Звук булькотіння, коли рідкий холодильний агент надходить у труби холодильника.



Звук «бр-р-р» лунає під час роботи компресора.



Дзижчання, коли починає працювати водопровідний вентиль і вентилятор.



Трищання, коли розпочинає роботу компресор або коли готовий лід падає в лоток для льоду. Коли вмикається або вимикається компресор, чути різке клацання.



Клацання термостата, який регулює частоту роботи компресора.



## 6. РЕКОМЕНДАЦІЇ У ВИПАДКУ НЕВИКОРИСТАННЯ ПРИЛАДУ

### 6.1. ВІДСУТНІСТЬ/ВІДПУСТКА

У випадку довготривалої відсутності (відпустки) рекомендується звільнити холодильник від продуктів та вимкнути його з метою збереження електроенергії.

### 6.2. ПЕРЕЇЗД

1. Вийміть усі внутрішні частини холодильника.
2. Добре обгорніть частини холодильника папером та зафіксуйте їх за допомогою клейкої стрічки так, щоб вони не стукались одна об одну та не загубилися.
3. Закрутіть ніжки регульованої висоти, щоб вони не торкалися опорної поверхні.
4. Закрийте дверцята та зафіксуйте їх за допомогою клейкої стрічки, а також за допомогою клейкої стрічки прикріпіть кабель живлення до приладу.

### 6.3. ЗБІЙ В ЕЛЕКТРОМЕРЕЖІ

У разі виникнення збою в електромережі зателефонуйте до місцевої компанії, що постачає електроенергію, та запитайте, коли буде відновлено постачання електроенергії.

**Примітка:** Зверніть увагу, що повністю заповнений харчами холодильник підтримуватиме низьку температуру довше, ніж частково заповнений холодильник.

Якщо стан продуктів харчування незадовільний, їх краще викинути.

**Якщо збій в електромережі триває до 24 годин, виконайте наведені нижче дії.**

1. Не відкривайте дверцята приладу. Це забезпечить підтримання низької температури в холодильнику протягом тривалішого часу.

**Якщо збій в електромережі триває понад 24 години, виконайте наведені нижче дії.**

1. Спершу потрібно використати продукти, які швидко псуються.

## 7. ОБСЛУГОВУВАННЯ Й ОЧИЩЕННЯ

Перш ніж виконувати чищення або технічне обслуговування, від'єднайте прилад від електромережі або витягніть вилку з розетки.

Періодично мийте прилад за допомогою ганчірки та розчину теплої води з нейтральним миючим засобом (особливо, якщо мова йде про внутрішні частини холодильника). Ніколи не використовуйте абразивні миючі засоби. Ніколи не використовуйте займисті рідини для миття холодильника. Випари можуть спричинити пожежу або вибух. Зовнішню поверхню приладу й ущільнювач для дверцят очистьте за допомогою вологої ганчірки, а потім витріть сухою.

Забороняється застосовувати пароочисники.

Потрібно регулярно чистити конденсатор, розташований на задній стінці приладу, використовуючи пилосос.

Потрібно регулярно чистити конденсатор, розташований на задній стінці приладу, використовуючи пилосос.

### Важливо:

- Кнопки та дисплей панелі керування не можна протирати рідинами, які містять спирт, а лише сухою ганчіркою.
- Труби системи охолодження розташовані поблизу піддону для збору розмороженого льоду та можуть нагріватися. Періодично чистьте ці труби за допомогою пилососа.

Щоб забезпечити безперервний та правильний потік талої води регулярно чистіть дренажний отвір на задній стінці холодильника поруч з контейнером для фруктів і овочів, використовуючи інструмент, що постачається в комплекті.

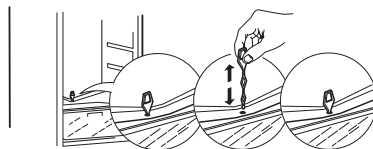
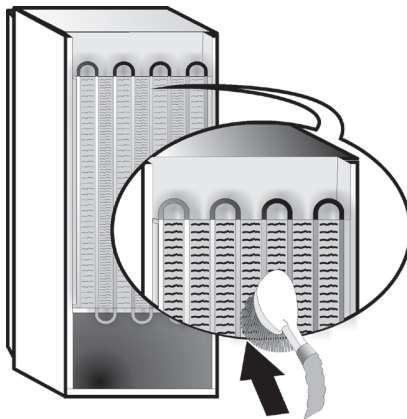



# 8. ПОСІБНИК З УСУНЕННЯ НЕСПРАВНОСТЕЙ

## 8.1. ПЕРШ НІЖ ЗВЕРНУТИСЯ ДО ЦЕНТРУ ПІСЛЯПРОДАЖНОГО ОБСЛУГОВУВАННЯ...

Проблеми з ефективністю роботи приладу можуть бути часто спричинені незначними неполадками, які можна виправити самостійно та без використання додаткових інструментів.

ПРОБЛЕМА	РІШЕННЯ
<b>Прилад не працює:</b>	<ul style="list-style-type: none"><li>• Чивставленошнурживленняврозеткузвідповідноюнапругою?</li><li>• Чи перевірено справність захисних пристроїв і запобіжників електричної системи будинку?</li></ul>
<b>Піддон для збору розмороженого льоду містить воду:</b>	<ul style="list-style-type: none"><li>• Це нормальне явище у спекотну або вологу погоду. Піддон може навіть бути наполовину заповненим. Переконайтеся, що тала вода не виллється з піддону.</li></ul>
<b>Нагріваються краї основної частини приладу, що контактують з ущільнювачем для дверцят:</b>	<ul style="list-style-type: none"><li>• Це явище є нормальним в умовах спекотної погоди або під час роботи компресора.</li></ul>
<b>Не працює освітлення:</b>	<ul style="list-style-type: none"><li>• Чи перевірено справність захисних пристроїв і запобіжників електричної системи будинку?</li><li>• Чи вставлено шнур живлення в розетку з відповідною напругою?</li><li>• Якщо світлодіоди розбиті, користувачу слід звернутися до сервісного центру для їх заміни, тому що світлодіоди такого типу є лише в наших центрах післяпродажного обслуговування або у авторизованих продавців.</li></ul>
<b>Двигун тривалий час перебуває в роботі:</b>	<ul style="list-style-type: none"><li>• На тривалість роботи двигуна можуть впливати різні чинники: частота відкривання дверцят, обсяг продуктів харчування, що зберігаються, температура у приміщенні, налаштування параметрів температури.</li><li>• Чи не забився конденсатор (задня частина приладу) через пил і порох?</li><li>• Чи надійно зачинено дверцята?</li><li>• Чи приладнано ущільнювачі для дверцят належним чином?</li><li>• Зазвичай двигун працює довше, якщо надворі або в кімнаті спекотно.</li><li>• Якщо дверцята приладу залишити відчиненими протягом тривалого часу або якщо зберігається значний обсяг продуктів харчування, двигун працюватиме довше, щоб установити низьку температуру всередині приладу.</li></ul>
<b>Зависока температура всередині приладу:</b>	<ul style="list-style-type: none"><li>• Налаштування приладу встановлено правильно?</li><li>• До приладу добавлено великий обсяг продуктів харчування?</li><li>• Не відкривайте занадто часто дверцята приладу, якщо в цьому немає нагальної потреби.</li><li>• Перевірте, щоб дверцята були надійно зачинені.</li></ul>
<b>Дверцята приладу погано відчиняються та зачиняються:</b>	<ul style="list-style-type: none"><li>• Перевірте, чи не блокують продукти харчування дверцята приладу.</li><li>• Переконайтеся, що внутрішні частини приладу та лоток для льоду розташовано правильно.</li><li>• Перевірте, чи ущільнювач для дверцят не брудний і не липкий.</li><li>• Переконайтеся, що прилад встановлено надійно.</li></ul>

## 8.2. НЕСПРАВНОСТІ

Якщо будь-який світлодіодний індикатор починає блимати, що вказує на виникнення несправності, необхідно зателефонувати до сервісної служби. Прилад буде продовжувати підтримувати належний режим зберігання продуктів.

**Примітка:** У разі виникнення збою електроживлення прилад повернеться до звичайного режиму функціонування і буде відновлено попередньо обрану уставку температури.

## 9. ЦЕНТР ПІСЛЯПРОДАЖНОГО ОБСЛУГОВУВАННЯ

### Перш ніж звертатися в Центр післяпродажного обслуговування, виконайте дії нижче:

Вимкніть і ввімкніть прилад та перевірте, чи не зникла проблема. Якщо проблема не зникла, від'єднайте прилад від джерела живлення та зачекайте одну годину, перш ніж знову його вмикати.

Якщо після виконання вказівок «Посібника з усунення несправностей» і вимкнення та повторного ввімкнення приладу проблема не зникла, зверніться до Центру післяпродажного обслуговування та опишіть несправність.

### Потрібно надати тану інформацію:

- серійний номер моделі та приладу (указано на табличці з технічними даними),
- тип проблеми,

**SERVICE** 0000 000 00000



- сервісний номер (номер, указаний після слова «SERVICE» (ОБСЛУГОВУВАННЯ) на табличці з паспортними даними, розташованій усередині приладу),
- повна поштова адреса;
- номер телефону та код країни/регіону.

### Примітка:

Напрямок відкривання дверцят можна змінити. Гарантія не поширюється на цю дію, якщо її виконують працівники Центру післяпродажного обслуговування.

# INDEX

Chapter 1. INSTALLATION .....	92
1.1. INSTALLING SINGLE APPLIANCE .....	92
1.2. INSTALLING TWO APPLIANCES .....	92
1.3. ADJUST DOORS (If available) .....	92
Chapter 2. FUNCTIONS .....	93
2.1. DOOR OPEN ALARM .....	93
2.2. FAST COOLING .....	93
2.3. FAN* .....	93
2.4. TEMPERATURE SETTING .....	93
2.5. NO-FROST REFRIGERATOR COMPARTMENT .....	93
2.6. REFRIGERATOR LIGHT .....	93
Chapter 3. USE.....	94
3.1. NOTES .....	94
Chapter 4. FOOD-STORAGE TIPS .....	94
4.1. AIR VENTILATION .....	94
4.2. HOW TO STORE FRESH FOOD AND BEVERAGE .....	94
4.3. WERE TO STORE FRESH FOOD AND BEVERAGE .....	94
Chapter 5. FUNCTIONAL SOUNDS .....	95
Chapter 6. RECOMMENDATION IN CASE OF NO USE OF THE APPLIANCE.....	96
6.1. ABSENCE / VACATION .....	96
6.2. MOVING .....	96
6.3. POWER FAILURE .....	96
Chapter 7. MAINTENANCE AND CLEANING .....	96
Chapter 8. TROUBLESHOOTING GUIDE .....	97
8.1. BEFORE CONTACTING AFTER-SALES SERVICE.....	97
8.2. FAILURES .....	97
Chapter 9. AFTER-SALES SERVICE.....	98
Others:	
REVERSE DOOR SWING.....	107

**NOTE:**

The instructions apply to several models, so there may be differences. Sections which only apply to certain appliances are indicated with an asterisk (\*). Functions which are dedicated specially for your already bought model of product you will find in QUICK START GUIDE.

# 1. INSTALLATION

## 1.1. INSTALLING SINGLE APPLIANCE

To guarantee adequate ventilation, leave a space on both sides and above the appliance.

The distance between the rear of the appliance and the wall behind the appliance should be at least 50mm.

A reduction of this space will increase the Energy consumption of product.

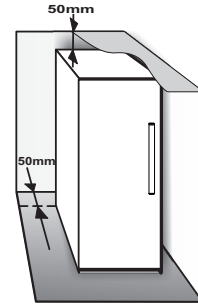

## 1.2. INSTALLING TWO APPLIANCES

During installing the freezer ① and the fridge ② together ensure that the freezer is located on the left and the fridge on the right (as shown on the drawing). Left side of refrigerator is equipped with special device in order to avoid condensation problems between appliances.

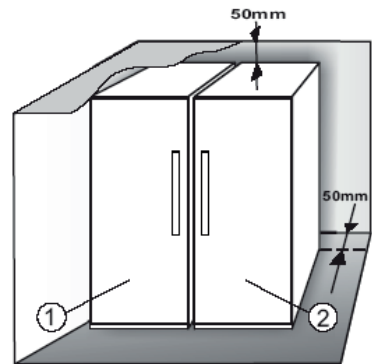

We recommended installing two appliances together using the linking-kit ③ (as shown on the drawing). You can buy it in Service.

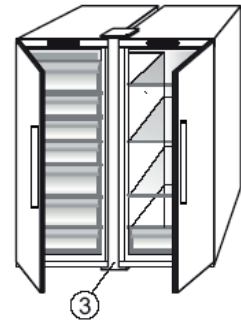

## 1.3. ADJUST DOORS (If available)

To level the doors using the adjustable lower hinge (select models)

If the refrigerator door is lower than the freezer door, raise the refrigerator door by turning the adjustment screw counterclockwise using a M10 wrench.

If the freezer door is lower than the refrigerator door, raise the freezer door by turning the adjustment screw counterclockwise using a M10 wrench.

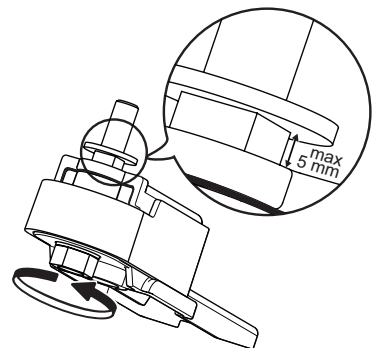

## 2. FUNCTIONS

### 2.1. DOOR OPEN ALARM

The Door Open Alarm is activated when the door is left open for more than 5 minutes. Indication of the alarm is shown by the blinking of the LED Door Light. If the door is left open more than 8 minutes the LED Door Light switches off.

### 2.2. FAST COOLING

**The use of this function is recommended when placing a very high quantity of food in the refrigerator compartment.**

Using Fast Cooling  function it is possible to increase the cooling capacity in the refrigerator compartment. To maximize the cooling capacity, please keep the fan switch on.

### 2.3. FAN\*

The Fan improves temperature distribution inside the product, allowing better preservation of stored food. By default, the fan is switched on. It is advisable to keep the fan switched on when the ambient air temperature is above 27 ÷ 28°C or if you notice drops of water on the glass shelves or in severe humidity conditions. Please note that when the fan is switched on it will not continuously work. The fan will start/stop working depending on the temperature and/or humidity level inside the product. It is therefore absolutely normal if the fan does not move even if the fan is switched on. To activate or deactivate this function – see enclosed Quick Start Guide.

### Note:

**Do not obstruct the air intake area with food items.**

To guarantee the right performance at lower ambient temperature (colder than 18°C) and to minimize Energy Consumption, turn off the fan.

If the appliance has the Fan it can be equipped with the **antibacterial filter**.

Remove it from the box placed in the crisper drawer and insert into the cover of fan.

The replacement procedure is included in the filter box.

### 2.4. TEMPERATURE SETTING

The appliance is normally factory-set for operation at the recommended medium temperature.

For details of setting temperature - see enclosed Quick Start Guide.

**Note:** Displayed set points correspond to the average temperature throughout the whole refrigerator

### 2.5. NO-FROST REFRIGERATOR COMPARTMENT

Refrigerator compartment defrosting is completely automatic.

Droplets of water on the rear wall inside the refrigerator compartment indicate that the automatic defrost phase is in progress. The defrost water is automatically run into a drain hole and collected in a container, where it evaporates.

### 2.6. REFRIGERATOR LIGHT

The light system inside the fridge compartment uses LEDs light, allowing a better lightning as well as very low energy consumption.

If the LED light system does not work, please contact the Service to replace it.

### Important:

The refrigerator compartment light switches on when the refrigerator door is opened. If the door is kept open for more than 8 minutes the light will be automatically switched off.

\*Available on selected models only. Please check on the QUICK START GUIDE if this function is actually available on your model.

# 3. USE

## 3.1. NOTES

- Do not block the air outlet area (on the back wall inside the product) with food products.
- All shelves, flaps and pull-out baskets are removable.

- The internal temperatures of the appliance may be affected by the ambient temperature, frequency of door opening, as well as location of the appliance. Temperature setting should take into consideration these factors.
- Unless otherwise specified the appliance accessories are not dishwasher safe.

# 4. FOOD-STORAGE TIPS

The refrigerator is the ideal storage location for ready meals, fresh and preserved food, dairy products, fruit and vegetables and beverage.

## 4.1. AIR VENTILATION

- The natural circulation of air in the refrigerator compartment results in zones with different temperatures. It is coldest directly above the fruits and vegetables crisper and at the rear wall. It is warmest at the top front of the compartment.
- Insufficient ventilation results in an increase in energy consumption and reduction of the refrigerating performance.

## 4.2. HOW TO STORE FRESH FOOD AND BEVERAGE

- Use recyclable plastic, metal, aluminum and glass containers and cling film to wrap foods.
- Always use closed containers for liquids and for food that may give off or be tainted by odor or flavor transfer or cover them.
- Foods which give off a large amount ethylene gas and those that are sensitive to this gas, such as fruit, vegetables and salad, should always be separated or wrapped so as not to reduce the storage life; for example do not store tomatoes together with kiwi fruits or cabbage.
- Do not store food too close together to enable sufficient air circulation.
- To avoid bottles falling over, you can use the bottle holder (available on selected models).
- If you have a little quantity of food to store in the refrigerator, we recommend to use the shelves above the crisper for fruits and vegetables since this is the coolest area of the compartment.

## 4.3. WHERE TO STORE FRESH FOOD AND BEVERAGE

- On the fridge shelves: ready meals, tropical fruits, cheeses, deli.
- In the fruits and vegetables crisper: fruits, salad, vegetables.
- In the door: butter, jams, sauces, pickles, cans, bottles, beverage cartons, eggs

## EXAMPLE OF FOOD ARRANGEMENT

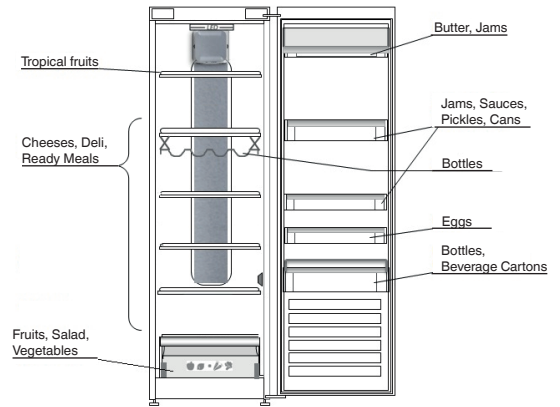

# 5. FUNCTIONAL SOUNDS

Sounds coming from your appliances are normal since it has a number of fans and engines to regulate performances that switch on and off automatically.

Some of the functional sounds can be reduced through

- Leveling the appliance and installing it on an even surface.
- Separating and avoiding contact between the appliance and furniture.
- Checking if the internal components are correctly placed.
- Checking if bottles and containers are not in contact with each other.

Some of the functional sounds you might hear:

A hissing sound when switching on the appliance for the first time or after a long pause.



A gurgling sound when refrigerant fluid enters into the pipes.



BRRR sound is from the compressor running.



Buzzing sound when water valve or fan start working.



A cracking sound when compressor starts or when ready ice drops into ice box abrupt clicks when compressor switches on and off.



The CLICK is from the thermostat which adjusts how often the compressor is running.



## 6. RECOMMENDATION IN CASE OF NO USE OF THE APPLIANCE

### 6.1. ABSENCE / VACATION

In case of vacation its recommended to use up food and to disconnect the appliance to save energy.

### 6.2. MOVING

1. Take out all internal parts.
2. Wrap them well, and fix them together with adhesive tape so that they do not bang together or get lost.
3. Screw the adjustable feet so that they do not touch the support surface.
4. Close and fix door with adhesive tape and, again using adhesive tape, fix the power cable to the appliance.

### 6.3. POWER FAILURE

In the event of a power failure, call the local office of your electricity supply company and ask how long it is going to last.

**Note:** Bear in mind that a full appliance will stay cold longer than a partially filled one.

If food is found to be in a poor condition, it is best to throw it away.

#### For power failures lasting up to 24 hours.

1. Keep the door of the appliance closed. This will allow the stored food to stay cold as long as possible.

#### For power failures lasting more than 24 hours.

1. Try to use up the food, which is more easily perishable.

## 7. MAINTENANCE AND CLEANING

Before any cleaning or maintenance operation, unplug the appliance from the mains or disconnect the electrical power supply.

Periodically clean the appliance with a cloth and a solution of lukewarm water and neutral detergent specifically for refrigerator interiors. Never use abrasives. Never clean refrigerator parts with flammable fluids. The fumes can create a fire hazard or explosion. Clean the outside of the appliance and the door seal with a damp cloth and dry with a soft cloth. Do not use steam cleaners.

Condenser placed in the rear of the appliance should be cleaned regularly using a vacuum cleaner.

Condenser placed in the rear of the appliance should be cleaned regularly using a vacuum cleaner.

#### Important:

- The buttons and control panel display must not be cleaned with alcohol or alcohol-derived substances, but with a dry cloth.
- The refrigeration system pipes are located near the defrost pan and can become hot. Periodically clean them with a vacuum cleaner.

To ensure continuous and correct flow of defrost water, regularly clean the inside of the draining hole on the back of the refrigerator near the fruit and vegetable drawer, using the tool provided .

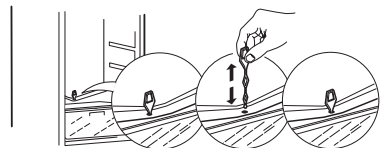
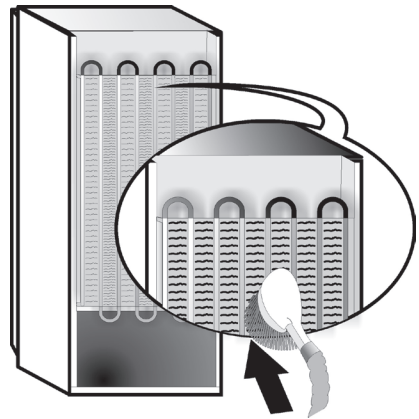



# 8. TROUBLESHOOTING GUIDE

## 8.1. BEFORE CONTACTING AFTER-SALES SERVICE...

Performance problems often result from little things you can find and fix yourself without tools of any kind.

PROBLEM	SOLUTION
<b>The appliance is not working:</b>	<ul style="list-style-type: none"> <li>• Is the power cable plugged into a live socket with the proper voltage?</li> <li>• Have you checked the protection devices and fuses of the electrical system in your home?</li> </ul>
<b>If there is water in the defrost pan:</b>	<ul style="list-style-type: none"> <li>• This is normal in hot, damp weather. The pan can even be half full. Make sure the appliance is level so that the water does not overflow.</li> </ul>
<b>If the edges of the appliance cabinet, which come in contact with the door seal, are warm to the touch:</b>	<ul style="list-style-type: none"> <li>• This is normal in hot weather and when the compressor is running.</li> </ul>
<b>If the light does not work:</b>	<ul style="list-style-type: none"> <li>• Have you checked the protection devices and fuses of the electrical system in your home?</li> <li>• Is the power cable plugged into a live socket with the proper voltage?</li> <li>• In case the LEDs are broken the user must call the Service for exchange of the same type available only at our After-sales Service Centers or authorized dealers.</li> </ul>
<b>If the motor seems to run too much:</b>	<ul style="list-style-type: none"> <li>• Motor running time depends on different things: number of door openings, amount of food stored, temperature of the room, setting of the temperature controls.</li> <li>• Is the condenser (back the appliance) free of dust and fluff?</li> <li>• Are the door properly closed?</li> <li>• Are the door seals properly fitted?</li> <li>• On hot days or if the room is warm, the motor naturally runs longer.</li> <li>• If the appliance door has been left open for a while or if large amounts of food have been stored, the motor will run longer in order to cool down the interior of the appliance.</li> </ul>
<b>If the appliance temperature is too high:</b>	<ul style="list-style-type: none"> <li>• Are the appliance controls correctly set?</li> <li>• Has a large amount of food been added to the appliance?</li> <li>• Check that the door is not opened too often.</li> <li>• Check that the door close properly.</li> </ul>
<b>If the doors do not open and close properly:</b>	<ul style="list-style-type: none"> <li>• Check that food packages are not blocking the door.</li> <li>• Check that the internal parts or automatic ice maker are not out of position.</li> <li>• Check that the door seals are not dirty or sticky.</li> <li>• Ensure the appliance is level.</li> </ul>

## 8.2. FAILURES

When any failure appears any LEDs indicator start blinking, it is necessary to call service. The appliance will work preserving the food stored.

**Note:** In case of power failure, appliance goes back to normal operation and previously chosen temperature setpoint is restored.

# 9. AFTER-SALES SERVICE

## Before contacting After-Sales Service:

Switch the appliance on again to see if the problem has been solved. If it has not, disconnect the appliance from the power supply and wait for about an hour before switching on again.

If, after performing the checks described in the Troubleshooting Guide and switching the appliance on again, your appliance still does not work properly, contact the After-sales Service, explain the problem.

## Specify:

- the model and appliance serial number (stated on the rating plate),
- the nature of the problem,

**SERVICE** 0000 000 00000



- the Service number (the number after the word SERVICE on the data plate on the inside of the appliance),
- your full address,
- your telephone number and area code.

## Note:

The direction of door opening can be changed. If this operation is performed by After-sales Service it is not covered by the warranty.

# ÍNDEX

Capítol 1. <b>INSTAL·LACIÓ</b> .....	100
1.1. <b>INSTAL·LAR UN SOL APARELL</b> .....	100
1.2. <b>INSTAL·LAR DOS APARELLS</b> .....	100
1.3. <b>AJUSTAR LES PORTES (Si n'hi ha)</b> .....	100
Capítol 2. <b>FUNCIONS</b> .....	101
2.1. <b>ALARMA DE PORTA OBERTA</b> .....	101
2.2. <b>REFRIGERACIÓ RÀPIDA</b> .....	101
2.3. <b>VENTILADOR*</b> .....	101
2.4. <b>CONFIGURACIÓ DE LA TEMPERATURA</b> .....	101
2.5. <b>COMPARTIMENT DE LA NEVERA NO-FROST</b> .....	101
2.6. <b>LLUM DE LA NEVERA</b> .....	101
Capítol 3. <b>ÚS</b> .....	102
3.1. <b>NOTES</b> .....	102
Capítol 4. <b>CONSELLS PER EMMAGATZEMAR ALIMENTS</b> .....	102
4.1. <b>VENTILACIÓ D'AIRE</b> .....	102
4.2. <b>COM EMMAGATZEMAR ALIMENTS FRESCOS I BEGUDES</b> .....	102
4.3. <b>ON EMMAGATZEMAR ALIMENTS FRESCOS I BEGUDES</b> .....	102
Capítol 5. <b>SONS DE FUNCIONAMENT</b> .....	103
Capítol 6. <b>RECOMANACIONS EN CAS DE NO FER SERVIR L'APARELL</b> .....	104
6.1. <b>ABSÈNCIES/VACANCES</b> .....	104
6.2. <b>MUDANCES</b> .....	104
6.3. <b>TALL DE CORRENT</b> .....	104
Capítol 7. <b>NETEJA I MANTENIMENT</b> .....	104
Capítol 8. <b>GUIA DE RESOLUCIÓ DE PROBLEMES</b> .....	105
8.1. <b>ABANS DE CONTACTAR AMB EL SERVEI POSTVENDA</b> .....	105
8.2. <b>AVARIES</b> .....	105
Capítol 9. <b>SERVEI POSTVENDA</b> .....	106
Altres:	
<b>PORTA REVERSIBLE</b> .....	107

**NOTA:**

Les instruccions corresponen a diversos models i hi pot haver diferències. Els apartats que només es refereixen a alguns aparells estan indicats amb un asterisc (\*).

Les funcions que concerneixen específicament al model de producte que ja heu comprat són a la GUIA RÀPIDA D'INICI.

# 1. INSTAL·LACIÓ

## 1.1. INSTAL·LAR UN SOL APARELL

Per garantir-hi una ventilació adequada, deixeu prou espai lliure en ambdós costats i damunt l'aparell.

La distància entre la part posterior de l'aparell i la paret del darrere ha de ser de com a mínim 50 mm.

Una reducció d'aquest espai comportaria un augment del consum d'energia del producte.

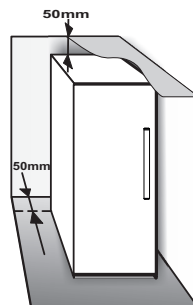

## 1.2. INSTAL·LAR DOS APARELLS

Si instal·leu el congelador ① i la nevera ② junts, assegureu-vos que el congelador estigui situat a l'esquerra i la nevera a la dreta (tal com mostra el dibuix). La part esquerra de la nevera està equipada amb un dispositiu especial per evitar problemes de condensació entre els aparells.

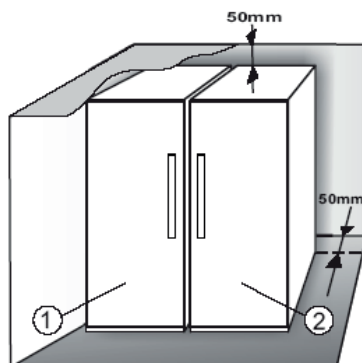

És recomanable instal·lar dos aparells junts fent servir el kit d'unió ③ (tal com mostra el dibuix). Es pot comprar al Servei.

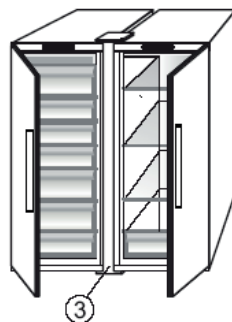

## 1.3. AJUSTAR LES PORTES (Si n'hi ha)

Per anivellar les portes amb la frontissa inferior ajustable (seleccioneu els models)

Si la porta de la nevera és més baixa que la del congelador, eleveu la porta de la nevera girant el cargol d'ajustament en el sentit contrari a les agulles del rellotge fent servir una clau anglesa M10.

Si la porta del congelador és més baixa que la de la nevera, eleveu la porta del congelador girant el cargol d'ajustament en el sentit contrari a les agulles del rellotge fent servir una clau anglesa M10.

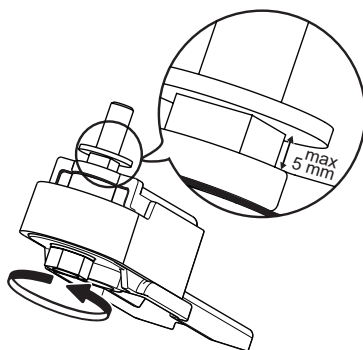

## 2. FUNCIONS

### 2.1. ALARMA DE PORTA OBERTA

L'alarma de porta oberta s'activa si la porta s'obre durant més de 5 minuts. L'alarma s'indica mitjançant el parpelleig del led de la porta. Si la porta es deixa oberta durant més de 8 minuts, el led de la porta s'apaga.

### 2.2. REFRIGERACIÓ RÀPIDA

**Es recomana l'ús d'aquesta funció quan es col·loqui una gran quantitat de menjar per congelar al compartiment del congelador.**

La funció de Refrigeració ràpida  permet augmentar la capacitat de refrigeració al compartiment de la nevera. Per optimitzar la capacitat de refrigeració, manteniu el ventilador encès.

### 2.3. VENTILADOR\*

El ventilador millora la distribució de la temperatura a l'interior del compartiment de la nevera i permet conservar millor els aliments. El ventilador està activat per defecte. És recomanable mantenir el ventilador encès si la temperatura ambient és superior a 27-28 °C, si veieu gotes d'aigua als prestatges de vidre o en condicions d'humitat elevada. Tingueu en compte que quan el ventilador està activat no funciona de manera contínua. El ventilador començarà/deixarà de funcionar segons la temperatura o el nivell d'humitat dins de la nevera. Per tant, és completament normal que el ventilador no es mogui tot i que estigui activat. Per activar o desactivar aquesta funció, consulteu la Guia ràpida d'inici.

#### **Nota:**

**No obstruïu l'entrada d'aire amb els aliments.**

Per garantir el bon funcionament a una temperatura ambient baixa (menys de 18 °C) i minimitzar el consum d'energia, enceneu el ventilador.

Si l'aparell té ventilador, es pot equipar amb el **filtre antibacterià**.

Traieu-lo de la caixa situada al calaix de les verdures i col·loqueu-lo a la tapa del ventilador.

El procediment de substitució està inclòs a la caixa del filtre.

### 2.4. CONFIGURACIÓ DE LA TEMPERATURA

Normalment, l'aparell ve ajustat de fàbrica per funcionar a la temperatura mitjana recomanada. Consulteu la Guia ràpida d'inici per a més detalls sobre la configuració de la temperatura.

**Nota:** Els punts d'ajustament que es mostren a la pantalla corresponen a la temperatura mitjana de tota la nevera

### 2.5. COMPARTIMENT DE LA NEVERA NO-FROST

La descongelació del compartiment de la nevera és totalment automàtica.

Les gotes d'aigua a la paret posterior de l'interior del compartiment de la nevera indiquen que la fase de descongelació automàtica està en procés. L'aigua descongelada va automàticament cap a un desguàs i es recull en un recipient o s'evapora.

### 2.6. LLUM DE LA NEVERA

El sistema d'il·luminació del compartiment de la nevera fa servir leds, que permeten una il·luminació millor i un consum energètic molt baix.

Si el sistema de llums LED no funciona, contacteu amb el Servei per canviar-lo.

#### **Important:**

El llum del compartiment de la nevera s'encén quan s'obre la porta de la nevera. Si deixeu la porta oberta durant més de 8 minuts, el llum s'apagarà automàticament.

\* Disponible només en alguns models seleccionats. Consulteu la GUIA RÀPIDA D'INICI per saber si aquesta funció està disponible al vostre model.

# 3. ÚS

## 3.1. NOTES

- No bloquegeu la sortida d'aire (a la paret posterior de l'interior del producte) amb els aliments.
- Tots els prestatges, solapes i cistells extraïbles es poden treure.

- La temperatura de l'interior de l'aparell depèn de la temperatura ambient, la freqüència d'obertura de la porta i la ubicació de l'aparell. Quan ajusteu la temperatura, tingueu en compte tots aquests factors.
- Tret que s'especifiqui el contrari, els accessoris de l'aparell no es poden posar al rentaplats.

# 4. CONSELLS PER EMMAGATZEMAR ALIMENTS

La nevera és el lloc ideal per emmagatzemar-hi menjars preparats, aliments frescos i conserves, productes làctics, fruita i verdura i begudes.

## 4.1. VENTILACIÓ D'AIRE

- La circulació natural d'aire al compartiment de la nevera fa que hi hagi zones amb temperatures diferents. Les parts més fredes són directament a sobre del calaix de la fruita i la verdura i a la paret posterior. La part menys freda és a la part superior frontal del compartiment.
- La insuficiència de ventilació pot provocar un increment del consum d'energia i una reducció del rendiment de la refrigeració.

## 4.2. COM EMMAGATZEMAR ALIMENTS FRESCOS I BEGUES

- Feu servir recipients reciclables de plàstic, metall, alumini i vidre i paper film per embolicar els aliments.
- Feu servir sempre recipients amb tapa per a líquids i per a aliments que puguin desprendre o agafar olor o sabor d'altres aliments o tapeu-los.
- Els aliments que desprenen una gran quantitat de gas etilè i els que són sensibles a aquest gas, com les fruites, les verdures i l'enciam, s'han de conservar sempre per separat o s'han d'embolicar per tal de no reduir-ne el temps de conservació. Per exemple, no hauríeu de conservar els tomàquets amb els kiwis o la col.
- No emmagatzemeu els aliments gaire junts per permetre una circulació de l'aire adequada.
- Per evitar que les ampolles caiguin, podeu fer servir l'ampoller (disponible en alguns models seleccionats).
- Si voleu emmagatzemar una petita quantitat d'aliments a la nevera, us recomanem que feu servir els prestatges que hi ha damunt del calaix de les fruites i les verdures, atès que és la zona més freda del compartiment.

## 4.3. ON EMMAGATZEMAR ALIMENTS FRESCOS I BEGUES

- Als prestatges de la nevera: menjar preparat, fruites tropicals, formatges, delicadeses.
- Al calaix de fruita i verdura: fruita, enciam, verdura.
- A la porta: mantega, mermelades, salses, confitats, llaunes, ampolles, begudes en envàs de cartró, ous

## EXEMPLE DE COL-LOCACIÓ D'ALIMENTS

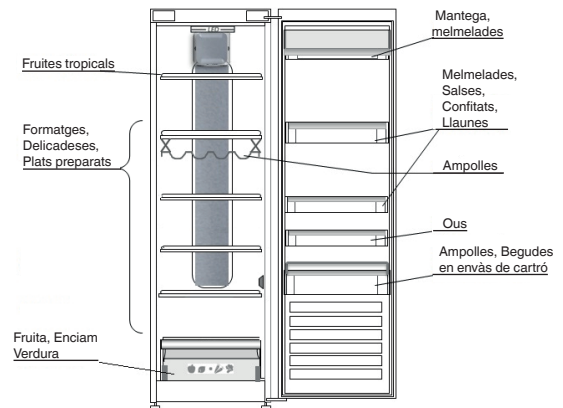

# 5. SONS DE FUNCIONAMENT

Els sons provinents de l'aparell són normals ja que hi ha una sèrie de ventiladors i motors que regulen les funcions que s'encenen i apaguen automàticament.

**Alguns dels sons de funcionament es poden reduir**

- Anivellant l'aparell i instal·lant-lo en una superfície plana.
- Separant i evitant el contacte entre l'aparell i els mobles.
- Comprovant que els components interns estiguin ben col·locats.
- Comprovant que les ampolles i els recipients no es toquin entre ells.

**Alguns dels sons de funcionament que podeu sentir:**

Un so sibilant al moment d'encendre l'aparell per primer cop o després d'una pausa prolongada.



Un borbolleig quan el líquid refrigerant entra a dins dels tubs.



Un borbolleig quan el compressor funciona.



Un brunzit quan la vàlvula de l'aigua o el ventilador comencen a funcionar.



Un cruixit quan el compressor s'encén o s'apaga o quan el gel cau a la caixa de gel.



El so CLIC és del termòstat que ajusta la freqüència de funcionament del compressor.



## 6. RECOMANACIONS EN CAS DE NO FER SERVIR L'APARELL

### 6.1. ABSÈNCIES/VACANCES

En cas de vacances, es recomana consumir tots els aliments i desconnectar l'aparell per estalviar energia.

### 6.2. MUDANCES

1. Traieu les parts internes.
2. Emboliqueu-les bé i ajunteu-les amb cinta adhesiva perquè no xoquin entre elles ni es perdin.
3. Enrosqueu les potes regulables perquè no toquin la superfície de suport.
4. Tanqueu la porta i fixeu-la amb cinta adhesiva i feu-la servir també per fixar el cable d'alimentació a l'aparell.

### 6.3. TALL DE CORRENT

En cas de tall de corrent, truqueu a l'oficina local del vostre subministrador d'electricitat i pregunteu quant durarà.

**Nota:** Recordeu que un aparell ple romandrà fred durant més estona que un de mig ple.

Si trobeu els aliments en males condicions, és millor llençar-los.

#### Per a talls de corrent de fins a 24 hores.

1. Manteniu la porta de l'aparell tancada. Això permetrà que els aliments emmagatzemats estiguin freds més temps.

#### Per a talls de corrent de més de 24 hores.

1. Intenteu esgotar els aliments que es fan malbé més fàcilment.

## 7. NETEJA I MANTENIMENT

Abans de dur a terme qualsevol operació de neteja o manteniment, desendlleu l'aparell de la presa o desconnecteu el subministrament d'electricitat.

Netegeu l'aparell regularment amb un drap i una solució d'aigua tèbia i detergent neutre específic per a interiors de nevera. No feu servir mai productes abrasius. No netegeu la nevera amb líquids inflamables. Els fums poden provocar perill d'incendi o explosió. Netegeu l'exterior de l'aparell i la junta de la porta amb un drap humit i assequeu-ho amb un drap suau.

No utilitzeu netejadores de vapor.

El condensador situat a la part posterior de l'aparell s'ha de netejar regularment amb l'aspiradora.

El condensador situat a la part posterior de l'aparell s'ha de netejar regularment amb l'aspiradora.

#### Important:

- Els botons i la pantalla del tauler de control no es poden netejar amb alcohol ni substàncies derivades de l'alcohol sinó amb un drap sec.
- Els tubs del sistema de refrigeració estan situats a prop de la zona de descongelació i es poden escalfar. Netegeu-los regularment amb una aspiradora.

Per assegurar un flux continu i correcte de l'aigua descongelada, netegeu regularment l'interior del desguàs de la part posterior de la nevera, a prop del calaix de la fruita i la verdura, fent servir l'eina subministrada.

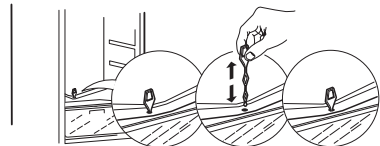
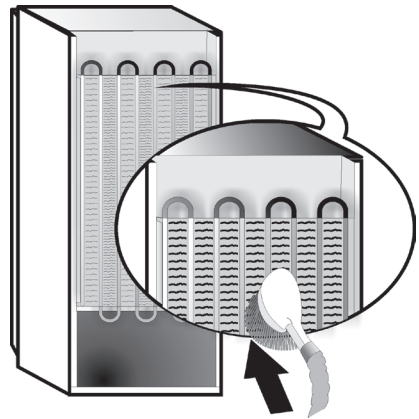



## 8. GUIA DE RESOLUCIÓ DE PROBLEMES

### 8.1. ABANS DE CONTACTAR AMB EL SERVEI POSTVENDA...

Sovint, els problemes de funcionament es deuen a petits problemes que podeu identificar i resoldre vosaltres mateixos sense cap eina.

PROBLEMA	SOLUCIÓ
<b>L'aparell no funciona:</b>	<ul style="list-style-type: none"><li>• El cable d'alimentació està endollat a la presa amb el voltatge adequat?</li><li>• Heu comprovat els dispositius de protecció i els fusibles de la instal·lació elèctrica de casa vostra?</li></ul>
<b>Si no hi ha aigua a la zona de descongelaçió:</b>	<ul style="list-style-type: none"><li>• És normal si el temps és calorós i humit. El recipient és mig ple. Assegureu-vos que l'aparell estigui anivellat perquè l'aigua no vessi.</li></ul>
<b>Si els marges de l'armari de l'aparell, que estan en contacte amb la junta de la porta, són calents al tacte:</b>	<ul style="list-style-type: none"><li>• És normal si el temps és calorós i quan el compressor està en funcionament.</li></ul>
<b>Si el llum no funciona:</b>	<ul style="list-style-type: none"><li>• Heu comprovat els dispositius de protecció i els fusibles de la instal·lació elèctrica de casa vostra?</li><li>• El cable d'alimentació està endollat a la presa amb el voltatge adequat?</li><li>• Si els leds estan trencats, l'usuari ha de trucar al Servei per canviar-los per uns del mateix tipus, només disponibles als nostres centres de Servei Postvenda o subministradors autoritzats.</li></ul>
<b>Si el motor funciona massa:</b>	<ul style="list-style-type: none"><li>• El temps de funcionament del motor depèn de diversos factors: el nombre de cops que s'obre la porta, la quantitat d'aliments emmagatzemats, la temperatura de l'habitació, la configuració dels controls de temperatura.</li><li>• Hi ha pols i borrissol al condensador (a la part posterior de l'aparell)?</li><li>• La porta està ben tancada?</li><li>• Les juntes de la porta estan ben col·locades?</li><li>• Els dies calorosos o en cas que l'habitació estigui calenta, el motor funciona més.</li><li>• Si la porta de l'aparell queda oberta durant una estona o s'emmagatzema una gran quantitat d'aliments, el motor funcionarà més per refrigerar l'interior de l'aparell.</li></ul>
<b>Si la temperatura de l'aparell és massa alta:</b>	<ul style="list-style-type: none"><li>• Els controls de l'aparell estan ben configurats?</li><li>• S'afegit una gran quantitat de menjar a l'aparell?</li><li>• Comproveu que la porta no s'obri massa sovint.</li><li>• Comproveu que la porta tanqui bé.</li></ul>
<b>Si les portes no obren i tanquen bé:</b>	<ul style="list-style-type: none"><li>• Comproveu que els envasos de menjar no bloquegin la porta.</li><li>• Comproveu que les parts internes o la màquina del gel automàtica estiguin en la posició correcta.</li><li>• Comproveu que les juntes de la porta no estiguin brutes o enganxifoses.</li><li>• Assegureu-vos que l'aparell estigui anivellat.</li></ul>

### 8.2. AVARIES

Quan hi ha una avaria i un indicador led comença a parpellejar, cal trucar al servei. L'aparell treballarà per conservar els aliments emmagatzemats.

**Nota:** En cas de tall de corrent, l'aparell torna a l'operació normal i a la temperatura escollida prèviament.

## 9. SERVEI POSTVENDA

### Abans de posar-vos en contacte amb el Servei Postvenda:

Torneu a encendre l'aparell per veure si el problema s'ha solucionat. En cas que persisteixi, desconnecteu l'aparell del subministrament elèctric i espereu aproximadament una hora abans de tornar a encendre'l.

Si després de dur a terme les comprovacions descrites a la Guia de resolució de problemes i de tornar a encendre l'aparell continua funcionant malament, poseu-vos en contacte amb el Servei Postvenda i expliqueu el problema.

### Especifiqueu:

- el model i número de sèrie de l'aparell (indicat a la placa identificativa),
- el tipus de problema,

**SERVICE** 0000 000 00000



- el número de Servei (el número que apareix després de la paraula **SERVICE** a la placa de característiques de l'interior de l'aparell),
- la vostra adreça completa,
- el vostre número de telèfon i codi postal.

### Nota:

La direcció d'obertura de la porta es pot canviar. La garantia no cobreix aquesta operació si la duu a terme el Servei Postvenda.

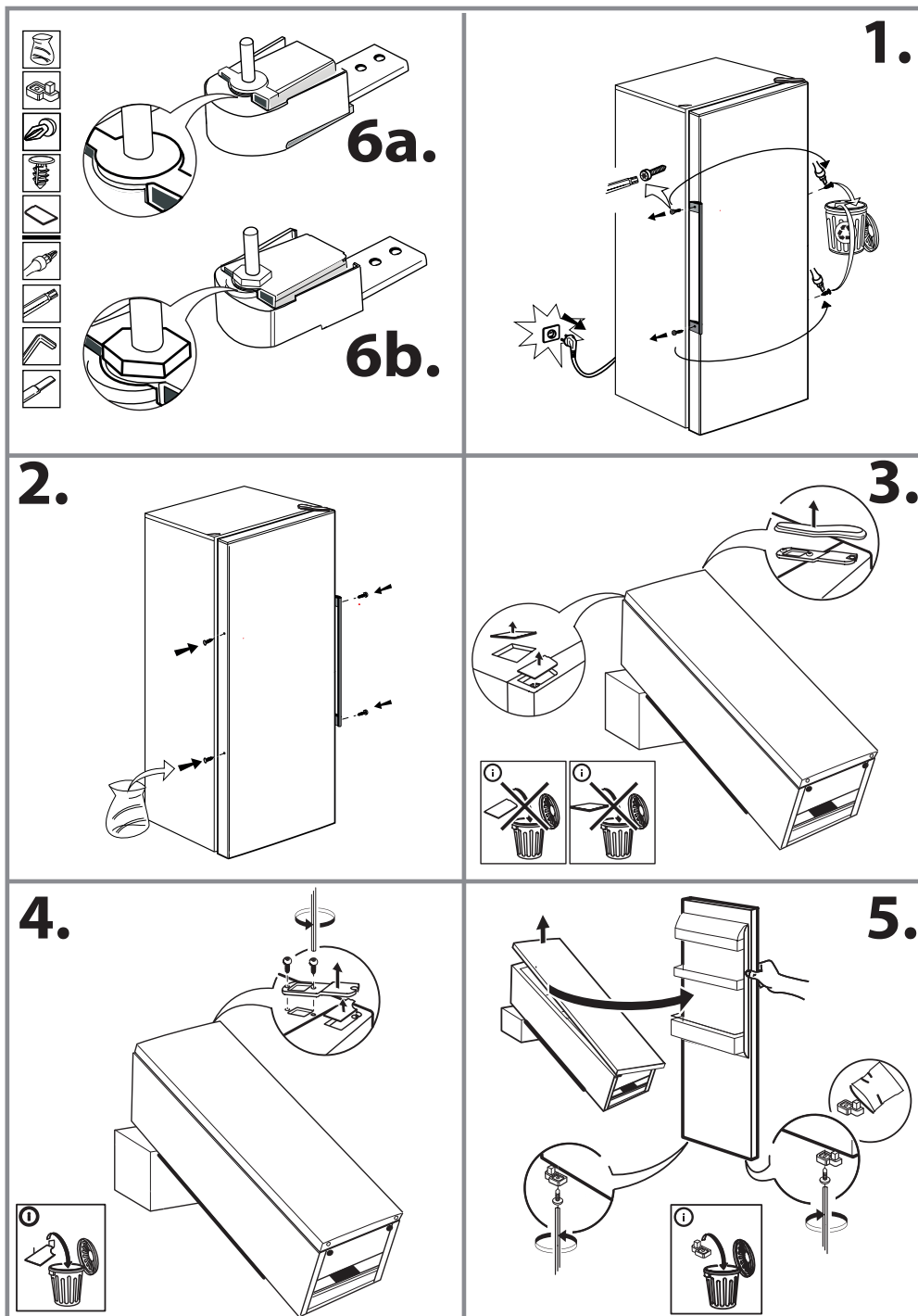

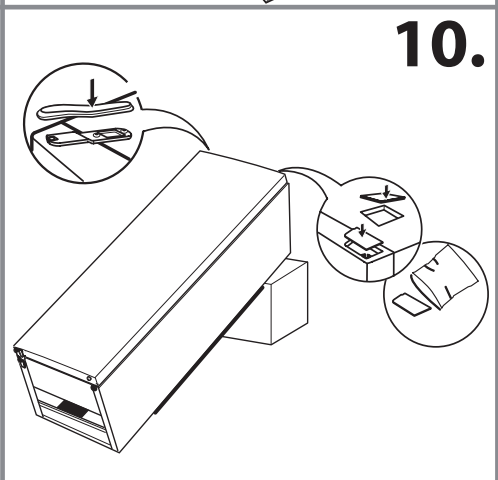
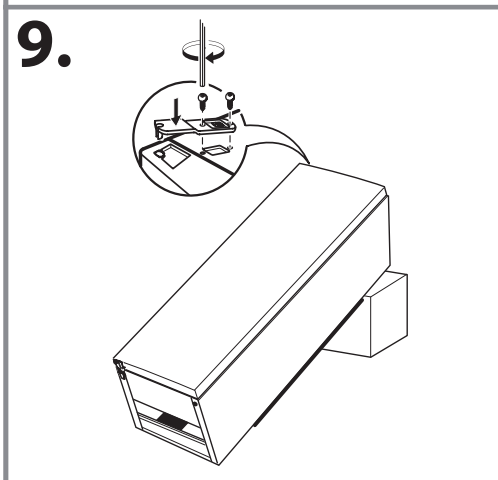
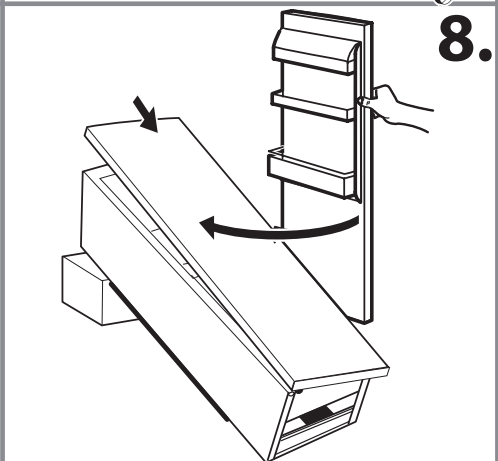
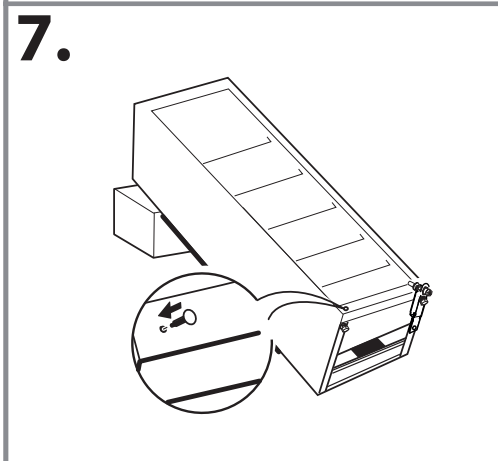
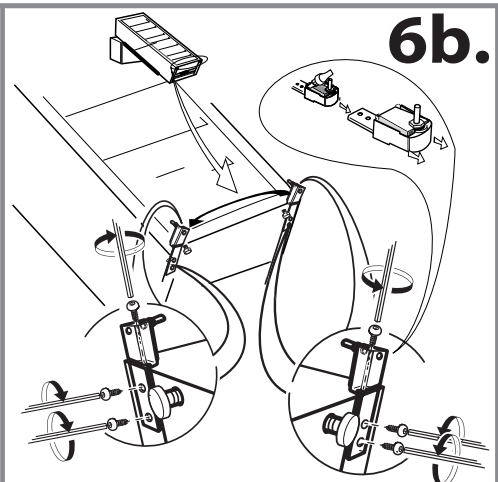
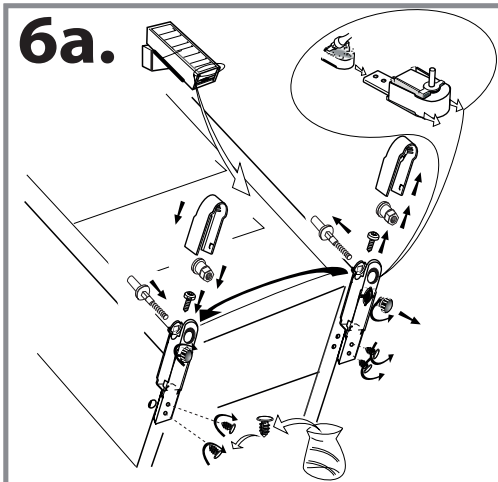







19514526900

