



Orbegozo

TOSTADORA - MANUAL DE INSTRUCCIONES
BREAD TOASTER- INSTRUCTION MANUAL
GRILLE PAIN - MANUEL D'INSTRUCTIONS
TORRADEIRA- MANUAL DE INSTRUÇÕES



TO 3010

Sonifer,S.A.

Avenida de Santiago, 86

30007 Murcia España

sonifer@sonifer.es

Made in PRC

Lea atentamente este manual antes de utilizar este aparato y guárdelo para futuras consultas. Sólo así podrá obtener los mejores resultados y la máxima seguridad de uso.

Read this manual carefully before running this appliance and save it for reference in order to obtain the best results and ensure safe use.

Veuillez lire attentivement ce manuel avant d'utiliser cet appareil et conservez-le pour toute consultation future. C'est la seule façon d'obtenir les meilleurs résultats et une sécurité optimale d'utilisation.

Leia este manual cuidadosamente antes de utilizar este aparelho e guarde-o para consulta futura. Só assim, poderá obter os melhores resultados e a máxima segurança na utilização.

INDICACIONES DE SEGURIDAD

Estimado Cliente: Si sigue las recomendaciones incluidas en este manual de instrucciones, el electrodoméstico le ofrecerá un alto rendimiento constante y funcionará correctamente durante muchos años.

Antes de la puesta en servicio de este aparato lea detenidamente el manual de instrucciones y guarde este bien incluida la garantía, el recibo de pago y si es posible también el cartón de embalaje con el embalaje interior. En caso de dejar el aparato a terceros, también entregue el manual de instrucciones.

GENERALES

1. Este aparato pueden utilizarlo niños con edad de 8 años y superior y personas con capacidades físicas, sensoriales o mentales reducidas o falta de experiencia y conocimiento, si se les ha dado la supervisión o formación apropiadas respecto al uso del aparato de una manera segura y comprenden los peligros que implica. Los niños no deben jugar con el aparato. La limpieza y el mantenimiento a realizar por el usuario no deben realizarlo los niños sin supervisión.
2. Se deberá supervisar a los niños para asegurarse de que no juegan con este aparato.
3. Mantenga el aparato y su cable fuera del alcance de los niños menores de 8 años.
4. PRECAUCIÓN: Para la seguridad de sus niños no deje material de embalaje (bolsas de plástico, cartón, polietileno etc.) a su alcance.
5. Si el cable de alimentación está dañado, debe ser sustituido por el fabricante, el servicio técnico o

cualquier otro profesional cualificado para evitar cualquier riesgo.

6. No desconecte nunca tirando del cable.
7. No lo ponga en funcionamiento si el cable o el enchufe están dañados o si observa que el aparato no funciona correctamente.
8. No manipule el aparato con las manos mojadas.
9. No sumergir el aparato en agua o cualquier otro líquido.
10. Antes de su limpieza observe que el aparato está desconectado.
11. El aparato debe instalarse de acuerdo con la reglamentación nacional para instalaciones eléctricas.
12. Este aparato es sólo para uso doméstico.
13. En caso de necesitar una copia del manual de instrucciones, puede solicitarla por correo electrónico a través de sonifer@sonifer.es
14. **ADVERTENCIA:** En caso de mala utilización, existe riesgo de posibles heridas.

Consejos de seguridad especiales



ATENCIÓN. Superficie caliente. La superficie puede calentarse durante el funcionamiento.

- El aparato no está destinado a ser puesto en funcionamiento por medio de un temporizador externo o un sistema separado de control remoto.
- No utilice el aparato sin vigilancia. En caso de que tenga que dejar su lugar de trabajo, desconecte siempre el aparato o retire la clavija de la caja de enchufe (por favor tire de la clavija y no del cable).
- No deje el aparato funcionar sin vigilancia.
- El pan puede arder, de modo que los tostadores de pan no deben usarse en proximidad o debajo de materiales combustibles, como cortinas.
- Las partes de metal se calientan mucho. ! Tenga cuidado no quemarse!
- Por favor no introduzca tenedores, cuchillos u objetos similares en las ranuras de tostador.
- No coloque el aparato cerca de objetos inflamables (por ej. cortinas, madera, etc.)

UTILIZACIÓN

1. Conecte el aparato únicamente en un enchufe de seguridad en buen estado (230 V, 50 Hz).
2. Para ajustar el grado de tostado, gire el selector en el sentido de las agujas de reloj del escalón más claro, que es el 1, al más oscuro, que es el 6. En caso de dudas, empiece con una graduación baja. (La marca en el selector de funciones le muestra el ajuste).
3. Introduzca la(s) rebanada(s) de pan en la ranura y baje la placa deslizante con ayuda de la palanca hasta que encaje.
4. El aparato inicia el proceso de tostar. Cuando se haya alcanzado el grado de tueste ajustado, se desconecta automáticamente el aparato. Entonces la placa deslizante sube de forma automática.

5. El aparato dispone de una carcasa "Cool-Touch" que significa un aislamiento térmico. Pero como las piezas de metal se calientan al tostar el pan, antes de guardar el aparato, debe dejar que se enfríe.

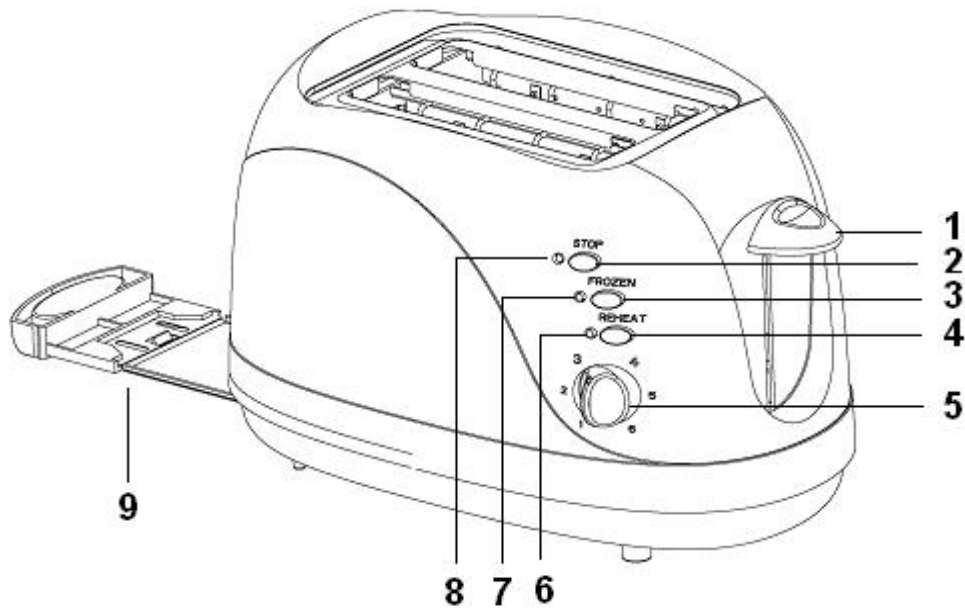

- | | |
|---------------------------------------|----------------------------------|
| 1. Palanca de funcionamiento. | 6. Indicador de Recalentamiento. |
| 2. Botón de parada. | 7. Indicador de descongelado. |
| 3. Botón descongelado. | 8. Botón encendido/apagado. |
| 4. Botón Recalentado. | 9. Bandeja recogemigas |
| 5. Seleccionador de grado de tostado. | |

Funciones Especiales

Para utilizar las funciones especiales, presione después de bajar la palanca, por favor la tecla correspondiente.

- Recalentar o descongelar: La lámpara de control correspondiente Indica la función.
- Descongelar: Para descongelar y tostar posteriormente pan congelado.
- Recalentar : Para calentar pan que ya esta tostado.
- Stop: Para parar el proceso de tueste con anterioridad.
- Pieza sobrepuesta integrada de tostado: Para tostar panecillos. Para abrir la pieza sobrepuesta de tostado, la tecla que se encuentra arriba a la derecha en la carcasa, presionar hacia abajo.

SELECCIÓN DE TOSTADO

GRADO	TIPO DE PAN
1-3	PAN DE MOLDE
3-5	PAN NORMAL
5-6	PAN CONGELADO

LIMPIEZA Y MANTENIMIENTO

1. Siempre desenchufe el tostador de la toma eléctrica y déjelo enfriar antes de proceder a limpiarlo.
2. No utilice limpiadores abrasivos. Simplemente limpie con un paño húmedo y séquelo. Aplique el producto que desee utilizar en el paño, nunca directamente sobre el tostador.
3. Para eliminar las migas, retire la bandeja recogemigas y elimínelas. No utilice el tostador si la bandeja recogemigas no está colocada en su lugar.
4. Para eliminar cualquier resto de pan en el tostador, gire el tostador hacia abajo y agítelo. Nunca introduzca instrumentos cortantes o duros en las ranuras ya que podría dañar el tostador y es muy peligroso.
5. Nunca enrolle el cable alrededor del tostador, utilice el recoge cables situado en la parte inferior del mismo.

DATOS TÉCNICOS

Modelo:	TO 3010
Suministro de tensión.....	230 V, 50 Hz
Consumo de energía:	750 W
Clase de protección:	I
Peso neto:	0,92 kg

Eliminación del electrodoméstico viejo.



En base a la Norma europea 2002/96/CE de Residuos de aparatos Eléctricos y Electrónicos (RAEE), los electrodomésticos viejos no pueden ser arrojados en los contenedores municipales habituales; tienen que ser recogidos selectivamente para optimizar la recuperación y reciclado de los componentes y materiales que los constituyen, y reducir el impacto en la salud humana y el medioambiente. El símbolo del cubo de basura tachado se marca sobre todos los productos para recordar al consumidor la obligación de separarlos para la recogida selectiva. El consumidor debe contactar con la autoridad local o con el vendedor para informarse en relación a la correcta eliminación de su electrodoméstico viejo.

DECLARACIÓN DE CONFORMIDAD: Este dispositivo cumple con los requisitos de la Directiva de Baja Tensión 2006/95/CE y los requisitos de la directiva de Compatibilidad Electromagnética 2004/108/CE.

SAFETY INSTRUCTIONS

Dear Customer, If you follow the recommendations contained in this Instruction Manual, our appliance will give you constant high performance and will remain efficient for many years to come. Read the operating instructions carefully before putting the appliance into operation and keep the instructions including the warranty, the receipt and, if possible, the box with the internal packing. If you give this device to other people, please also pass on the operating instructions.

General Safety Instructions

1. This appliance can be used by children aged from 8 years and above and persons with reduced physical, sensory or mental capabilities or lack of experience and knowledge if they have been given supervision or instruction concerning use of the appliance in a safe way and understand the hazards involved. Children must never play with the appliance. Cleaning and user maintenance must never be carried out by children without supervision.
2. Children should be supervised to ensure that they do not play with the appliance.
3. Keep the appliance and the cable cord out of the reach of children less than 8 years old.
4. **WARNING:** In order to ensure your children's safety, please keep all packaging (plastic bags, boxes, polystyrene etc.) out of their reach.
5. If the supply cord is damaged it must be repaired by the Authorized Service Agent to avoid a hazard.
6. Never pull on the cord when unplugging.

7. Do not use the unit with a damaged cord or plug, or if it is not working properly.
8. Do not handle the appliance with wet hands.
9. Never immerse the appliance in water or any other liquid.
10. Make sure the appliance has been unplugged before cleaning.
11. This appliance must be installed following the national regulations for electrical installations.
12. This appliance is for household use only.
13. In case that you need a copy of the instruction manual, you can ask for it writing an email to sonifer@sonifer.es
14. **WARNING:** In case of misuse, there is a risk of possible injury.

Special safety information



ATTENTION. Hot surface. The surface can become hot during operation

- Do not operate the device connected to an external timer or a separate remote control system.
- Do not operate the machine without supervision. If you should leave the workplace, always switch the machine off or remove the plug from the socket (pull the plug itself, not the lead).

- Always watch the unit while it is being used.
- Bread may burn; bread toasters must not be used in the proximity of, or under curtains or other flammable materials.
- The metal parts get hot. Danger of burns!
- Do not insert forks, knives or other objects in the toasting slot.
- Do not set up the unit next to inflammable objects (e.g. curtains, wood, etc.)

OPERATION

1. Only connect the unit to a properly installed and earthed power socket (230 V, 50 Hz).
2. To set the browning level, turn the selector clockwise to the preferred level starting from the lightest - level 1 - to the darkest - level 6. If you are not sure, start with a lower setting.
(The mark on the selector switch shows you the setting.)
3. Insert the slices of bread in the toasting slot and lower the slide with the lever until it snaps into place.
4. The appliance starts the toasting. When the set level of browning is reached, the appliance switches off automatically.
The slide pops up automatically.
5. The appliance has a heat-insulated "cool-touch" housing . The metal parts become hot during use. Leave the toaster to cool before putting it away.

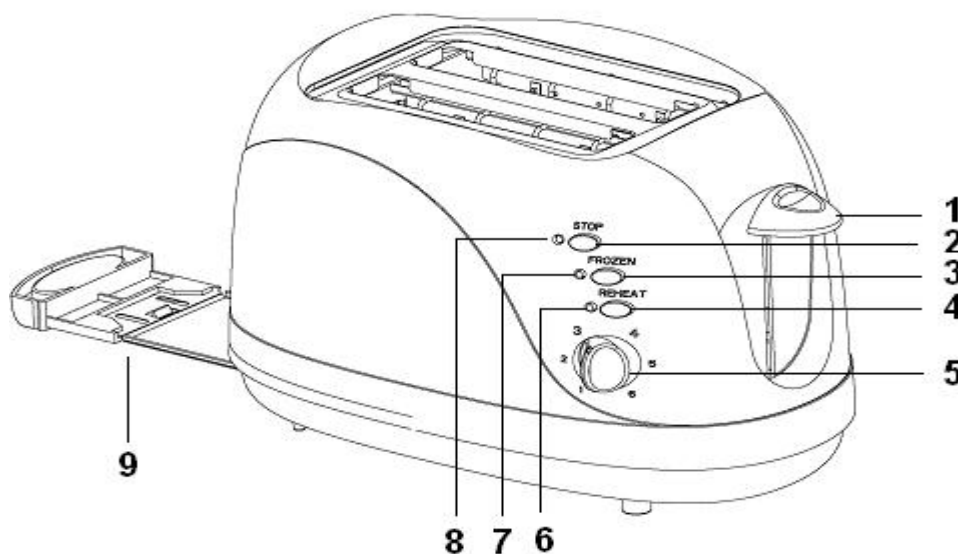

1. Carriage lever.
Push down to start working.
2. Stop button. Push to cancel heating.
3. Defrost button.
4. Reheat button.
5. Timer set browning control. Bigger number for darker browning.
6. Reheat Indicator.
7. Defrost Indicator.
8. Power ON/OFF.
9. Crumb Tray.

Special Functions

To sue special functions press the relevant key after lowering the lever.

- Defrost: to thaw and toast deep-frozen bread.
- Reheat to warm bread already toasted.
- Stop to stop toasting in advance.
- Integrated Toasting Attachment: for warm buns

TOASTING LEVELS

Grades	Bread type
1-3	Thin bread slice
3-5	General bread
5-6	Frozen bread

CLEANING AND MAINTENANCE

1. Always unplug the toaster from electrical outlet and let it cool before cleaning.
2. Do not use abrasive cleansers. Simply wipe the exterior with a clean damp cloth and dry thoroughly. Apply any cleaning agent to cloth, not directly onto the toaster.
3. To remove crumbs, slide out the crumb tray and discard crumbs. Never operate the toaster without the crumb tray in its place.
4. To remove any pieces of bread remaining in the toaster, turn the toaster upside down and shake gently. Never inset any hard or sharp instrument into the slots as this could damage the toaster and cause a safety hazard.
5. Never wrap the cord around the outsides of the toaster, use the cord storage cleats on the underside of the toaster.

TECHNICAL DATA

Model:	TO 3010
supply:	230 V, 50 Hz
Power consumption:	750 W
Protection class:	I
Net weight:	0,92 kg

Disposal of old electrical appliances.

The European directive 2002/96/EC on Waste Electrical and Electronic Equipment (WEEE), requires that old household electrical appliances must not be disposed of in the normal unsorted municipal waste stream. Old appliances must be collected separately in order to optimize the recovery and recycling of the materials they contain, and reduce the impact on human health and the environment. The crossed out "wheeled bin" symbol on the product reminds you of your obligation, that when you dispose of the appliance, it must be separately collected. Consumers should contact their local authority or retailer for information concerning the correct disposal of their old appliance.

DECLARATION OF CONFORMITY: This device complies with the requirements of the Low Voltage Directive 2006/95/EC and the requirements of the EMC directive 2004/108/EC.

CONSEILS DE SECURITE

Cher client, Si vous suivez les recommandations de ce mode d'emploi, votre appareil sera très performant et il restera efficace pendant de nombreuses années. Lisez attentivement ce mode d'emploi avant de mettre l'appareil en marche pour la première fois. Conservez le mode d'emploi ainsi que le bon de garantie, votre ticket de caisse et si possible, le carton avec l'emballage se trouvant à l'intérieur. Si vous remettez l'appareil à des tiers, veuillez-le remettre avec son mode d'emploi.

Conseils généraux de sécurité

1. Cet appareil peut être utilisé par des enfants 8 ans ou plus et des personnes présentant un handicap physique, sensoriel, mental ou moteur voire ne disposant pas des connaissances et de l'expérience nécessaires en cas de surveillance ou d'instructions sur l'usage de cet appareil en toute sécurité et de compréhension des risques impliqués. Les enfants ne doivent pas jouer avec l'appareil. Le nettoyage et la maintenance ne doivent pas être effectués par des enfants sans surveillance.
2. Les enfants doivent être surveillés afin de s'assurer qu'ils ne jouent pas avec cet appareil.
3. Gardez l'appareil et le câble à la portée des enfants de moins de 8 ans.
4. ATTENTION: Par mesure de sécurité vis-à-vis des enfants, ne laissez pas les emballages (sac en plastique, carton, polystyrène) à leur portée.
5. Si le cordon d'alimentation est endommagé, adressez-vous à un service technique agréé.
6. Ne débranchez jamais en tirant du cordon.

7. Ne jamais le faire fonctionner si le cordon ou la fiche sont endommagés ou si vous remarquez que l'appareil ne fonctionne pas correctement.
8. Ne pas manipuler l'appareil, les mains mouillées.
9. Ne jamais placer l'appareil près dans l'eau ou autre liquide.
10. Avant de nettoyer l'appareil, vérifiez s'il est bien débranché.
11. L'appareil doit être installé suivant les normes nationales pour les installations électriques.
12. Cet appareil est seulement apte pour une utilisation domestique.
13. En cas qui vous avez besoin d'une copie du manuel d'instructions, vous pouvez le demander à l'adresse e-mail sonifer@sonifer.es
14. AVERTISSEMENT: En cas de mauvaise utilisation de l'appareil, il y a un risque de blessure.

Conseils de sécurité spécifiques



ATTENTION. Surface chaude. La surface peut devenir très chaude pendant le fonctionnement.

- N'utilisez pas l'appareil en le branchant à une minuterie ni à un système séparé de contrôle à distance.

- Ne laissez pas fonctionner l'appareil sans surveillance!
- Le pain peut brûler; les grille-pain ne doivent pas être utilisés à proximité ou sous des rideaux ou d'autres matériaux combustibles.
- Les parties métalliques deviennent brûlantes. Attention de ne pas vous brûler!
- N'introduisez jamais de fourchettes, couteaux ou autres ustensiles à l'intérieur de l'appareil.
- Ne placez pas l'appareil dans la proximité d'objets inflammables (par ex. des rideaux, du bois, etc.).
- Ne réparez pas l'appareil vous-même. Adressez-vous à un service technique agréé. Si le cordon d'alimentation est endommagé, adressez-vous à un service technique agréé.

UTILISATION

1. Ne branchez l'appareil que dans une prise de sécurité en bon état (230 V, 50 Hz).
2. Réglez le degré de brunissage en tournant le thermostat dans le sens des aiguilles d'une montre, de la position 1 pour des tartines légèrement grillées jusqu'à la position 6 pour un brunissage plus foncé. En cas de doute, commencez avec une position plus faible. (La marque située sur le sélecteur indique le réglage).
3. Déposez votre (ou vos) tranche(s) de pain dans l'appareil et faites-les descendre dans l'appareil en appuyant sur le levier jusqu'à ce qu'il se bloque.
4. L'appareil commence à griller. Lorsque le degré de brunissage choisi est atteint, l'appareil s'arrête automatiquement. Le panier à tartines remonte automatiquement.
5. L'appareil est équipé de parois froides „cool touch“. Les parties métalliques deviennent néanmoins très chaudes pendant le fonctionnement et il est donc recommandé de laisser l'appareil refroidir avant de le ranger.

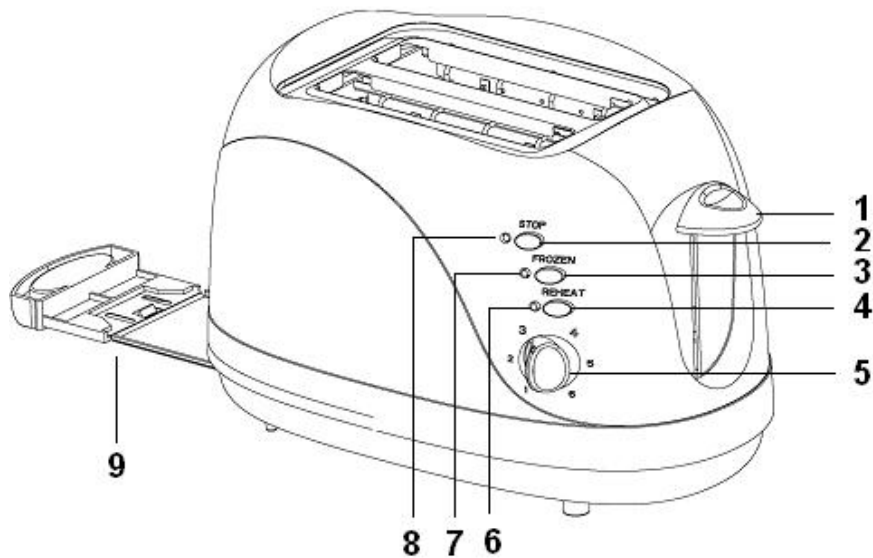

- | | |
|-------------------------------------|---------------------------------------|
| 1. Levier d'interligne. | 5. Re-chauffer button. |
| 2. Débrayer pour mettre en marche. | 6. Temporisateur pour grillé control. |
| 3. Stop Button. | 7. Re-chauffeur indicateur. |
| Débrayer pour annuler la chauffage. | 8. ON/OFF button. |
| 4. Decongelée button. | 9. Tablette Brisure. |

Fonctions supplémentaires

Pour utiliser les fonctions spéciales de l'appareil, appuyez, après avoir fait descendre le levier, sur les touches suivantes.

- Decongeler pour decongeler et ensuite griller du pain congele.
- Rechauffer pour rechauffer des tartines de pain deja grillees.
- Stop pour interrompre la marche de l'appareil.
- Grille a petits pains integree Pour griller de la viennoiserie. Pour installer la grille a petits pains faites pivoter le bouton situe en haut a droite de l'appareil vers le bas.

NIVEAU DU GRILLAGE

GRADO	TIPO DE PAN
1-3	Pain de mie
3-5	Pain normal
5-6	Pain congelé

NETTOYAGE ET ENTRETIEN

1. Avant tout entretien, débranchez et laissez refroidir l'appareil.
2. N'utilisez pas de produits d'entretiens abrasifs. Essayez simplement l'extérieur de l'appareil avec un chiffon propre et humide et séchez. Mettez le produit d'entretien sur le chiffon et jamais directement sur le grille-pain.

3. Pour retirer les miettes, faites glisser le plateau ramasse-miettes et videz-le. Ne faites jamais fonctionner le grille-pain si le plateau ramasse-miettes n'est pas en place.
4. Pour retirer des morceaux de pains qui restent dans le grille-pain, retournez-le à l'envers et secouez-le doucement. N'insérez jamais d'objet dur ou tranchant dans les fentes. Cela pourrait endommager le grille-pain et s'avérer dangereux.
5. N'enroulez jamais le cordon autour de l'appareil. Utilisez le range-cordon situé dessous l'appareil.

DONNEES TECHNIQUES

Modele:	TO 3010
Alimentation:	230 V, 50 Hz
Consommation:	750 W
Classe de protection:	I
Poids net:	0,92 kg

Enlèvement des appareils ménagers usagés.



La directive européenne 2002/96/EC sur les Déchets des Equipements Electriques et Electroniques (DEEE), exige que les appareils ménagers usages ne soient pas jetés dans le flux normal des déchets municipaux. Les appareils usagés doivent être collectés séparément afin d'optimiser le taux de récupération et le recyclage des matériaux qui les composent, et réduire l'impact sur la santé humaine et l'environnement.

Le symbole de la poubelle barrée est apposée sur tous les produits pour rappeler les obligations de collecte séparée.

Les consommateurs devront contacter les autorités locales ou leur revendeur concernant la démarche à suivre pour l'enlèvement de leur vieil appareil.

DÉCLARATION DE CONFORMITÉ: Cet appareil est conforme aux exigences de la Directive Basse Tension 2006/95/CE et aux exigences de la directive EMC 2004/108/CE.

Instrucoes gerais de seguranca

Antes de por este aparelho a funcionar, leia muito atentamente as instrucoes de emprego e guarde-as muito bem, juntamente com o talao de garantia, o talao de compra e, tanto quanto possivel, a embalagem com os elementos interiores. Se puser o aparelho a disposicao de terceiros, entregue-lhes tambem as Instrucoes de Utilizacao.

1. Este aparelho pode ser usado por crianças maiores de 8 anos e por pessoas com capacidades físicas, sensoriais ou mentais reduzidas ou com falta de experiência e conhecimento, sempre que lhes seja dada a supervisão apropriada ou instruções para a utilização do aparelho de forma segura e de modo a que compreendam os perigos inerentes. Não deixe que crianças brinquem com o aparelho. Não permita a limpeza e manutenção do aparelho pelo utilizador a crianças sem vigilância.
2. As crianças deverão ser supervisionadas, para se assegurar de que não brincam com a unidade.
3. Mantenha o aparelho e o seu cabo fora do alcance de crianças menores de 8 anos.
4. **PRECAUÇÃO:** Para a segurança dos seus filhos, não deixe partes da embalagem (sacos plásticos, papelão, esferovite, etc.) ao alcance dos mesmos.
5. Se o cabo de ligação estiver danificado recorra a um serviço técnico autorizado.
6. Nunca desligue o aparelho puxando pelo cabo.
7. Não ponha em funcionamento se o cabo ou a ficha estiverem estragados ou se observa que o aparelho não

funciona correctamente.

8. Não utilize o aparelho com as mãos molhadas.
9. Não mergulhe o aparelho em água nem em nenhum outro líquido.
10. Antes de efectuar a sua limpeza comprove que o aparelho está desligado.
11. O aparelho deve ser instalado de acordo com a regulamentação nacional para instalações eléctricas.
12. Este aparelho destina-se apenas a uso doméstico.
13. En cas qui vous avez besoin d'une copie du manuel d'instructions, vous pouvez le demander à l'adresse e-mail sonifer@sonifer.es
14. **ATENÇÃO:** Em caso de utilização incorreta do aparelho, há um risco de possíveis lesões.

Instrucoes especiais



ATENÇÃO. Superfície quente. A superfície pode ficar quente durante a operação

- Não utilize o aparelho ligado a um temporizador externo nem a um sistema separado do controlo remoto.
- Utilizar o aparelho sob vigilância!
- O pão pode pegar fogo. As torradeiras não devem ser usadas na proximidade de cortinas ou outros materiais combustíveis.

- As partes metálicas ficam muito quentes. Perigo de queimaduras!
- É favor não introduzir garfos, facas, ou objectos semelhantes na torradeira.
- Não colocar a torradeira perto de objectos que ardam com facilidade (p. ex. cortinas, madeira, etc.)

MANUSEAMENTO

1. Ligar a torradeira apenas a uma tomada com protecção de contactos (230 V, 50 Hz), devidamente instalada.

2. Para regular o grau de tostagem, gire o selector no sentido dos ponteiros do relógio de acordo com o grau desejado:

Da tostagem mais clara (1) até a mais escura (6). Em caso de dúvida, comece com uma regulação mais baixa. (Amarcação efectuada no selector indica-lhe a regulação).

3. Coloque a(s) fatia(s) na fenda e carregue a alavanca para baixo, até a mesma ficar engatada.

4. O aparelho começará a torrar. Logo que seja atingido o grau de tostagem regulado, a torradeira desligar-se-á automaticamente.

A parte móvel do interior da torradeira elevar-se-á então automaticamente.

5. O aparelho dispõe de uma caixa isolada termicamente, a chamada caixa "Cool-Touch". Mas como as partes metálicas ficam quentes durante o funcionamento, deixe arrefecer a torradeira, antes de a guardar.

Funções especiais:

Para utilizar as funções especiais, pressione o respectivo botão, após ter carregado na alavanca.

- Descongelar: Para descongelar e tostagem posterior de pão com gelado.
- Aquecer: Para aquecer pão já torrado.
- Stop: Para interromper a tostagem.
- Suporte incorporado para cascas: Para torrar cascas. Para fazer sair o suporte para cascas, baixar a tecla que se encontra na parte superior direita da torradeira.

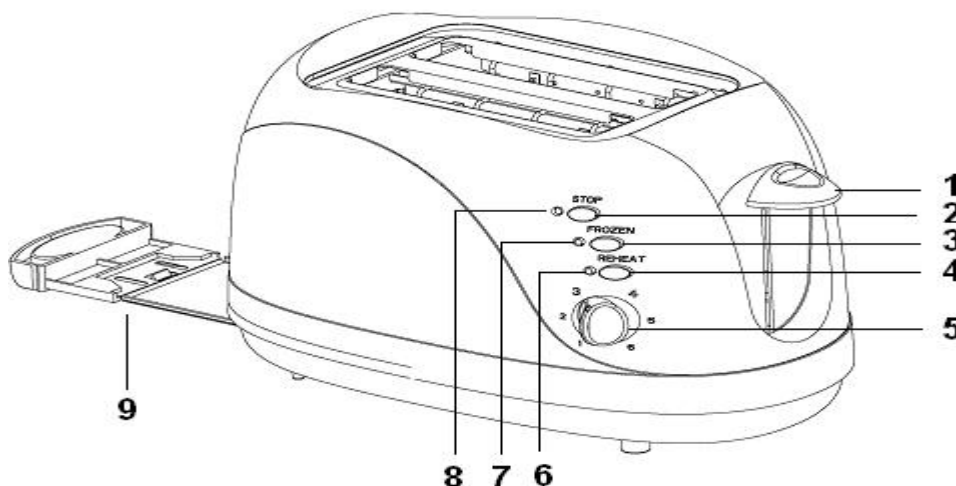

1. Braço de funcionamento.
2. Stop button.
3. Descongelado button.
4. Sobreaquecido Button.

5. Temporizador do tostado.
6. Sobreaquecido Indicator.
7. Tostado indicator.
8. ON/OFF.
9. Tina para peixe migado.

NÍVEL DE TORRADO

Grades	Tipo de pão
1-3	Pão de forma
3-5	Pão normal
5-6	Pão congelado

LIMPEZA E MANUTENÇÃO

1. Desligue sempre a torradeira da tomada eléctrica e deixe-a arrefecer antes de a limpar.
2. Não utilize detergentes abrasivos. Limpe o exterior simplesmente com um pano humedecido e deixe secar completamente. Aplique um produto de limpeza no pano e não na torradeira directamente.
3. Para retirar as migalhas, faça deslizar a bandeja das migalhas e despeje-as. Nunca coloque a torradeira em funcionamento sem que a bandeja esteja no seu lugar.
4. Para retirar quaisquer restos de pão acumulados na torradeira, vire-a ao contrário com a ranhura para baixo e abane-a com cuidado. Nunca insira nenhum objecto espesso ou afiado nas ranhuras, pois isso poderá danificar a torradeira e trazer riscos para a segurança.
5. Nunca enrole o cabo de alimentação à volta da torradeira. Utilize os ganchos de arrumação do cabo de alimentação na parte inferior da torradeira.

CARACTERÍSTICAS TÉCNICAS

Modelo: TO 3010
Alimentação da corrente: 230 V, 50 Hz
Consumo de energia: 750 W
Categoria de protecção: I
Peso líquido: 0,92 kg

Recolha dos eletrodomésticos.



A diretiva Europeia 2002/96/CE referente à gestão de resíduos de aparelhos eléctricos e eletrónicos (RAEE), prevê que os eletrodomésticos não devem ser escoados no fluxo normal dos resíduos sólidos urbanos. Os aparelhos desatualizados devem ser recolhidos separadamente para otimizar a taxa de recuperação e reciclagem dos materiais que os compõem e impedir potenciais danos para a saúde humana e para o ambiente. O símbolo constituído por um contêndor de lixo barrado com uma cruz deve ser colocado em todos os produtos por forma a recordar a obrigatoriedade de recolha separada.

Os consumidores devem contactar as autoridades locais ou os pontos de venda para solicitar informação referente ao local apropriado onde devem depositar os eletrodomésticos velhos.

DECLARAÇÃO DE CONFORMIDADE: Este dispositivo está em conformidade com as exigências da Directiva de Baixa Tensão 2006/95/CE e os requisitos da directiva EMC 2004/108/CE.